

2



... depuis presque 100 ans

Groupe 5b : Technique de coulisse

Groupe 5c : Aménagement et caisson de bureau

Groupe 6a : Eclairage

**Groupe 6b : Accessoires de cuisine
et de salles de bains**

TECHNIQUE DE COULISSE POUR PORTES DE MEUBLE



p. 5b.2-5b.11

- Technique de coulisse
 - Antea
 - 209 MS
 - 212 EF
 - Dorado MS
 - Miniroll
 - Planfront
 - Aperto



p. 5b.12-5b.18

- Ferrure coulissante pour bois/verre
 - Concepta
 - Turnaway
 - Multifold



p. 5b.19-5b.47

- Technique de coulisse pour bois/verre
 - Clipo
 - Regal
 - Frontal
 - Frontino
 - Combino



p. 5b.48-5b.50

- Technique de coulisse verticale
 - Libra



p. 5b.51-5b.61

- Technique de coulisse
 - Topline
 - Slideline



p. 5b.62-5b.67

- Ferrure coulissante
 - Wing Line
 - Wing



p. 5b.68-5b.69

- Système de pivotement Horizonplus



p. 5b.70-5b.84

- Ferrure coulissante KA 5740
 - Plano Sliding
 - PS03, PS10, PS19
 - Supra

TECHNIQUE DE COULISSE POUR PORTES DE BATIMENT



p. 5b.85-5b.99

- Technique de coulisse dressing:
 - Terra
 - Base Floor
 - Base Top
 - Terra S85



p. 5b.100-5b.104

- Technique de coulisse dressing



p. 5b.105-5b.120

- Technique de coulisse pour bois
 - Junior
 - Telescopic
 - Symmetric
 - Silenta
 - Silent-top-slot
 - Media
 - Aperto
 - Variofold
 - Centerfold



p. 5b.121-5b.140

- Technique de coulisse pour verre
 - Puroline Plus
 - Junior
 - Telescopic
 - Toplock
 - Puro
 - Ordena
 - Aperto



p. 5b.141-5b.163

- Technique de coulisse pour bois/verre
 - Porta
 - Divido



p. 5b.164-5b.165

- Technique de coulisse pour bois/verre
 - Flatec



p. 5b.166-5b.168

- Accessoires pour technique de coulisse

VOLETS DE MEUBLES



p. 5b.169-5b.175

- Volets de meubles



p. 5b.176-5b.177

- Echelle de bibliothèque



HAWA-ANTEA 50/80/FS

Ferrure pour portes d'armoires en bois ou en verre coulissant devant le corps du meuble et pesant jusqu'à 50 ou 80 kg.

- Paliers glissants (portes jusqu'à 50 kg) ou des galets à roulements à billes recouverts de matière plastique (portes jusqu'à 80 kg.).
- Coulissement très souple et sans bruit.
- Montage sans outil des portes coulissantes.
- Design, esthétique et liberté d'aménagement.
- Les rails de roulement et de guidage, ainsi que l'ensemble des pièces de fixation, disparaissent derrière des caches de protection.
- Système d'amortissement en option.
- Epaisseur des portes: 19 - 28 mm
- Largeur par porte: 800-1500mm

HAWA-Antea est également livrable pour des portes vitrées (verre de 8 mm) ou la combinaison bois et verre. Consultez-nous pour les prix et informations techniques ou consultez www.hawa.ch

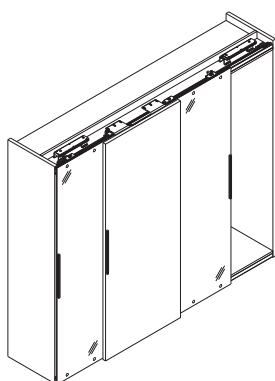

5b

HAWA-ANTEA 50/80/FS - JEU DE RAILS

DESCRIPTION	LONG.	EXEC.	CODE
Le jeu de rails	1800 mm	alu	5645-4018
	2500 mm	alu	5645-4025
	3500 mm	alu	5645-4035
	4500 mm	alu	5645-4045
Min. 1 longueur	6000 mm	alu	5645-4060

Le jeu de rails comprend:

DESCRIPTION
rail de roulement
Min. 1 longueur
rail de guidage
Min. 1 longueur
2 x cache pour rail de roulement et guidage
Min. 1 paire
adaptateur pour montage de rails

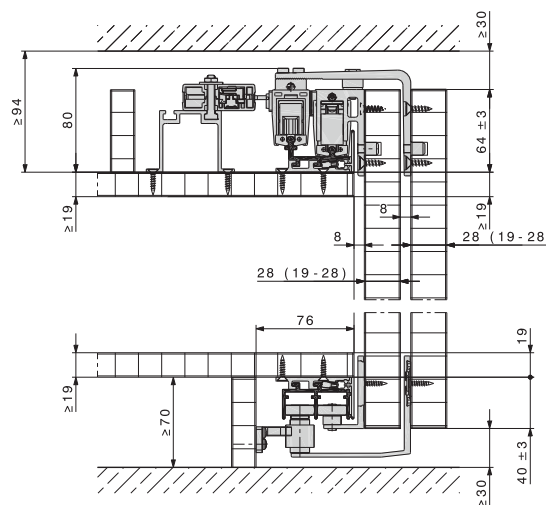
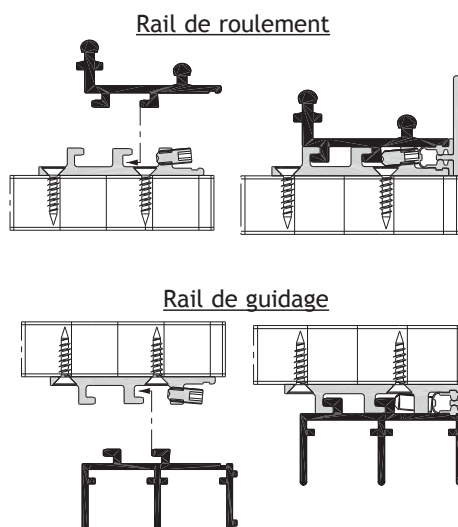

Réglage en hauteur

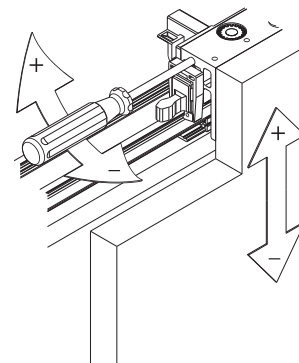





HAWA-ANTEA 50/80 FS - GARNITURES

	porte intérieure				porte extérieure				porte extérieure centrale			
	bois		verre		bois		verre		bois		verre	
	50 kg 5645-4150	80 kg 5645-4180	50 kg HW-22648	80 kg HW-22650	50 kg 5645-4151	80 kg 5645-4181	50 kg HW-22649	80 kg HW-22651	50 kg 5645-4152	80 kg 5645-4182	50 kg HW-22850	80 kg HW-22852
	1				1							
			1				1					
			1		1							
	2								1			
			2							1		
			2						1			
	2				2							
			2				2					
			2		2							
	2				2							
			2				2					
			2		2							
	3				2							
			3				2					
			3		2							
Choix d'autres possibilités												
	3				1				1			
			3		1				1			
			3				1		1			
 Recommandation : utilisation d'un profil en caoutchouc pour protéger les chants de verre, code 5641-1340												

5b



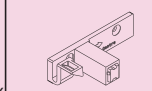
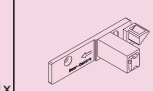
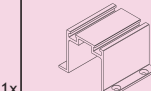

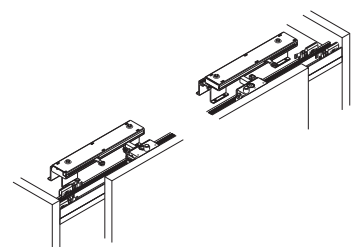

Garniture amortissement 2 portes se compose de:



5645-4190 - Min. 1 gnt.

					
1x	4x	1x	1x		

















GARNITURES POUR BOIS



Garniture Antea 50 porte intérieure 1 porte se compose de:	
5645-4150 Min. 1 gnt.	
 1x	 2x
 1x	 1x
 1x	 2x
 1x	

Garniture Antea 50 porte extérieure 1 porte se compose de:	
5645-4151 Min. 1 gnt.	
 1x	 2x
 1x	 2x
 1x	 1x
 1x	

Garniture Antea 50 porte extérieure centrale 1 porte se compose de:	
5645-4152 Min. 1 gnt.	
 1x	 1x
 1x	
 2x	
 1x	









Garniture Antea 80 porte intérieure 1 porte se compose de:	
5645-4180 Min. 1 gnt.	
 1x	 2x
 1x	 1x
 1x	 2x
 1x	







Garniture Antea 80 porte extérieure 1 porte se compose de:	
5645-4181 Min. 1 gnt.	
 1x	 2x
 1x	 2x
 1x	 1x
 1x	



Garniture Antea 80 porte extérieure centrale 1 porte se compose de:	
5645-4182 Min. 1 gnt.	
 1x	 1x
 1x	
 2x	
 1x	









5b







GARNITURES POUR VERRE





Garniture Antea 50 porte intérieure 1 porte se compose de:	
HW-22648 Min. 1 gnt.	
 1x	 2x
 1x	 1x
 1x	 2x
 1x	 1x

Garniture Antea 50 porte extérieure 1 porte se compose de:	
HW-22649 Min. 1 gnt.	
 1x	 2x
 1x	 2x
 1x	 1x
 1x	

Garniture Antea 50 porte extérieure centrale 1 porte se compose de:	
HW-22850 Min. 1 gnt.	
 1x	 1x
 1x	
 2x	
 1x	

Garniture Antea 80 porte intérieure 1 porte se compose de:	
HW-22650 Min. 1 gnt.	
 1x	 2x
 1x	 1x
 1x	 2x
 1x	 1x

Garniture Antea 80 porte extérieure 1 porte se compose de:	
HW-22651 Min. 1 gnt.	
 1x	 2x
 1x	 2x
 1x	 1x
 1x	

Garniture Antea 80 porte extérieure centrale 1 porte se compose de:	
HW-22852 Min. 1 gnt.	
 1x	 1x
 1x	
 2x	
 1x	

HAWA-ANTEA 50/80 FS - SOLUTIONS À BASE DE VERRE

	largeur par porte	profil de réception	caches	cache de protection	caches pour cache de protection	plaques décoratives	ferrure d'alignement pour verre
<p>Type 1</p>	≤1000 mm	HW-22652	HW-22579			HW-22669	HW-22670
	1001-1200 mm	HW-22653	HW-22579			HW-22618	HW-22670
	1201-1500 mm	HW-22654	HW-22579			HW-22618	HW-22670
<p>Type 2</p>	<1000 mm	HW-22652		HW-22655	HW-22580		HW-22670
	1001-1200 mm	HW-22653		HW-22656	HW-22580		HW-22670
	1201-1500 mm	HW-22654		HW-22657	HW-22580		HW-22670

HAWA-ANTEA 50/80 FS - ACCESSOIRES

	DESCRIPTION	LONG.	EXEC.	CODE
	Profil en verre à visser avec forage en verre	1000 mm 1200 mm 1500 mm	alu alu alu	HW-22652 HW-22653 HW-22654
	2 pièces/porte en verre			
	Cache		alu	HW-22579
	2 paar			
	Cache de protection, zelfklevend	1000 mm 1200 mm 1500 mm	alu alu alu	HW-22655 HW-22656 HW-22657
	2 pièces/porte en verre			
	Cache pour cache de protection		alu	HW-22580
	2 paires			
	Plaques décorative	4 pièces 6 pièces	alu alu	HW-22618 HW-22669
	Profil en caoutchouc pour protéger les chants de verre, autocollant.	5 m	transparent	5641-1340
	Min. 1 rouleau			
	poignée de porte pour porte en bois/verre	400 mm	alu	5645-4200
	<p>bois 13.5 verre 13.5</p>			
	Ferrure d'alignement pour la porte coulissante en verre			HW-22670
	épaisseur de verre, ESG 8 mm, hauteur de porte: max. 2600 mm			
	Ferrure d'alignement pour la porte coulissante en bois			HW-18705
	épaisseur de porte: 16-28 mm, hauteur de porte: max. 2600 mm			
	Min. 1 set			
	Min. 1 set			

5b

HAWA-209 70/MS

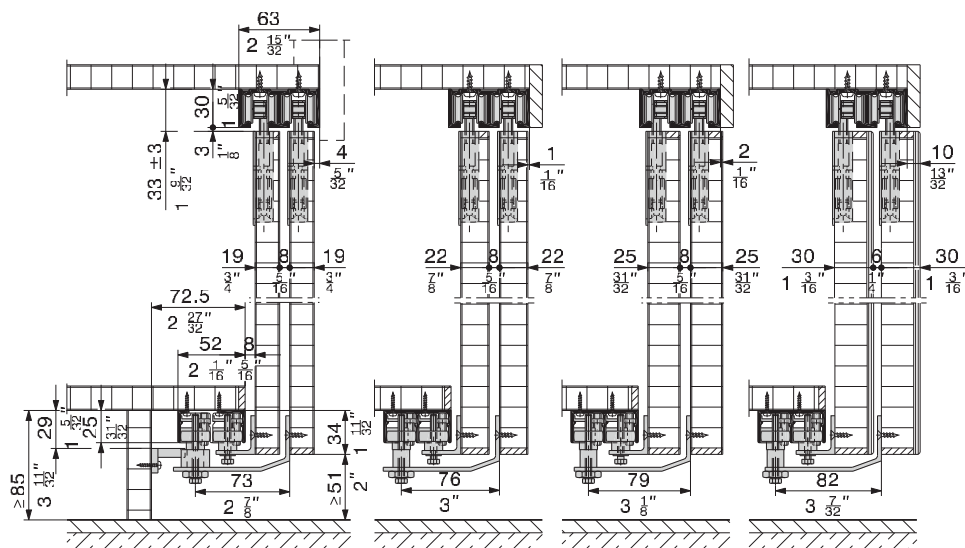

Ferrure pour vantaux coulissant en haut à l'intérieur et en bas à l'extérieur du corps de l'armoire, jusqu'à 70 kg. par vantail.

- montage aisé
- épaisseur de porte: 19, 22, 25 et 30 mm
- réglage en hauteur facile
- butée de rail supérieur à blocage réglable
- conseillé pour portes larges et lourdes

Les armoires avec 4, 5 et 6 portes peuvent être équipées en combinant les garnitures de 2 et 3 portes.

HAWA-209 MIXFRONT 70 RAIL DE ROULEMENT ET ACCESSOIRES

	DESCRIPTION	LONG.	EXEC.	CODE
	rail de roulement	2500 mm	alu	5645-1602
		3500 mm	alu	5645-1603
		6000 mm	alu	5645-1601
	Min. 1 longueur			
	rail de guidage	2500 mm	alu	5645-1604
		3500 mm	alu	5645-1605
		6000 mm	alu	5645-1600
	Min. 1 longueur			
	butée d'arrêt			5645-1100

Garniture 209 Mixfront 70
2 portes se compose de:

5645-1020
Min. 1 gnt. (10)

	4x		4x
	2x		2x
	2x		4x
	4x		1x
	1x		

Garniture 209 Mixfront 70
3 portes se compose de:

5645-1030
Min. 1 gnt. (10)

	6x		6x
	4x		2x
	2x		4x
	4x		1x
	1x		

Rail de roulement à commander séparément

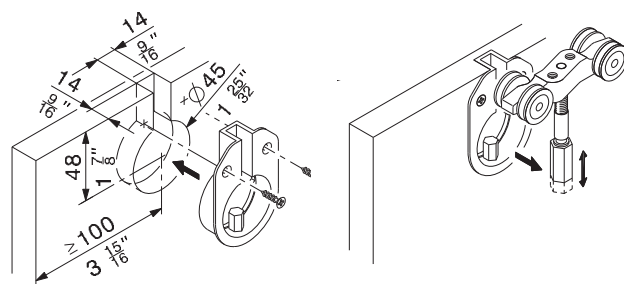

HAWA-209 MIXFRONT 70 AMORTISSEMENT

Garniture pour amortissement de 2 portes

Garniture amortissement
2 portes se compose de:

5645-0000
Min. 1 gnt. (10)

	1x		1x
	1x		1x
	1x		1x
	1x		

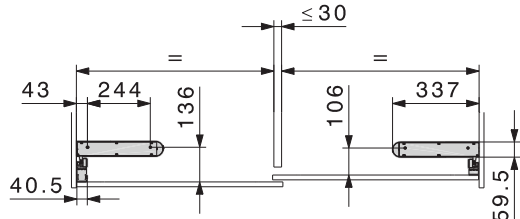

	DESCRIPTION	CODE
	Caches design Exéc.: alu	5645-0001
	Min. 2 pièce (10)	

HAWA-212 ELEMENTFRONT 20

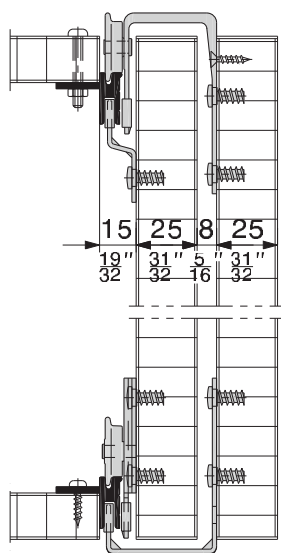
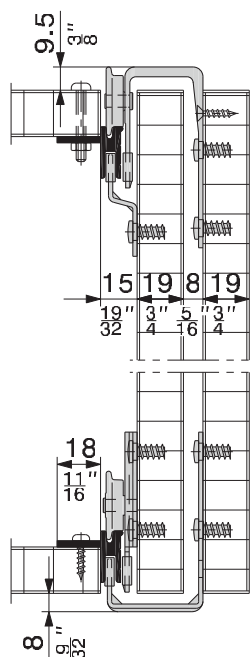

Ferrure pour vantaux coulissants à l'extérieur du corps de l'armoire, jusqu'à 20 kg. par vantail.

- montage dans le forage système 32 avec vis euro livrées.
- épaisseur de porte 19 ou 25 mm
- rails haut et bas identiques (les portes intérieures coulissent sur le rail inférieur et les portes extérieur sur le rail supérieur).

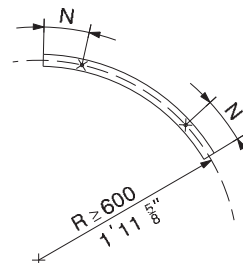

Livrablé sur commande, pour portes courbées avec un rayon de min. 600 mm

Garniture 212 Elementfront 20 2 portes d'épaisseur 19 mm se compose de:	Garniture 212 Elementfront 20 3 portes d'épaisseur 19 mm se compose de:	Garniture 212 Elementfront 20 2 portes d'épaisseur 25 mm se compose de:	Garniture 212 Elementfront 20 3 portes d'épaisseur 25 mm se compose de:
5644-4020 Min. 1 gnt. (10)	5644-4030 Min. 1 gnt. (10)	5644-4120 Min. 1 gnt. (10)	5644-4130 Min. 1 gnt. (10)
2x	2x	2x	2x
2x	4x	2x	4x
1x	1x	1x	1x
1x (32 stuks)	1x (44 stuks)	1x (32 stuks)	1x (44 stuks)
3x	4x	3x	4x

Rail de roulement à commander séparément

HAWA-212 ELEMENTFRONT 20, RAIL DE ROULEMENT

	DESCRIPTION	LONGUEUR	EXÉCUTION	CODE
	rail de roulement/guidage	2500 mm	alu	5644-3025
		3500 mm	alu	5644-3035
		6000 mm	alu	5644-3000
	Min. 1 longueur			

HAWA-DORADO 40/MS

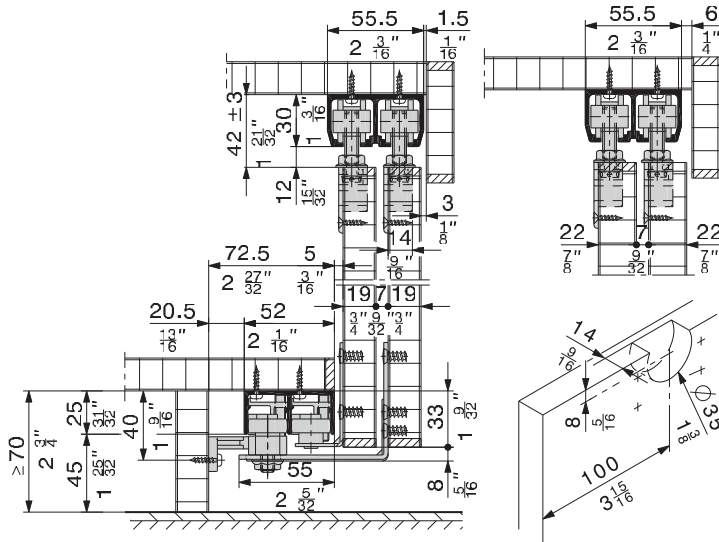

Ferrure pour vantaux coulissants en haut à l'intérieur et en bas à l'extérieur du corps de l'armoire, jusqu'à 40 kg.

- montage aisé dans un forage 35 mm
- épaisseurs de portes: 19, 22 et 30 mm
- réglage en hauteur facile de ± 3 mm
- butée de rail supérieur à blocage réglable
- butée de rail inférieur servant de tampon

Les armoires avec 4, 5 et 6 portes peuvent être équipées en combinant les garnitures de 2 et 3 portes.

Garniture Dorado 40/MS 2 portes se compose de:		Garniture Dorado 40/MS 3 portes se compose de:	
5645-0020 Min. 1 gnt. (10)		5645-0030 Min. 1 gnt. (10)	
2x	2x	3x	3x
4x	4x	6x	4x
2x	2x	4x	2x
4x	2x	4x	2x
1x	2x	1x	3x
1x		1x	

Rail de roulement à commander séparément

HAWA-DORADO 40/MS RAIL DE ROULEMENT ET ACCESSOIRES

DESCRIPTION	LONG.	EXEC.	CODE	DESCRIPTION	CODE
 set rail de roulement Min. 1 longueur	2500 mm	alu	5645-0250	 butée d'arrêt	5645-0100
	3500 mm	alu	5645-0350		
 rail de guidage Min. 1 longueur	2500 mm	alu	5645-1604		
	3000 mm	alu	5645-1605		

HAWA-DORADO 40/MS AMORTISSEMENT

Garniture pour amortissement de 2 portes

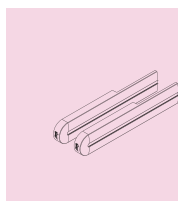
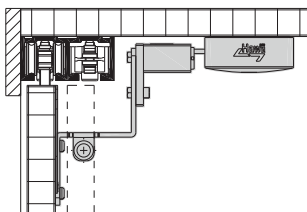
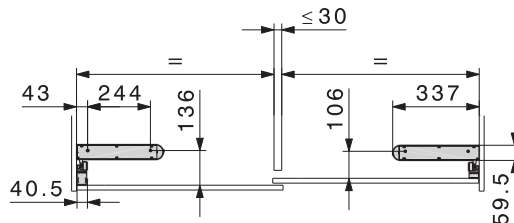

DESCRIPTION	CODE
Caches design Exec.: alu	5645-0001
Min. 2 pièces (10)	





Garniture amortissement 2 portes se compose de:	
5645-0000 Min. 1 gnt. (10)	
1x	1x
1x	1x
1x	1x
1x	

HAWA-MINIROLL 25

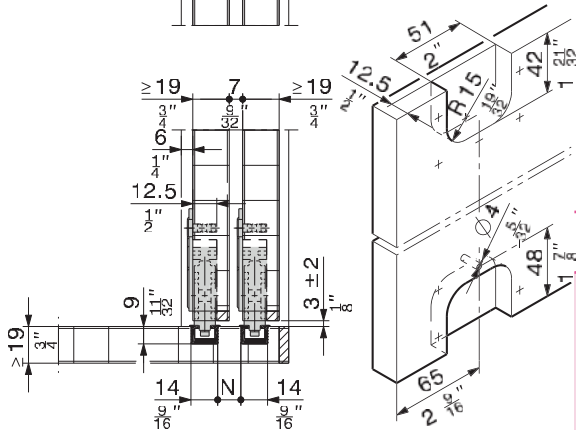
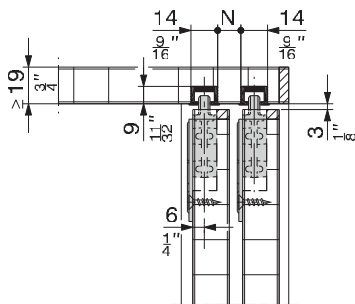
Ferrure pour portes d'armoires coulissant par le bas, jusqu'à 25 kg. par vantail.

- faible profondeur d'encastrement des rails alu
- chariot à 1 galet avec roulement à billes plastifié
- très silencieux
- chariot réglable en hauteur à ± 2 mm
- butée de rail avec arrêt



Garniture Miniroll 25 2 portes se compose de:	
5644-9120 Min. 1 gnt. (10)	
 4x	 4x
 2x	 2x
 1x	

Rail de roulement à commander séparément

HAWA-MINIROLL RAIL DE ROULEMENT

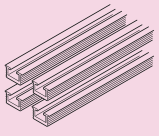
	DESCRIPTION	LONG.	EXEC.	CODE
	rail de roulement (set de 4 rails)	2500 mm	alu	5644-9250
	Min. 1 set			

HAWA-220 Planfront 70

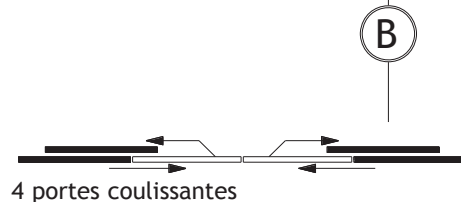
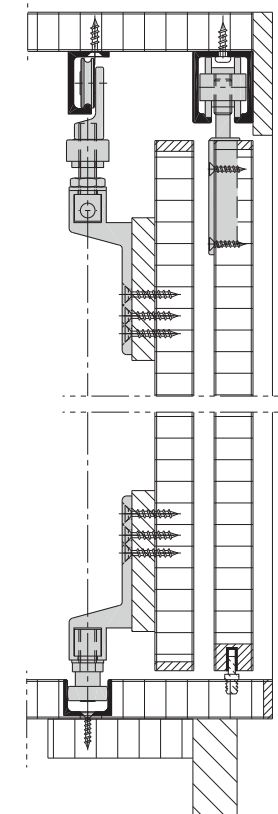
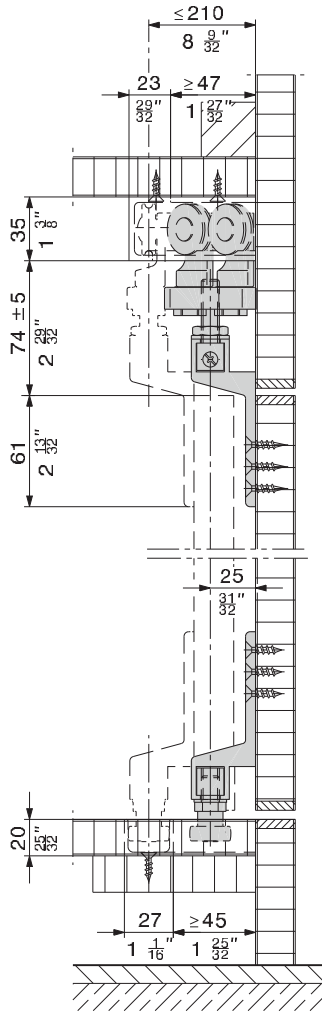

Garniture 220 Planfront 70 droite, se compose de:

5645-2000
Min. 1 gnt. (10)

2x	2x
1x	1x
6x	2x
1x	

Garniture 220 Planfront 70 gauche, se compose de:

5645-2001
Min. 1 gnt. (10)

2x	2x
1x	1x
6x	2x
1x	

Ferrure pour vantaux d'armoire coulissants avec alignement frontal, jusqu'à 70 kg par vantail. Les portes peuvent coulisser parallèlement à l'arrière d'un mur (version A) ou en combinaison avec une ferrure de vantail coulissant à course droite, de réaliser des structures à quatre vantaux (version B)

- largeur de porte: de 400 à 1500 mm
- épaisseur de porte: 19 à 45 mm

Rail de roulement à commander séparément

HAWA-220 PLANFRONT 70 RAIL DE ROULEMENT ET ACCESSOIRES POUR VERSION B

	DESCRIPTION	LONG.	EXÉC.	CODE		DESCRIPTION	CODE
	rail de roulement	1400 mm	alu	5641-0141		chariot à 2 galets	5645-2010
		1600 mm	alu	5641-0161			cuirasse de suspension M10
		1800 mm	alu	5641-0181			butée de rail à blocage réglable
		2000 mm	alu	5641-0201			guide en métal léger, à enfoncer
		2500 mm	alu	5641-0251			
		3000 mm	alu	5641-0301			
	Min. 1 longueur	6000 mm	alu	5641-3000			
	rail de guidage	3000 mm	zwart	5645-2013			
		Min. 1 longueur					

Sous réserve d'écarts de mesures et modifications techniques.

HAWA-APERTO 40/F



Ferrure confortable pour portes coulissantes de meubles à plusieurs portes pesant jusqu'à 40 kg. et devant être rangées dans un espace de parcage ou dans une partie de l'armoire. Lorsque l'armoire est fermée, sa face avant est totalement plane.

- poids maximum par porte coulissante: 40 kg
- épaisseur de porte: 19 - 25 mm
- hauteur de porte maximum: 2600 mm
- largeur de porte maximum: 900 mm
- réglage en hauteur en continu ± 3 mm
- capacité de parcage: jusqu'à 7 portes en espace normalisé

SUR COMMANDE

Consultez-nous pour renseignements et prix

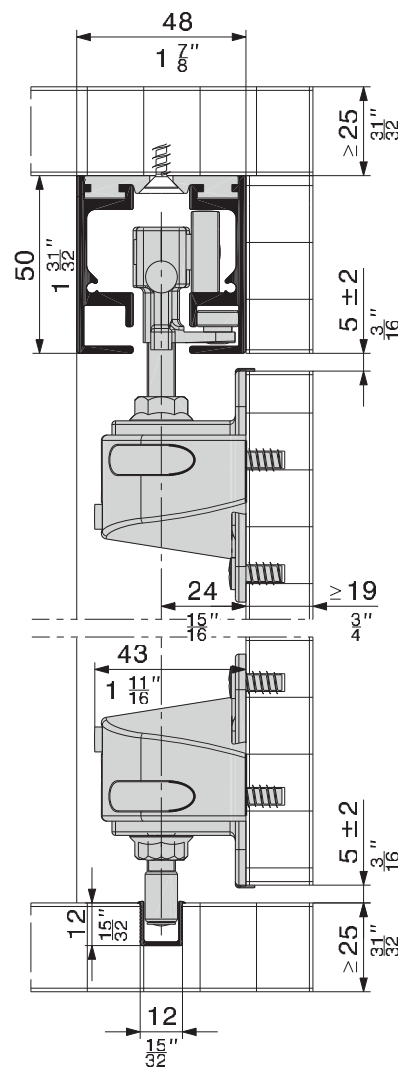
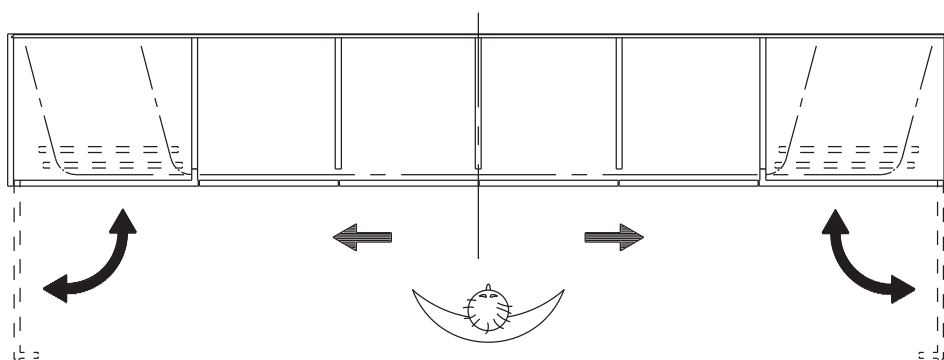
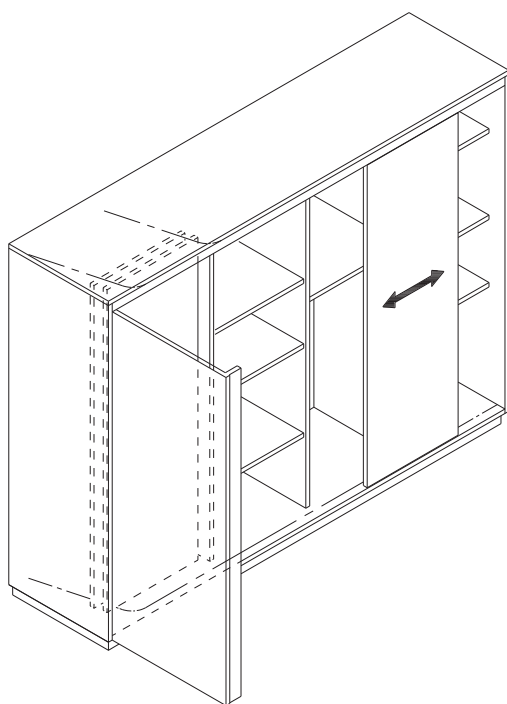

5b



HAWA-Concepta 25/30/50

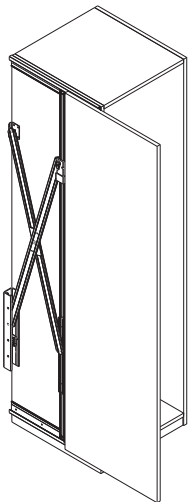

Ferrure pour portes coulissantes à escamotage latéral jusque 25, 30 ou 50 kg

Montage possible dans un corps de meuble ou une niche murale.

- largeur par porte: 300-900 mm
- épaisseur des portes en bois: 19-50 mm
- hauteur par porte: 1250-2850 mm

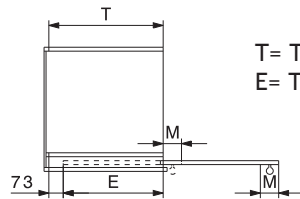

$$T = TB - M + 73$$

$$E = T - 73 \text{ mm}$$

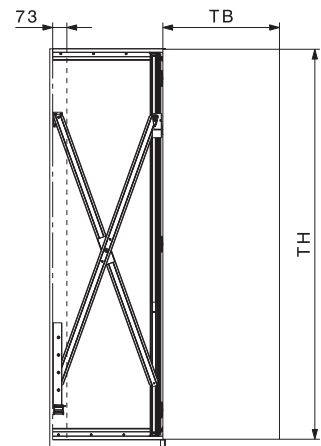

TH: hauteur entre haut et bas de l'armoire
E: profondeur max. d'encastrement
T: profondeur min. d'encastrement de la ferrure

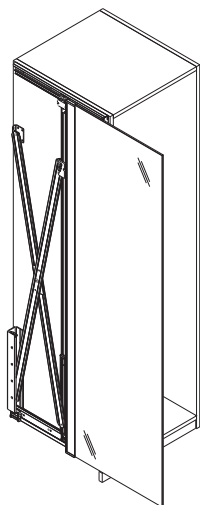

Pour portes en bois - Min. 1 gn

HAUTEUR DE LA PORTE	PROFONDEUR MAX. D'ENCASTREMENT	PROFONDEUR MAX. DE L'ARMOIRE	CODE
TH	E	T	
HAWA-Concepta 25 1250-1850 mm	≤ 577 mm	≤ 650 mm	5441-4125
HAWA-Concepta 30 1851-2500 mm	≤ 827 mm	≤ 900 mm	5441-4130
HAWA-Concepta 50 1900-2850 mm	≤ 827 mm	≤ 900 mm	5441-4150

Pour portes en verre - Min. 1 gnt

HAUTEUR DE LA PORTE	PROFONDEUR MAX. D'ENCASTREMENT	PROFONDEUR MAX. DE L'ARMOIRE	CODE
TH	E	T	
HAWA-Concepta 25 1250-1850 mm	≤ 577 mm	≤ 650 mm	HW-22311
HAWA-Concepta 30 1851-2500 mm	≤ 818 mm	≤ 891 mm	HW-22312
HAWA-Concepta 50 1900-2850 mm	≤ 804 mm	≤ 877 mm	HW-22313

Sous réserve d'écarts de mesures et modifications techniques.

VARIANTES DE CONSTRUCTION HAWA-CONCEPTA 25/30/50

HAWA-Concepta 25

TB	TH	300	350	400	450	500	550	600	650	700	750	800	850	900
1850	25	25	25	25	25	25	25	25	25	25	24	23	21	20
1800	25	25	25	25	25	25	25	25	25	25	23	22	21	19
1750	25	25	25	25	25	25	25	25	25	24	23	21	20	19
1700	25	25	25	25	25	25	25	25	25	23	22	20	19	18
1650	25	25	25	25	25	25	25	25	24	23	21	20	19	18
1600	25	25	25	25	25	25	25	25	23	22	20	19	18	17
1550	25	25	25	25	25	25	25	24	23	21	20	18	17	16
1500	25	25	25	25	25	25	25	24	22	20	19	18	17	16
1450	25	25	25	25	25	25	25	23	21	19	18	17	16	15
1400	25	25	25	25	25	24	22	20	19	17	16	14	14	14
1350	25	25	25	25	25	23	21	19	18	17	16	15	14	14
1300	25	25	25	25	24	22	20	18	17	16	15	14	13	13
1250	25	25	25	25	23	21	19	17	16	15	14	13	13	13

Poids par porte en Kg / TB = largeur par porte en mm / TH = hauteur par porte en mm

HAWA-Concepta 30

TB	TH	300	350	400	450	500	550	600	650	700	750	800	850	900
2500	30	30	30	30	30	30	30	30	30	30	30	30	29	28
2450	30	30	30	30	30	30	30	30	30	30	30	30	29	28
2400	30	30	30	30	30	30	30	30	30	30	30	30	28	27
2350	30	30	30	30	30	30	30	30	30	30	30	30	28	26
2300	30	30	30	30	30	30	30	30	30	30	30	29	27	26
2250	30	30	30	30	30	30	30	30	30	30	30	28	27	25
2200	30	30	30	30	30	30	30	30	30	30	30	29	27	26
2150	30	30	30	30	30	30	30	30	30	30	30	29	27	25
2100	30	30	30	30	30	30	30	30	30	30	28	26	25	23
2050	30	30	30	30	30	30	30	30	30	30	29	27	25	24
2000	30	30	30	30	30	30	30	30	30	30	29	26	25	23
1950	30	30	30	30	30	30	30	30	30	29	27	26	24	23
1900	30	30	30	30	30	30	30	30	29	27	25	23	22	21
1850	30	30	30	30	30	30	30	30	28	26	24	23	21	20

Poids par porte en Kg / TB = largeur par porte en mm / TH = hauteur par porte en mm

HAWA-Concepta 50

TB	TH	300	350	400	450	500	550	600	650	700	750	800	850	900
2850	50	50	50	50	50	50	50	50	50	50	50	50	50	50
2800	50	50	50	50	50	50	50	50	50	50	50	50	50	50
2750	50	50	50	50	50	50	50	50	50	50	50	50	50	50
2700	50	50	50	50	50	50	50	50	50	50	50	50	50	50
2650	50	50	50	50	50	50	50	50	50	50	50	50	50	50
2600	50	50	50	50	50	50	50	50	50	50	50	50	50	50
2550	50	50	50	50	50	50	50	50	50	50	50	50	50	50
2500	50	50	50	50	50	50	50	50	50	50	50	50	50	50
2450	50	50	50	50	50	50	50	50	50	50	50	50	50	50
2400	50	50	50	50	50	50	50	50	50	50	50	50	50	50
2350	50	50	50	50	50	50	50	50	50	50	50	50	50	49
2300	50	50	50	50	50	50	50	50	50	50	50	50	50	48
2250	50	50	50	50	50	50	50	50	50	50	50	50	50	47
2200	50	50	50	50	50	50	50	50	50	50	50	50	50	46
2150	50	50	50	50	50	50	50	50	50	50	50	50	50	44
2100	50	50	50	50	50	50	50	50	50	50	50	50	49	46
2050	50	50	50	50	50	50	50	50	50	50	50	50	47	44
2000	50	50	50	50	50	50	50	50	50	50	50	49	46	43
1950	50	50	50	50	50	50	50	50	50	50	50	47	44	42
1900	50	50	50	50	50	50	50	50	50	50	50	49	46	43

Poids par porte en Kg / TB = largeur par porte en mm / TH = hauteur par porte en mm

!!LE POIDS MAXIMAL DES PORTES DOIT ÊTRE ADAPTÉ À LEURS DIMENSIONS!!

VARIANTES DE CONSTRUCTION HAWA-CONCEPTA 25/30/50

Portes installées dans le meuble pour Hawa-Concepta 25 ou 30

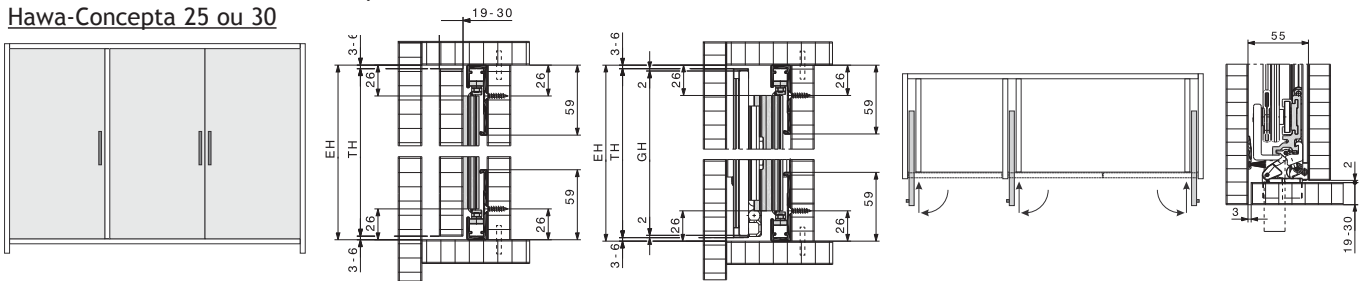

Portes installées dans une niche murale pour Hawa-Concepta 50

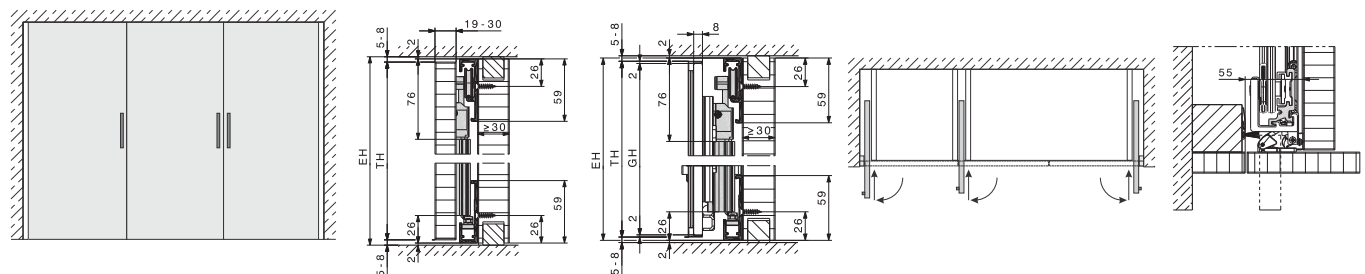

HAWA-CONCEPTA 25/30/50 - SOLUTIONS À BASE DE VERRE + ACCESSOIRES

DESCRIPTION	LONG.	EXEC.	CODE
<p>Type 1</p> <p>Plaques décoratives</p> <p>Min. 3 pièces</p>			HW-22608
<p>Type 2</p> <p>Cache de protection autocollants inclus</p>	1850 mm 2500 mm 2850 mm	alu alu alu	HW-22609 HW-22610 HW-22611
<p>bois 13.5</p> <p>verre 13.5</p> <p>Profil cadre pour bois/verre</p>	400 mm	alu	5645-4200

Sous réserve d'écarts de mesures et modifications techniques.

HAWA-CONCEPTA 25/30 AVEC CONNECTOR

Le connector est un système complet modulaire pour relier 1 ou 2 portes. Facile à fixer en haut et en bas de l'armoire.

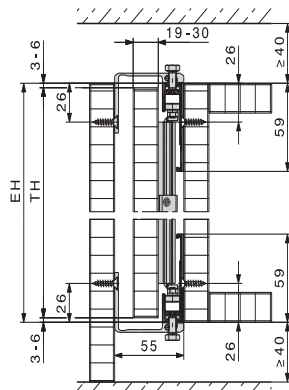
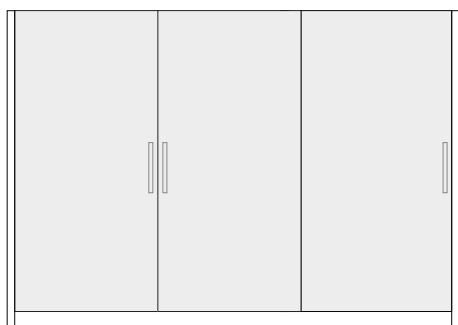

HAWA-Concepta 25/30
Connector: 55 mm

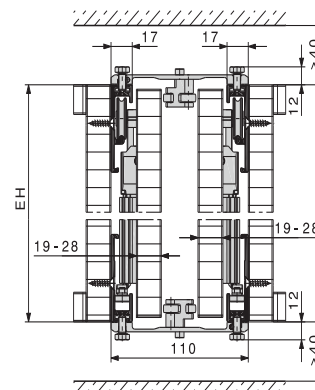

HAWA-Concepta 50
Connector: 110 mm

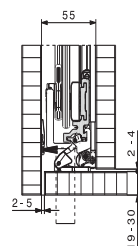
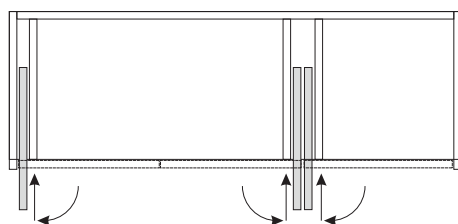

Connector: 55 mm
épaisseur maximum
par porte: 19-30 mm

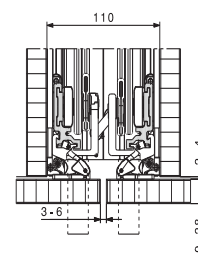

Connector: 110 mm
épaisseur maximum
par porte: 19-28 mm

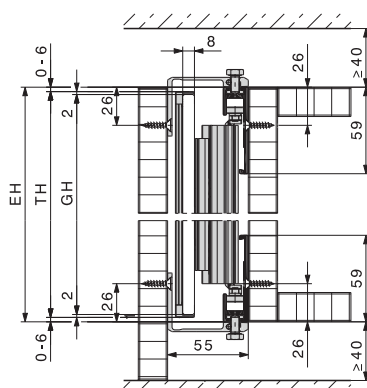
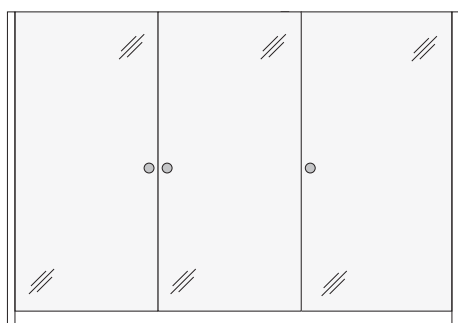

HAWA-Concepta 25/30
Connector: 55 mm

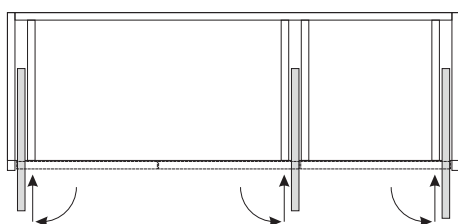
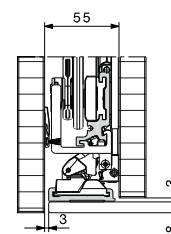

5b

Connector: 55 mm
profil de raccordement pour 1 porte

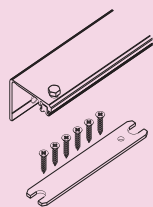

DESCRIPTION	LONG.	EXÉC.	CODE
Connector 55 mm	650 mm	alu	5441-4306
profil de raccordement pour 1 porte	900 mm	alu	5441-4309

Connector: 110 mm
profil de raccordement pour 2 portes

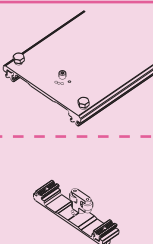

Connector 110 mm	650 mm	alu	5441-4316
profil de raccordement pour 2 portes	900 mm	alu	5441-4319

Connector 110 mm	26 mm	alu	5441-4399
profil de raccordement pour 2 portes, pour montage devant un socle fixe			

HAWA-FOLDING CONCEPTA 25



5
b

Ferrure pour pliage et escamotage de deux portes d'armoire jusqu'à 25 kg/porte (50 kg./paire)

Montage possible dans des meubles ou niches murales sans guide inférieur.

- largeur par porte: 300-700 mm
- épaisseur des portes en bois: 19-28 mm
- hauteur par porte: 1250-1850 mm / 1851-2600 mm

HAUTEUR DE LA PORTE	EXECUTION	CODE
H		
HAWA-Folding-Concepta 25		
1250-1850 mm	gauche	5441-4100
1250-1850 mm	droite	5441-4101
1851-2600	gauche	5441-4105
1851-2600	droite	5441-4106

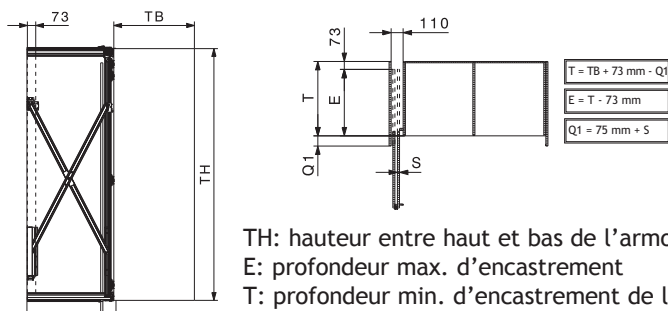

TH: hauteur entre haut et bas de l'armoire
E: profondeur max. d'encastrement
T: profondeur min. d'encastrement de la ferrure



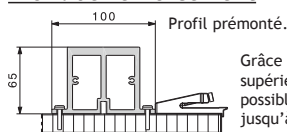

Profil de renforcement

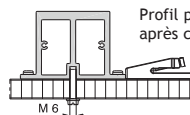

Grâce au profil de renforcement de l'élément supérieur de meuble disponible en option, il est possible de réaliser des installations doubles jusqu'à 2800 mm sans cloison centrale.

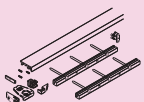

OPTION

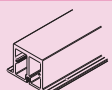
DESCRIPTION	LONGUEUR	CODE	DESCRIPTION	CODE
 Guidage inférieur	1300 mm	5441-4110	 Pièce de centrage magnétique	5441-4109
 Profil de renforcement	2600 mm	5441-4111		

HAWA-FOLDING CONCEPTA 25 EST AUSSI LIVRABLE AVEC LE CONNECTOR.

HAWA-TURNAWAY 25/X2

La ferrure HAWA-Turnaway 25/X2 permet un escamotage latéral des portes d'armoires particulièrement aisé. Le montage est tout aussi simple: la ferrure se monte sur la face interne et va jusqu'au socle et au plafond sans rainure de guidage. Le réglage de la hauteur de porte et l'inclinaison se font également sans problème, sans avoir à démonter les parois latérales de l'intérieur de l'armoire.

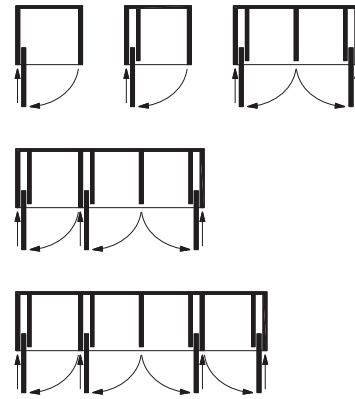
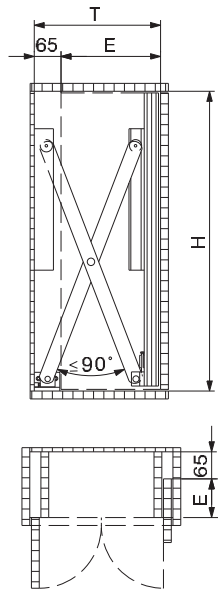
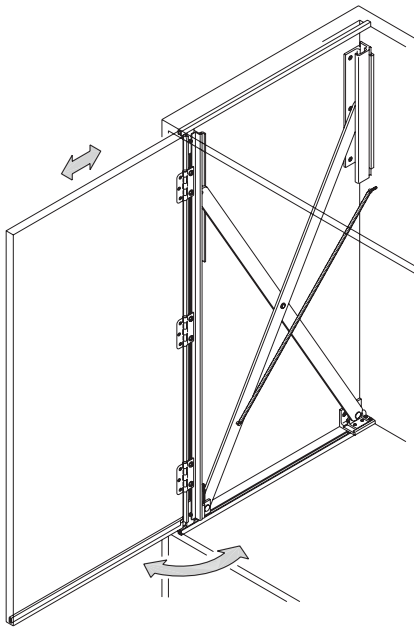

H: hauteur de vide entre le socle et le plafond
E: insertion maximum de la porte
T: distance maximum pour montage des ferrures

HAUTEUR PORTE	INSERT. MAX. PORTE	PROF. D'ARMOIRE	CODE	
			GAUCHE	DROITE
<u>H</u>	<u>E</u>	<u>T</u>		
<u>HAWA-Turnaway 25/X2</u>				
650-1050 mm	450 mm	515 mm	5441-2010	5441-2011
1051-1200 mm	700 mm	765 mm	5441-2015	5441-2016

HAWA-MULTIFOLD 30

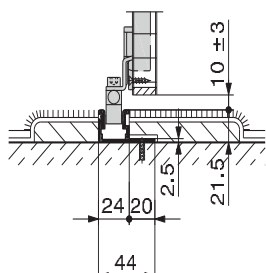
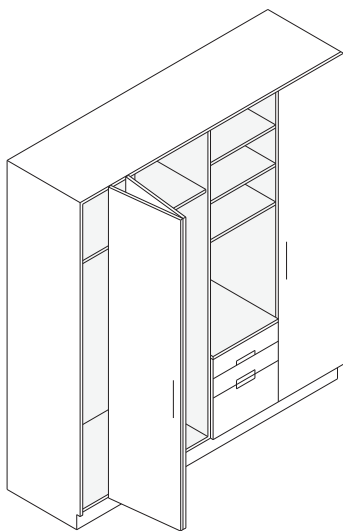

fraisage du profil de liaison

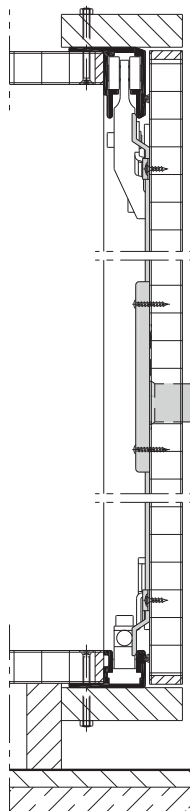
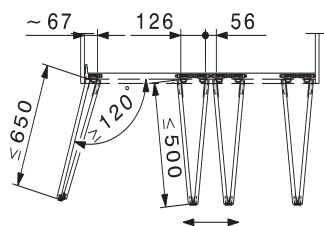

Infront

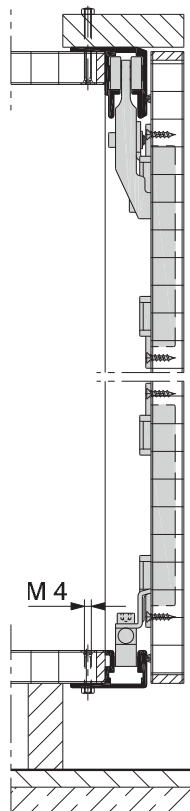

Mixfront

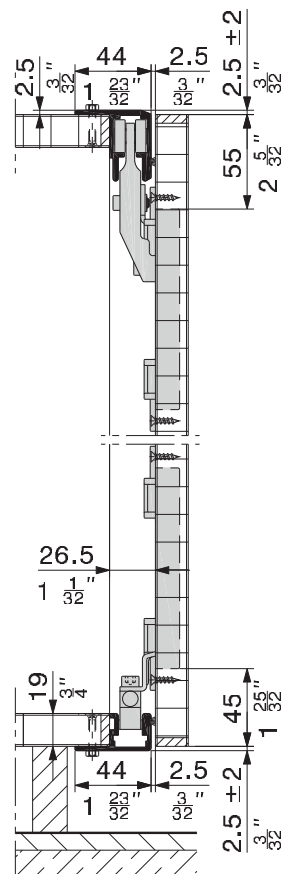

Vorfront

Ferrure de meubles pour portes pliantes coulissant librement, pour vantail jusqu'à 30 kg.

- poids maximum par vantail: 30 kg (ou 60 kg par paire)
- hauteur maximum par vantail: 2600 mm
- largeur maximum par vantail: 200 à 500 mm
- épaisseur de porte: 19 à 25 mm
- largeur de la rainure verticale: 3 à 5 mm
- réglage en hauteur: ± 3 mm

Un joint-brosse horizontale placé dans les rails de guidage et de coulissement protège de la poussière et amortit les bruits de chocs lors des mouvements de portes.

Le nombre de paires de vantaux est illimité. Plusieurs paires de vantaux peuvent être reliées entre elles par un adaptateur.

Type: porte extérieure Garniture Multifold 30 2 portes se compose de:		Type: set d'extension Garniture Multifold 30 2 portes se compose de:	
5644-7040 Min. 1 gnt. (10)		5644-7042 Min. 1 gnt. (10)	
2x	2x	2x	2x
1x	1x	2x	1x
1x	1x	1x	3x
3x	1x	1x	
1x	1x		

Rail de roulement à commander séparément

HAWA-MULTIFOLD 30 HAWA-TOPFOLD 40 RAIL DE ROULEMENT ET ACCESSOIRES

	DESCRIPTION	LONG.	EXEC.	CODE		DESCRIPTION	CODE	
	set de rail	1800 mm	argent	5644-7180		Pièces pour joindre 2 paires de vantaux pliants.	5644-8150	
		<i>sur commande</i>						
		2500 mm	argent	5644-7125				
		3500 mm	argent	5644-7135				
	Min. 1 longueur	6000 mm	argent	5644-7160				
	profil de liaison	10 m	noir	5642-1311		Min. 1 paire gabarit de perçage	HW-14761	
	Min. 1 rouleau							

Sous réserve d'écarts de mesures et modifications techniques.

HAWA-MULTIFOLD 30/W

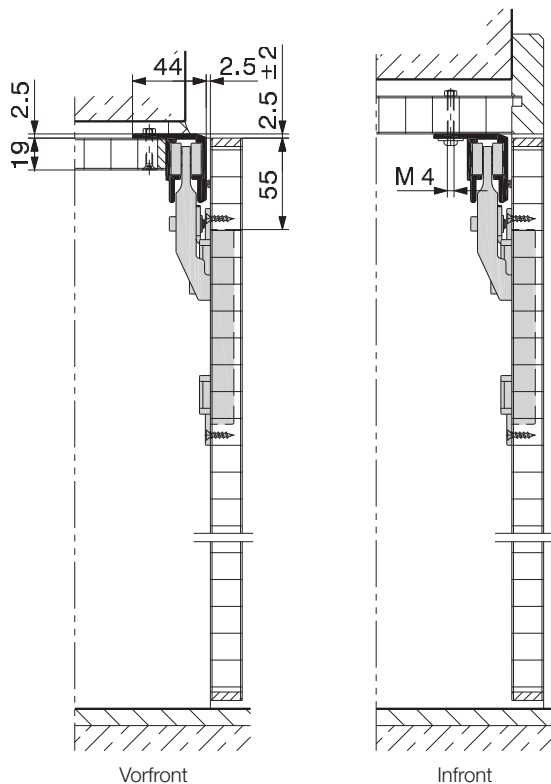

Garniture Multifold 30/W 2 portes se compose de:		Garniture Multifold 30/W 2 portes se compose de:	
5641-7250 Min. 1 gnt. (10)		5641-7251 Min. 1 gnt. (10)	
	1x		1x
	1x		1x
	4x		1x
	1x		1x
	1x		1x

La garniture est livrée avec un rail de roulement de 1100 mm

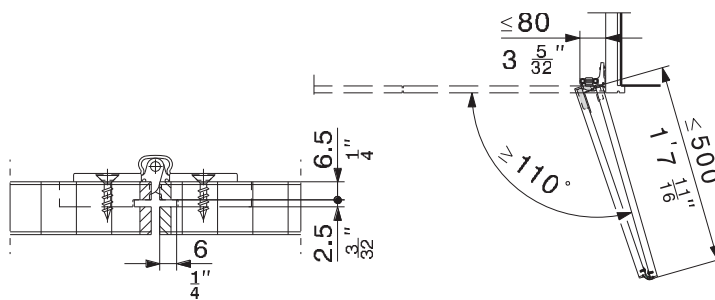

fraisage du profil de liaison

HAWA-MULTIFOLD 30/W ACCESSOIRES







	DESCRIPTION	LONG.	EXEC.	CODE
	profil de liaison	10 m	noir	5642-1311
	Min. 1 rouleau			
	rail de roulement	1800 mm	alu	5641-7318
	Min. 1 longueur			
	gabarit de perçage			HW-14761

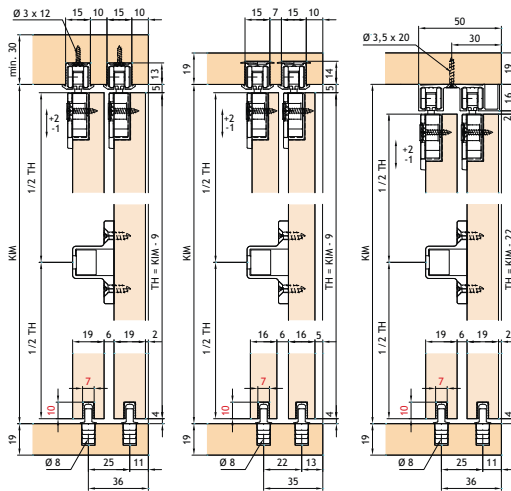
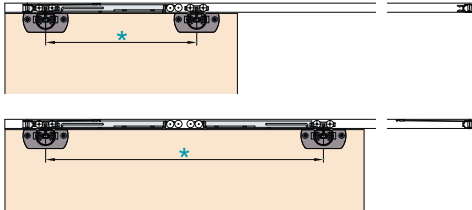
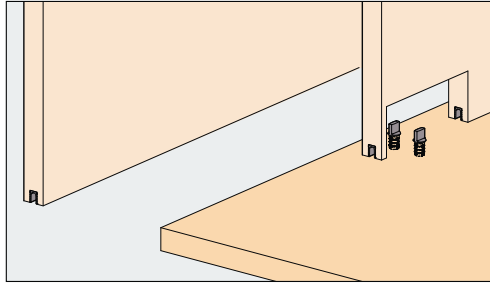
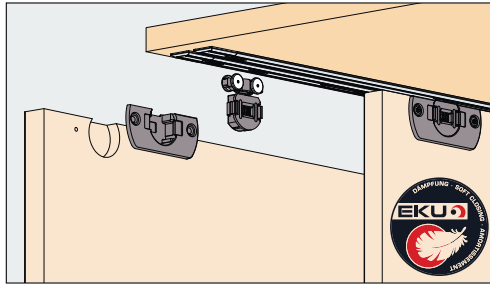

Ferrure pour armoire accessible, à charnière sur un côté, sans guidage inférieur coulissant à l'intérieur ou à l'extérieur.

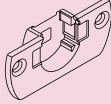
- accrochée sur un côté par charnières invisibles (à commander séparément)
- poids maximum par vantail: 30 kg. (60 kg. par paire de vantaux)
- hauteur maximum du vantail: 2600 mm
- largeur de vantail: 200 à 500 mm
- épaisseur de porte: 19 à 25 mm
- réglage en hauteur: ± 2 mm

EKU-CLIPO 16 H INSLIDE (IS)

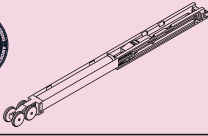
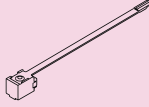

Garniture Clipo 16 H (IS) 2 portes	
se compose de:	
5661-3000	
	
4x	2x
	
4x	2x
	
1x	





Garniture Clipo 16 H (IS) 2 portes	
Amortissement se compose de:	
5661-3100	
	2x
	2x
	2x

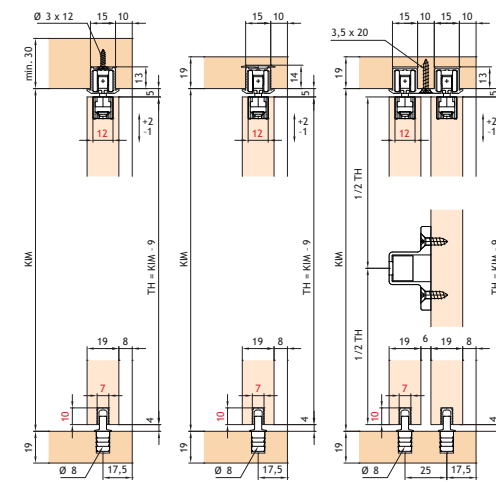
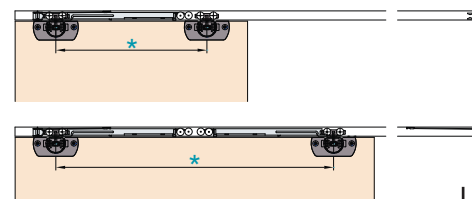
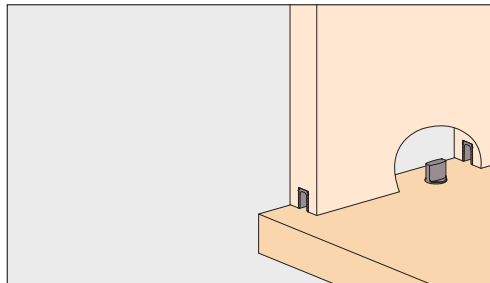
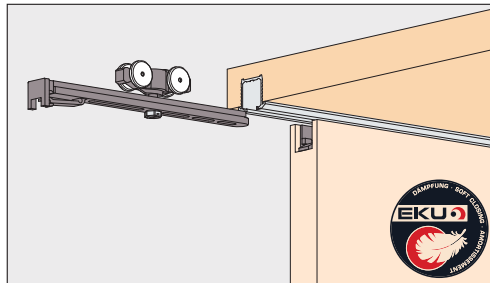

Amortisseur en direction fermeture	min. 260 mm	commander 1 x
Amortisseur en direction fermeture et ouverture	min. 480 mm	commander 2 x

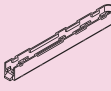
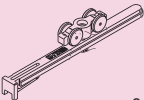

EKU-CLIPO 16 HM INSLIDE (IS)

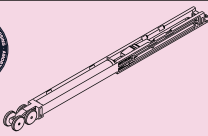
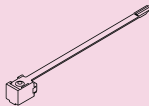

Garniture Clipo 16 HM (IS) 1 porte	
se compose de:	
5661-3010	
	
2x	2x
	
1x	2x
	

Garniture Clipo 16 HM (IS) 2 portes	
Amortissement se compose de:	
5661-3100	
	2x
	2x
	2x

Amortisseur en direction fermeture	min. 260 mm	commander 1 x
Amortisseur en direction fermeture et ouverture	min. 480 mm	commander 2 x



EKU-CLIP0 16 H MIXSLIDE (MS)

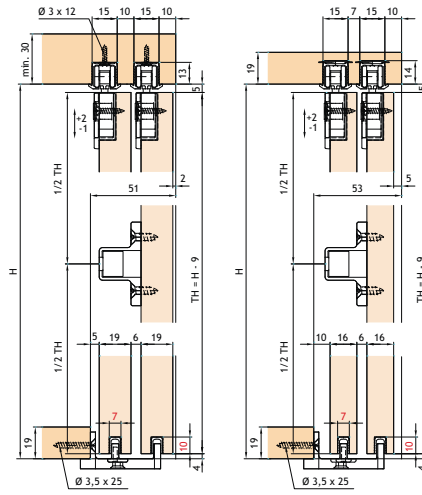
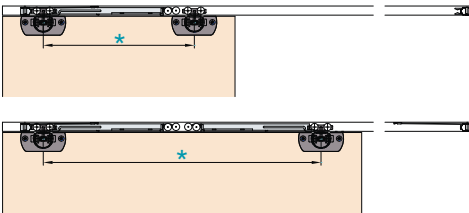
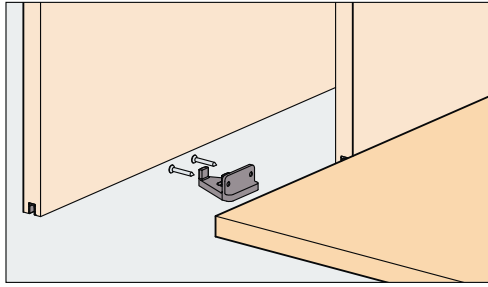
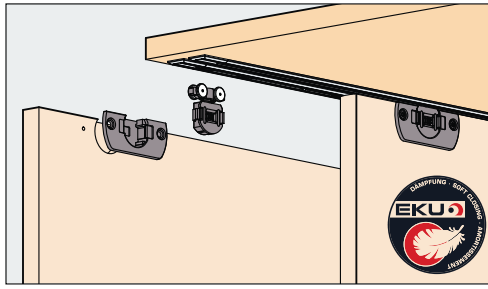

Amortisseur en direction fermeture	min. 260 mm	commander 1 x
Amortisseur en direction fermeture et ouverture	min. 480 mm	commander 2 x

Garniture Clipo 16 H (MS) 2 portes
se compose de:
5661-3050

	4x		2x
	4x		1x
	1x		

Garniture Clipo 16 H (MS) 2 portes
Amortissement se compose de:
5661-3100

	2x
	2x
	2x

EKU-CLIP0 16 H FORSLIDE (FS)

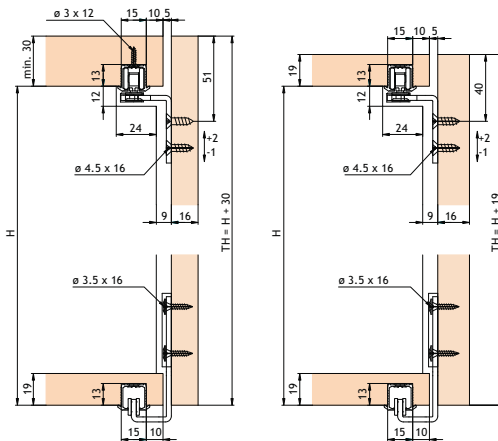
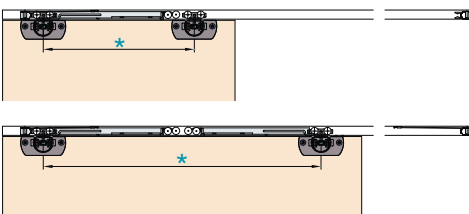
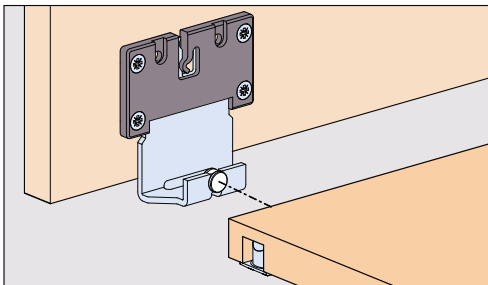
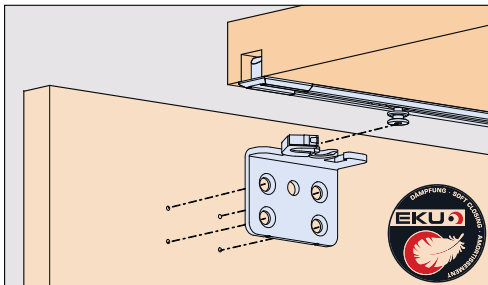

Amortisseur en direction fermeture	min. 260 mm	commander 1 x
Amortisseur en direction fermeture et ouverture	min. 480 mm	commander 2 x



Garniture Clipo 16 H (FS) 1 porte
se compose de:
EK-053.3299.071

	2x		2x
	2x		2x
	2x		2x

Garniture Clipo 16 H (FS) 2 portes
Amortissement se compose de:
5661-3100

	2x
	2x
	2x

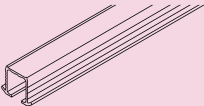
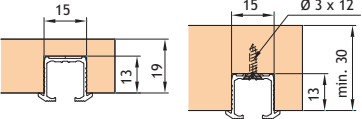
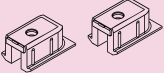
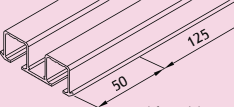
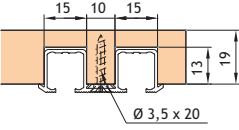
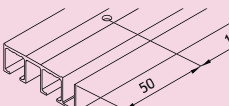
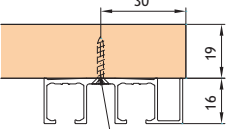
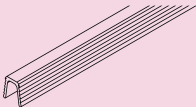
EKU-CLIPO 16 RAILS + ACCESSOIRES

	DESCRIPTION	LONG.	EXEC.	CODE
 16 x 19 mm	 <p>Rail de roulement, encastré A visser ou encoller. Min. 1 longueur</p>	2500 mm 3500 mm	alu alu	5661-4125 5661-4135
	Pièce d'extrémité Min. 1 paire		gris	5661-3200
 16 x 44 mm	 <p>Rail de roulement, encastré A visser. Min. 1 longueur</p>	2500 mm 3500 mm	alu alu	5661-4225 5661-4235
 16 x 49 mm	 <p>Rail de roulement, en applique A visser. Min. 1 longueur</p>	2500 mm 3500 mm	alu alu	5661-4325 5661-4335
 10 x 7 mm	Rail de guidage (en sous) Min. 1 longueur	2500 mm 3500 mm 6000 mm	plastique plastique plastique	5661-4425 5661-4435 5660-2000
	Nettoyeur de rail		plastique	EK-040.3142.071

5
b

EKU-CLIPO 25 H Mixslide (MS)

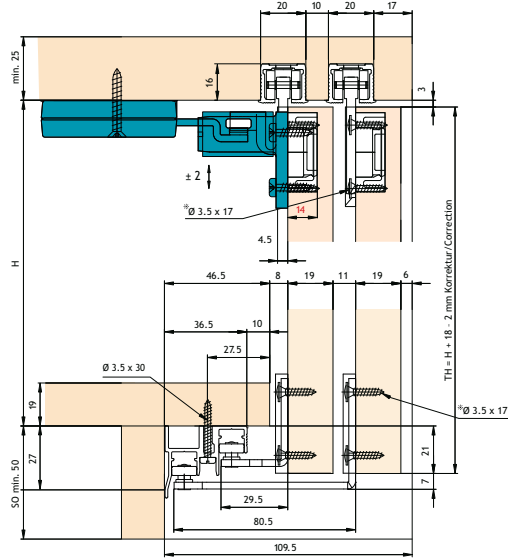
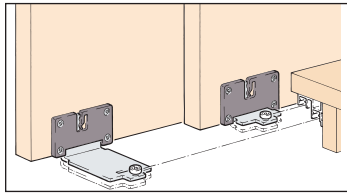
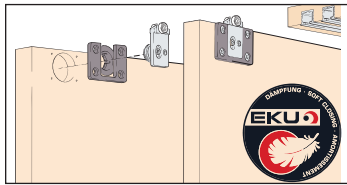

Garniture Clipo 25 H (MS)

2 portes se compose de:

5659-3020

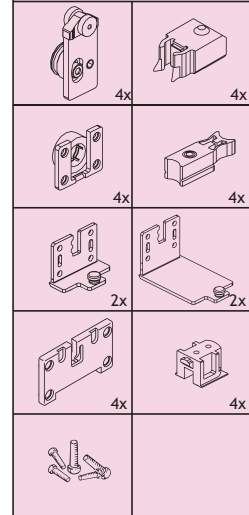

Garniture Clipo 25 H (MS)

3 portes se compose de:

5659-3030

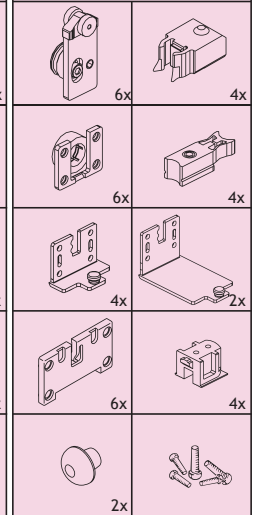

5b

EKU-CLIPO 35 H Mixslide (MS)

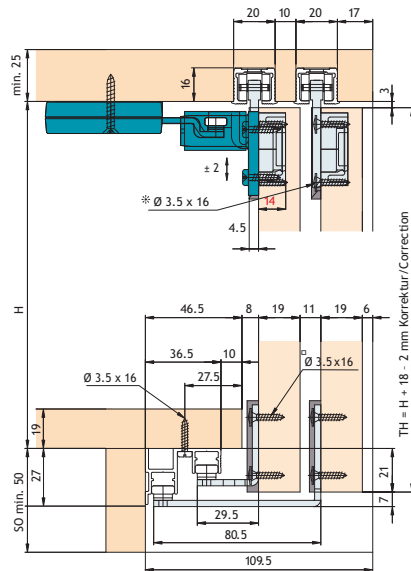
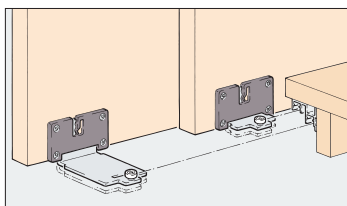
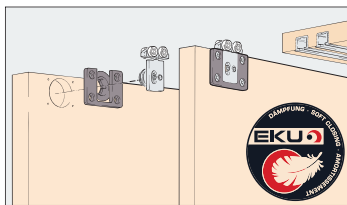

Garniture Clipo 35 H (MS)

2 portes se compose de:

épaisseur de porte 19 mm: 5659-2021
épaisseur de porte 25 mm: 5659-2020

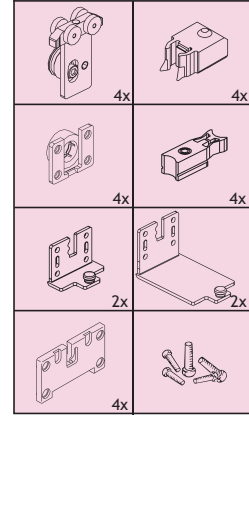

Garniture Clipo 35 H (MS)

3 portes se compose de:

épaisseur de porte 19 mm: 5659-2031
épaisseur de porte 25 mm: 5659-2030

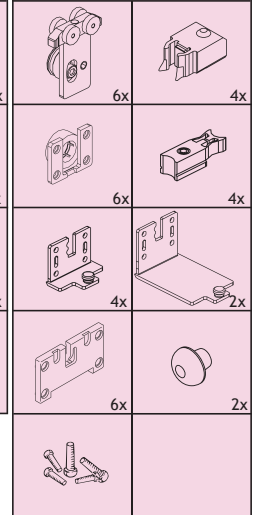

EKU-CLIPO 35 H Inside (IS)

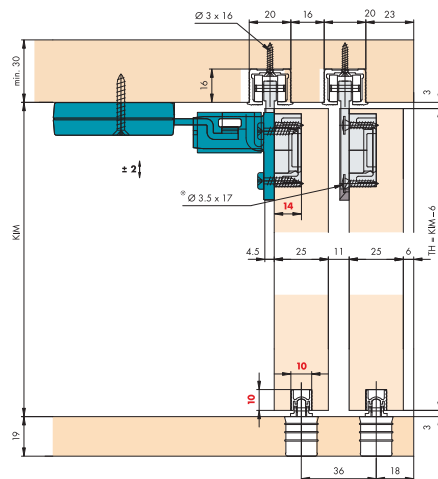
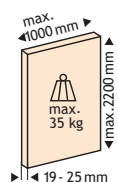
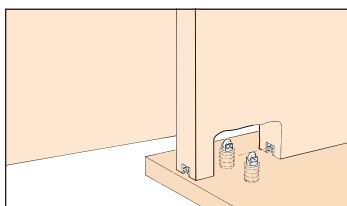
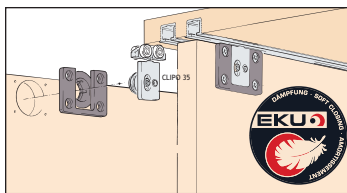

Garniture Clipo 35 H (IS)

2 portes se compose de:

5659-1020

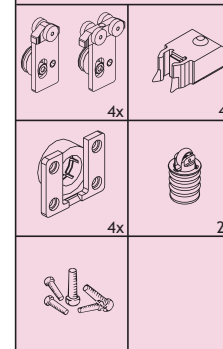

Garniture Clipo 35 H (IS)

3 portes se compose de:

5659-1030

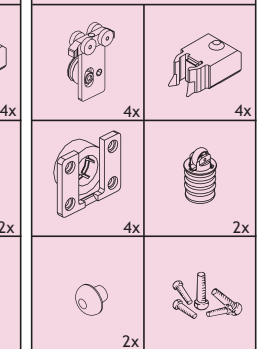

EKU-CLIPO 25/35 H RAILS + ACCESSOIRES + AMORTISSEMENT

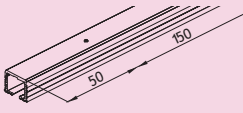
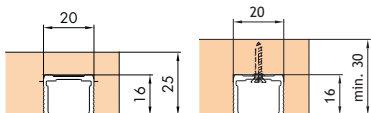
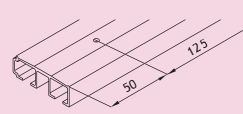
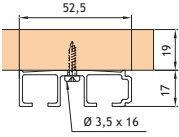
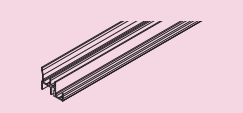
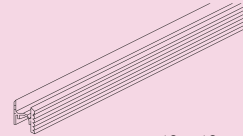
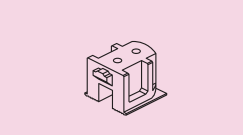
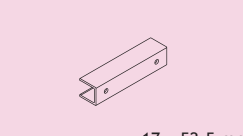
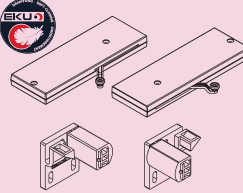
	DESCRIPTION	LONG.	EXEC.	CODE
 <p>17 x 22 mm</p>	 <p>rail de roulement simple alu à enfoncer ou coller.</p> <p>Min. 1 longueur</p>	<p>2500 mm 3500 mm 6000 mm</p>	<p>alu alu alu</p>	<p>5659-5025 5659-5035 5659-5000</p>
 <p>17 x 52,5 mm</p>	 <p>rail de roulement double à visser</p> <p>Min. 1 longueur</p>	<p>2500 mm 3500 mm 6000 mm</p>	<p>alu alu alu</p>	<p>5659-4725 5659-4735 5659-4760</p>
 <p>32 x 36,5 mm</p>	<p>rail de guidage double en alu mixslide</p> <p>Min. 1 longueur</p>	<p>2500 mm 3500 mm 6000 mm</p>	<p>alu alu alu</p>	<p>5666-3625 5666-3635 5666-3601</p>
 <p>10 x 10 mm</p>	<p>Rail inférieur en alu inslide</p> <p>Min. 1 longueur</p>	<p>2500 mm 3500 mm 6000 mm</p>	<p>alu alu alu</p>	<p>5659-4626 5659-4636 5659-4601</p>
	<p>Pièce d'extrémité pour rail supérieur simple</p> <p>Min. 1 paire</p>		<p>plastique</p>	<p>5659-5010</p>
 <p>17 x 52,5 mm</p>	<p>Clip pour cache en bois pour rail de roulement Pour Clipo 25 H et 35 H</p>			<p>5659-4700</p>
	<p>Amortissement pour garniture 25 H Mixslide (MS) et garniture 35 H Inslide (IS)/ Mixslide (MS)</p> <p>Min. 1 set</p>			<p>5659-4650</p>

5
b

EKU-CLIPO 16 GPK/GPPK INSLIDE (IS)

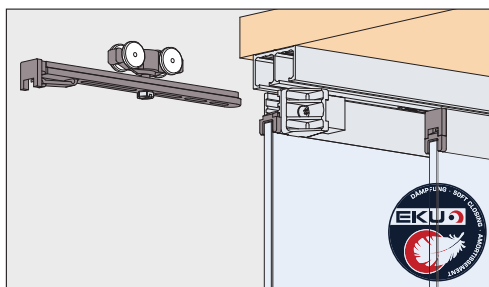



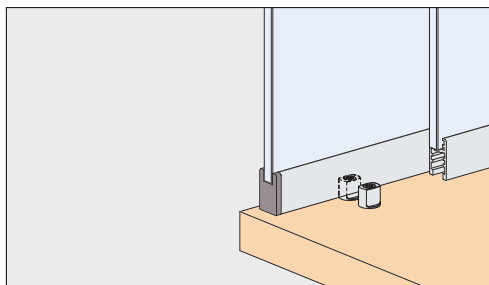

- Force: 16 kg.
- Epaisseur du verre: 6 mm
- A coller



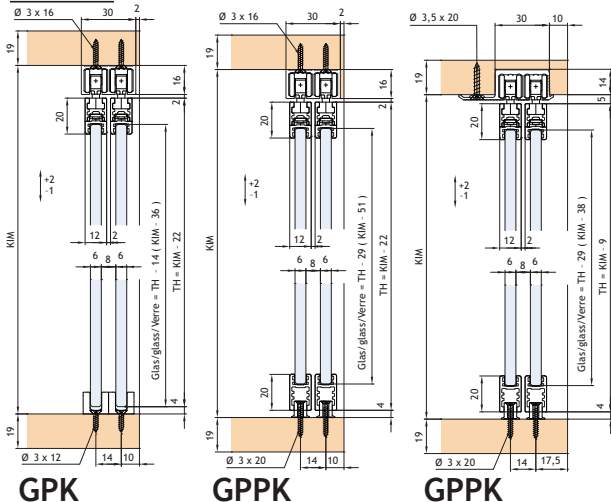

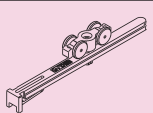
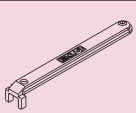



sans rail
inférieur

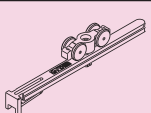
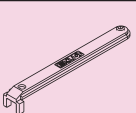

avec rail inférieur



Garniture Clipo 16 GPK (IS) 2 portes	
se compose de:	
5661-3020	
	
4x	4x
	
2x	1x
	
2x	

Garniture Clipo 16 GPPK (IS) 2 portes	
se compose de:	
5661-3030	
	
4x	4x
	
2x	1x
	
2x	4x
	

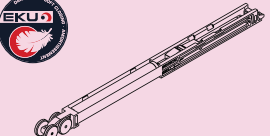
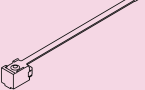





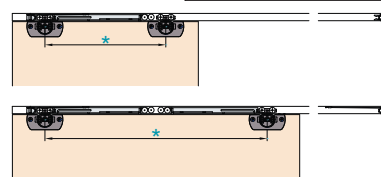

Garniture Clipo 16 GP(P)K (IS) 2 portes	
Amortissement se compose de:	
5661-3100	
	2x
	2x
	2x

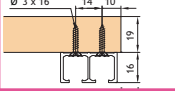
Amortisseur en direction fermeture	min. 260 mm	commander 1 x
Amortisseur en direction fermeture et ouverture	min. 480 mm	commander 2 x

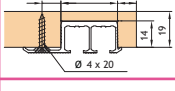

EKU-CLIPO 16 GPK/GPPK RAILS + ACCESSOIRES





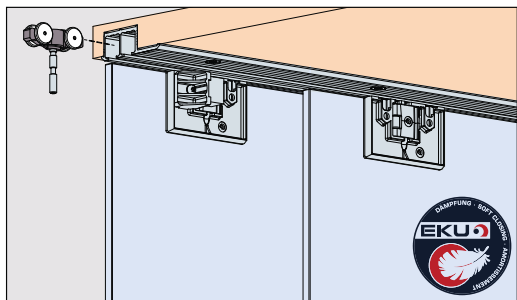

	DESCRIPTION	LONG.	EXEC.	CODE
	rail de roulement double à visser	2500 mm 3500 mm 6000 mm	alu alu alu	5661-5025 5661-5035 5661-5060
	Min. 1 longueur			
	rail de roulement double	2500 mm 3500 mm 6000 mm	alu alu alu	5661-5125 5661-5135 5661-5160
	Min. 1 longueur			
	profil de fixation du verre à coller	2500 mm 3500 mm 6000 mm	alu alu alu	5661-5225 5661-5235 5661-5260
	Nettoyeur de rail		plastique	EK-040.3142.071
	Griffon Poly max fix & seal express cristal clear 435 g.			0453-4000

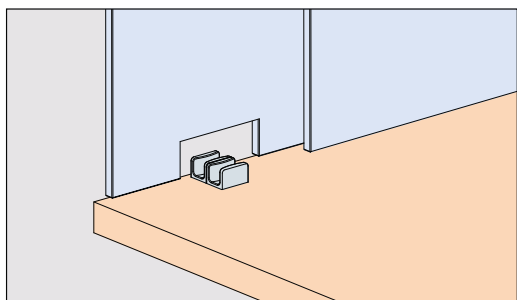

EKU-CLIPO 16 GK INSLIDE (IS)

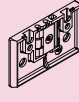

- Force: 16 kg.
- Epaisseur du verre: 6 mm
- A coller

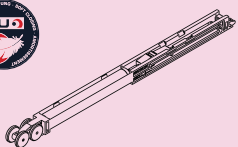
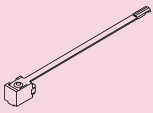

Garniture Clipo 16 GK (IS) 2 portes	
se compose de:	
EK-053.3313.071	
	
4x	2x
	
4x	2x
	
1x	

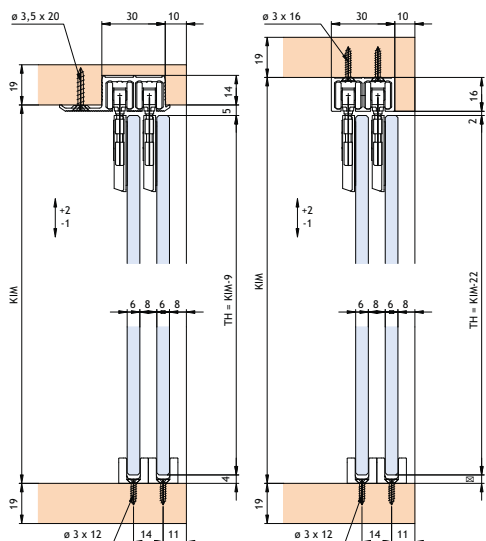

Garniture Clipo 16 GK (IS) 2 portes	
Amortissement se compose de:	
5661-3100	
	2x
	2x
	2x

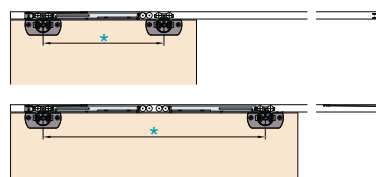

Amortisseur en direction fermeture	min. 260 mm	commander 1 x
Amortisseur en direction fermeture et ouverture	min. 480 mm	commander 2 x

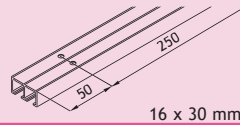
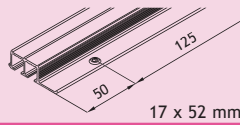

EKU-CLIPO 16 GK RAILS + ACCESSOIRES

	DESCRIPTION	LONG.	EXEC.	CODE
	rail de roulement double à visser	2500 mm 3500 mm 6000 mm	alu	5661-5025 5661-5035 5661-5060
	rail de roulement double	2500 mm 3500 mm 6000 mm	alu	5661-5125 5661-5135 5661-5160
	Nettoyeur de rail		plastique	EK-040.3142.071
	Griffon - Kombi professional XL			0453-3210

Sous réserve d'écarts de mesures et modifications techniques.

EKU-CLIPO 35 GPK/GPK INSLIDE (IS)

- Force: 35 kg.
- Epaisseur du verre: 6-8 mm
- Avec ou sans rail bas.
- Pour verre à coller.
- Rail supérieur à fraiser ou à appliquer.
- Guide inférieur sans jeu.

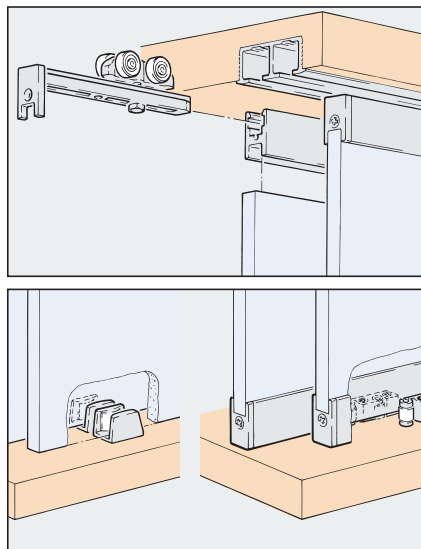



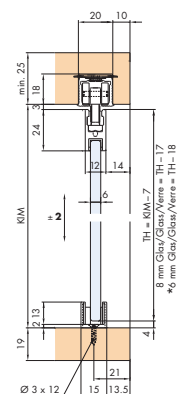

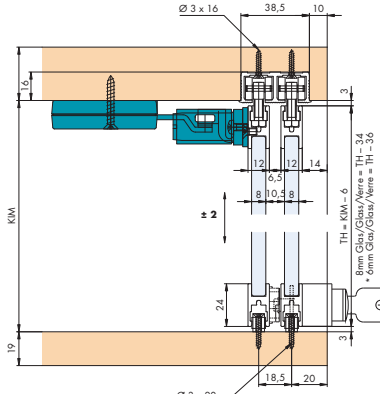

sans rail inférieur
GPK

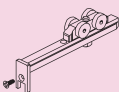

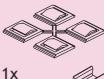
avec rail inférieur
GPPK

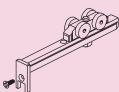

Garniture Clipo 35 GPK (IS) 1 porte	
se compose de:	
5659-2040	
	
2x	2x
	
1x	1x 2x



Garniture Clipo 35 GPPK (IS) 1 porte	
se compose de:	
5659-2050	
	
2x	2x 4x
	
3x	1x

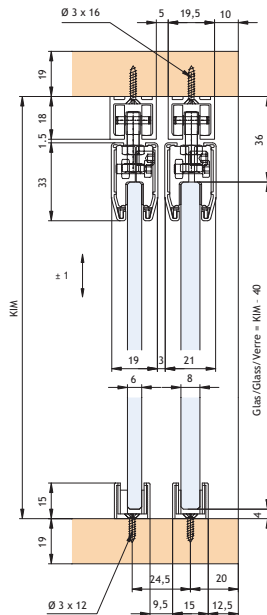
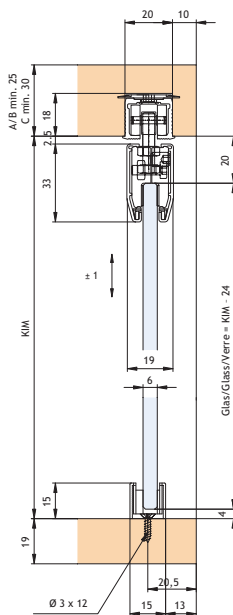
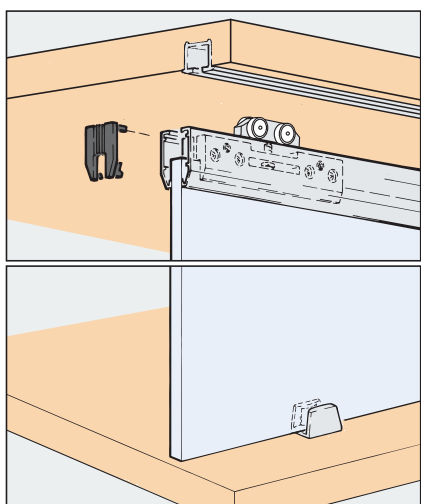

5b

EKU-CLIPO 35 G INSLIDE (IS)

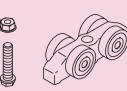
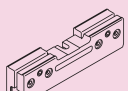
- Force: 35 kg.
- rail de roulement à enfoncer
- Pour verre à coller.
- Sans rail inférieur.

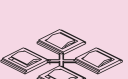

Garniture Clipo 35 G (IS)	
se compose de:	
5659-2060	
	
2x 2x	2x
	
2x 1x	1x

Cache pour Clipo 35 G (IS)	
se compose de:	
5659-2061	
	
2x	4x

EKU-CLIPO 35 GPPK VERRE FIXE

- Force: 35 kg.
- Epaisseur du verre: 24/12 mm
- Avec ou sans rail bas.

- Pour verre à coller.
- Rail supérieur à fraiser ou à appliquer.
- Guide inférieur sans jeu.

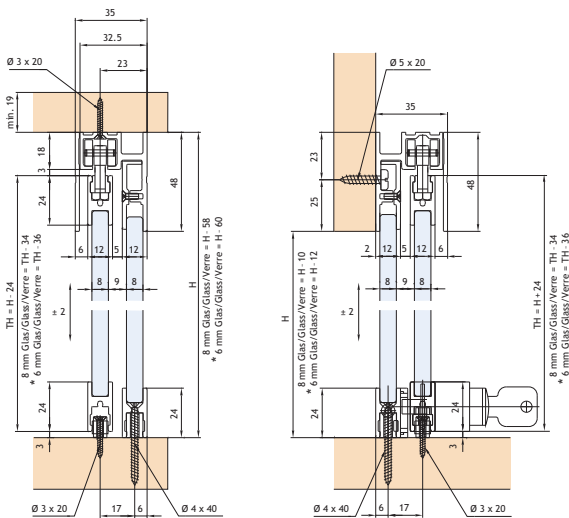
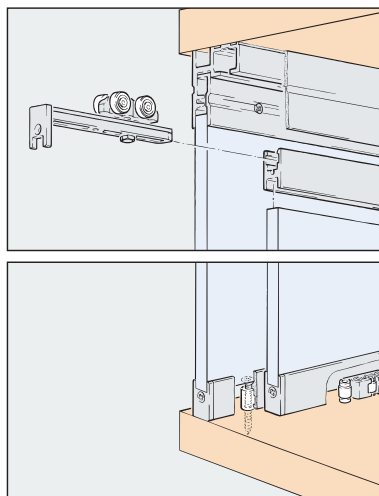

Garniture Clipo 35 GPPK 1 porte se compose de:	
5659-2050	
2x	4x
3x	1x

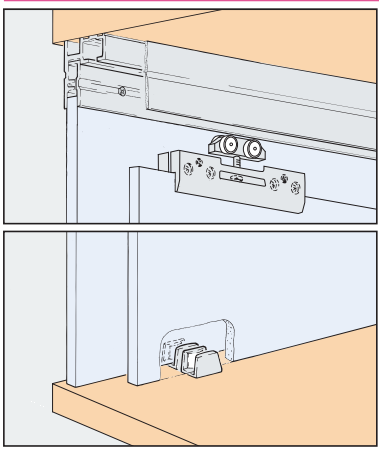

EKU-CLIPO 35 GF - VERRE FIXE

- Force: 35 kg. - rail de roulement en applique

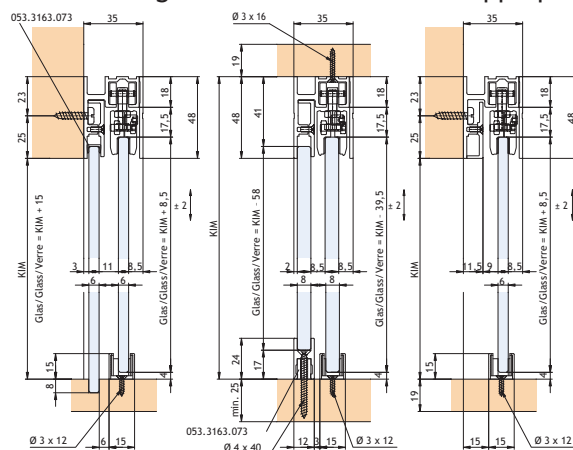

Garniture Clipo 35 GF (IS) se compose de:	
5659-2060	
2x	2x
2x	1x

Pièce d'extrémité pour Clipo 35 GF (IS) se compose de:	
5659-2062	
1x	4x

EKU-CLIPO 35

Système de fermeture pour porte coulissante en verre CLIPO 35 GK et GKK

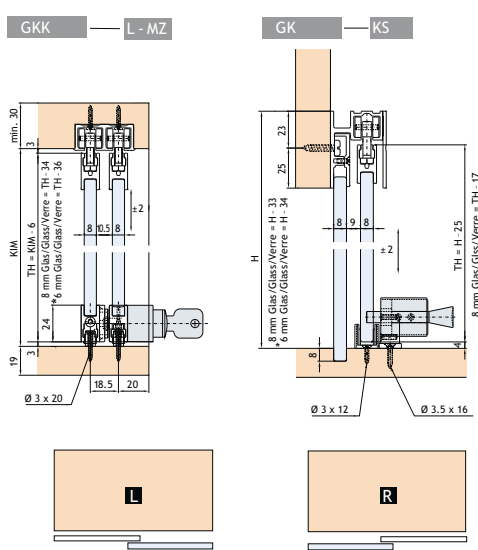
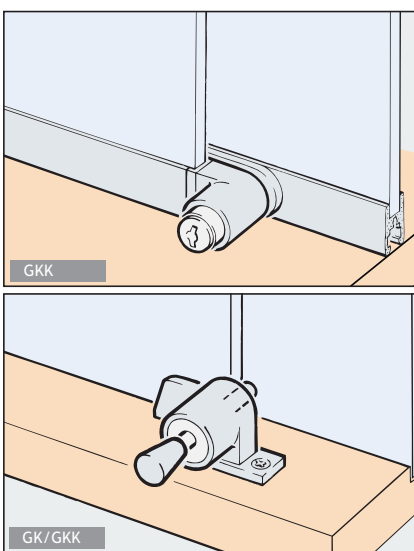











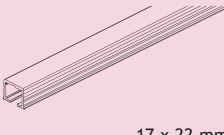
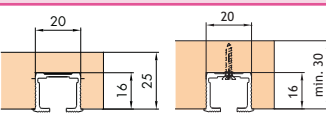

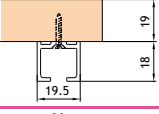
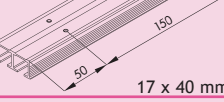
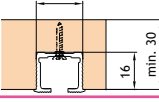

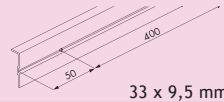

Serrure avec cylindre se compose de:	
G: 5659-5201	
D: 5659-5200	

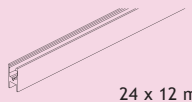
Verrou se compose de:	
5659-5210	

Sous réserve d'écarts de mesures et modifications techniques.

5b

RAILS VOOR EKU-CLIP0 35 VERRE + ACCESSOIRES

	DESCRIPTION	LONG.	EXEC.	CODE
	 <p>rail de roulement simple en alu à visser ou à coller</p> <p>Min. 1 longueur</p>	2500 mm 3500 mm 6000 mm	alu alu alu	5659-5025 5659-5035 5659-5000
	 <p>rail de roulement simple en applique</p> <p>Min. 1 longueur</p>	2500 mm 3500 mm 6000 mm	alu alu alu	5659-4627 5659-4637 5659-4603
	 <p>rail de roulement double à enfoncer</p> <p>Min. 1 longueur</p>	2500 mm 3500 mm 6000 mm	alu alu alu	5659-4628 5659-4638 5659-4604
	<p>profil de fixation du verre, haut/bas</p> <p>Min. 1 longueur</p>	2500 mm 3500 mm 6000 mm	alu alu alu	5659-4629 5659-4639 5659-4605
	<p>Cache pour profil bas</p>		zamack	5659-4606
	<p>cache en alu</p>	2500 mm 3500 mm	alu alu	5659-4630 5659-4640
	<p>rail de roulement simple pour verre fixe</p> <p>Min. 1 longueur</p>	2500 mm 3500 mm 6000 mm	alu alu alu	5659-5125 5659-5135 5659-5100
	<p>profil de retenue de porte-vitre fixe</p> <p>Min. 1 longueur</p>	2500 mm 3500 mm	alu alu	5659-5105 5659-5110
	<p>Cache</p> <p>Min. 1 longueur</p>	2500 mm 3500 mm	alu alu	5659-5115 5659-5120
	<p>profil de retenue de porte-vitre fixe</p> <p>Min. 1 longueur</p>	2500 mm 3500 mm 6000 mm	alu alu alu	5659-4629 5659-4639 5659-4605
	<p>cache pour rail de roulement simple</p>		plastique	5659-5010
	<p>cache pour rail de roulement double</p>		plastique	5659-5020
	<p>Calle pour verre de 6 mm</p>		plastique	5659-5300
	<p>Vis taptite M3 x 8</p> <p>Pour profil de retenue de porte-vitre fixe.</p> <p>Min. 1 boîte (50 pièce)</p>			5659-5111
	<p>Foret à étage</p> <p>Pour profil de retenue de porte-vitre fixe.</p>			5659-5320
	<p>Douille d'écartement pour vitre fixe.</p> <p>Min. 1 boîte (10 pièce)</p>			5659-5310
	<p>Griffon Poly max fix seal express cristal clear 435 g.</p>			0453-4000



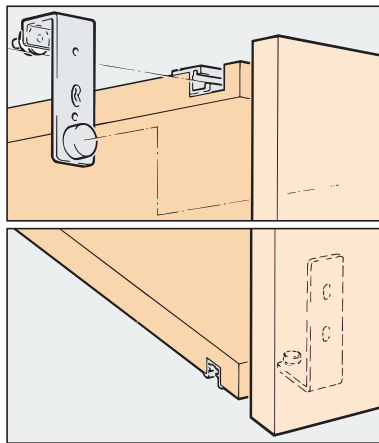

5b

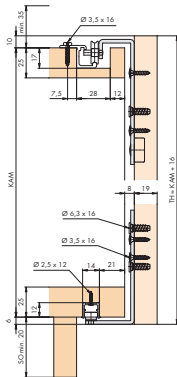

EKU-REGAL A 25 H FORSLIDE (FS)

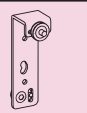
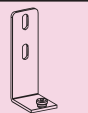
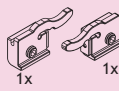
- Force: 25 kg.



Garniture Regal A25 1 porte	
se compose de:	
5665-7010	
 2x	 2x
 1x	 1x
 1x	 2x



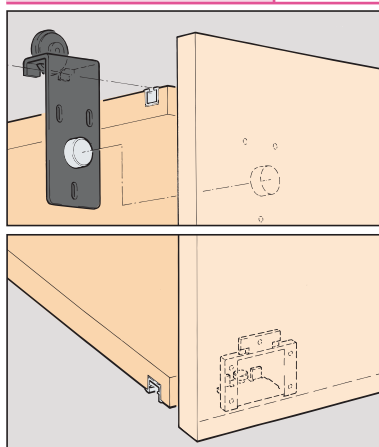



	DESCRIPTION	LONG.	EXEC.	CODE
 19 x 31 mm	rail de roulement	2500 mm 3500 mm 6000 mm	alu	5665-7605 5665-7606 5665-7600
	Min. 1 longueur			
	rail de guidage	2500 mm 3500 mm 6000 mm	alu	5665-7607 5665-7608 5665-7601
 16 x 14 mm	Min. 1 longueur			

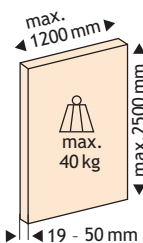
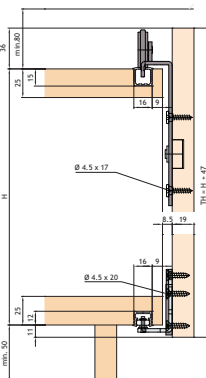

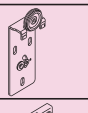
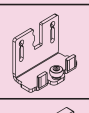
EKU-REGAL A 40 H FORSLIDE (FS)

- Force: 40 kg.



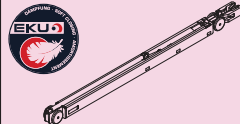
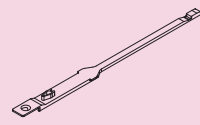





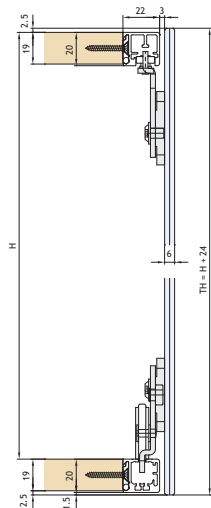
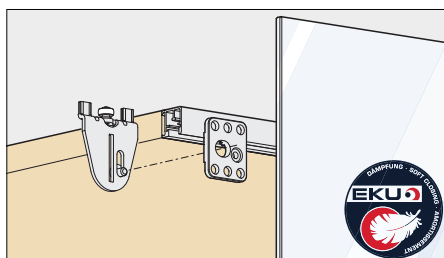
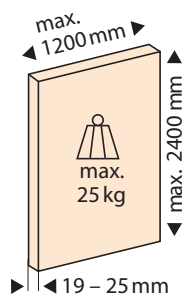
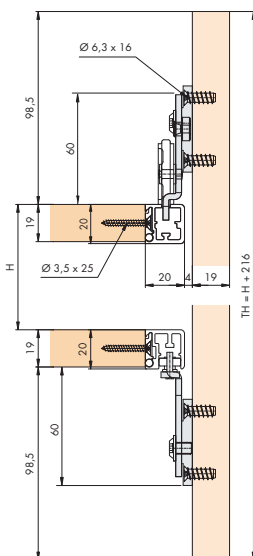
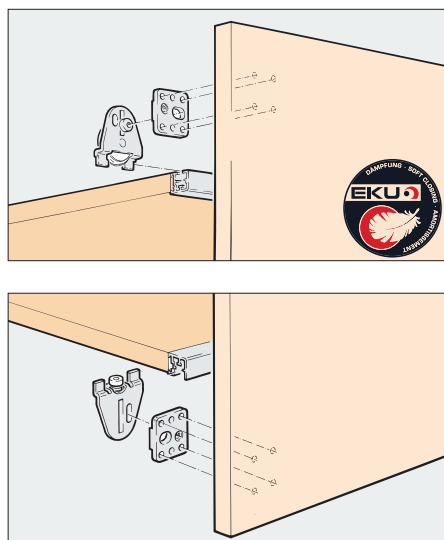

Garniture Regal A 40 H 1 porte	
se compose de:	
5665-6081	
 2x	 2x
 2x	 2x
 2x	 2x
 1x	
Garniture Regal A40 H (FS)	
1 porte - Amortissement se compose de:	
EK-040.3147.073	
 2x	
 2x	

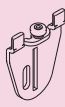
	DESCRIPTION	LONG.	EXEC.	CODE
 18 x 16 mm	rail de roulement à coller	2500 mm 3500 mm 6000 mm	alu	EK-040.3121.250 EK-040.3121.350 5665-6070
	Min. 1 longueur			
	rail de guidage à coller	2500 mm 3500 mm 6000 mm	alu	EK-040.3137.250 EK-040.3137.350 5665-6080
 18 x 13 mm	Min. 1 longueur			
	Butée avec verrouillage		plastique	5665-6083
	Min. 1 set (=4 pièces)			
	Butée		plastique	5665-6082
	Min. 1 set (=4 pièces)			
 148 135	Distanceur		plastique	5665-6085
	Min. 1 paire			

Sous réserve d'écarts de mesures et modifications techniques.

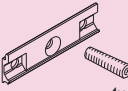

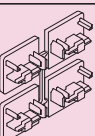

EKU-REGAL B 25 H/SP FORSLIDE (FS)





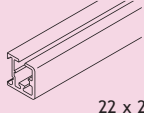
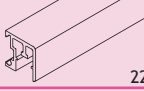
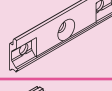
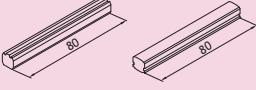





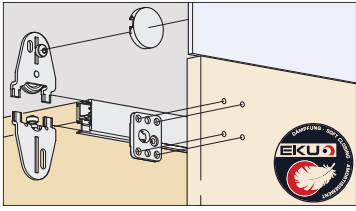
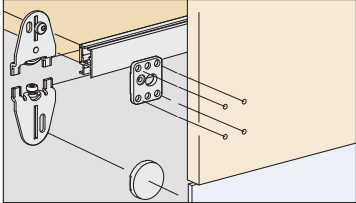





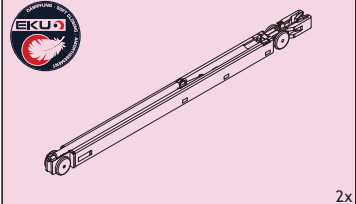

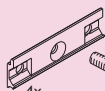

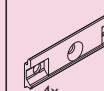

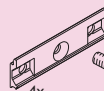

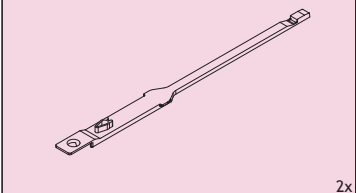



Garniture Regal B25 H/SP (FS) 1 porte	
se compose de:	
5665-6050	
	
2x	2x
	
4x	4x
	
22x	4x 4x
	
1x	4x
	

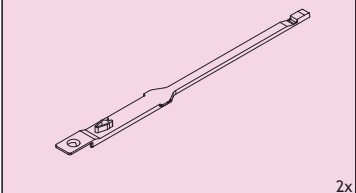



Garniture Regal B25 H/SP (FS) 1 porte	
Amortissement se compose de:	
EK-040.3147.072	
	
	2x
	
	2x

RAILS + ACCESSOIRES EKU-REGAL B 25

	DESCRIPTION	LONG.	EXEC.	CODE
 22 x 20 mm	rail de roulement Min. 1 longueur	2500 mm 3500 mm 6000 mm	alu alu alu	EK-040.3135.250 EK-040.3135.350 EK-040.3135.600
 22 x 20 mm	rail de guidage (haut ou bas) Min. 1 longueur	2500 mm 3500 mm 6000 mm	alu alu alu	EK-040.3136.250 EK-040.3136.350 EK-040.3136.600
	Clip de sécurité (pour profil vertical) Min. 1 boîte (4 pièces)		plastique	5665-6066
	Distanceur pour 2 portes sur un même niveau.		plastique	5665-6067
	pièce d'écartement pour REGAL B25 H/SP			5665-6099
	Nettoyeur de rail		plastique	EK-040.3142.071
	Griffon - Kombi professional XL			0453-3210

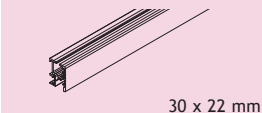
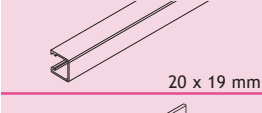
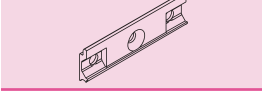
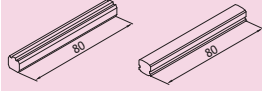
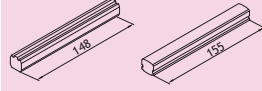
EKU-REGAL B 25 X FORSLIDE (FS) 	Garniture Regal B25 X H/SP (FS) 1 porte se compose de: EK-040.3145.076		Garniture Regal B25 X HG (FS) 1 porte se compose de: EK-040.3145.078		Garniture Regal B25 X GK (FS) 1 porte se compose de: EK-040.3145.075	
		 2x	 2x	 2x	 2x  2x	 2x
Garniture Regal B25 H/SP (FS) 1 porte Amortissement se compose de: EK-040.3147.072 	 22x	 4x  4x	 22x	 4x  4x	 22x	 4x  4x
 2x	 2x	 2x	 2x	 2x	 2x	 2x
 2x	 2x	 2x	 2x	 2x	 2x	 2x

RAILS + ACCESSOIRES EKU-REGAL B 25 X

	DESCRIPTION	LONG.	EXÉC.	CODE
 30 x 22 mm	rail de roulement	2500 mm	alu	EK-040.3134.250
	Min. 1 longueur	3500 mm	alu	EK-040.3134.350
		6000 mm	alu	EK-040.3134.600
 20 x 19 mm	profil de cadre	2500 mm	alu	5665-6062
	Min. 1 longueur	3500 mm	alu	5665-6063
		6000 mm	alu	5665-6064
	Clip de sécurité (pour profil vertical) Min. 1 boîte (4 pièces)		plastique	5665-6066
	Distanceur pour H/SP/GK pour 2 portes sur un même niveau.		plastique	5665-6067
	Distanceur pour HG pour 2 portes sur un même niveau.			5665-6085
 3 x 7 mm	Profil de recouvrement Pour les parties non utilisées des rails de roulement Min. 1 longueur	2500 mm	plastique	5660-5610
	Nettoyeur de rail		plastique	EK-040.3142.071
	Griffon - Kombi professional XL			0453-3210

EKU-REGAL B 25 X FORSLIDE (FS) - EXEMPLE DE MONTAGE

EKU-REGAL B 25 X-H

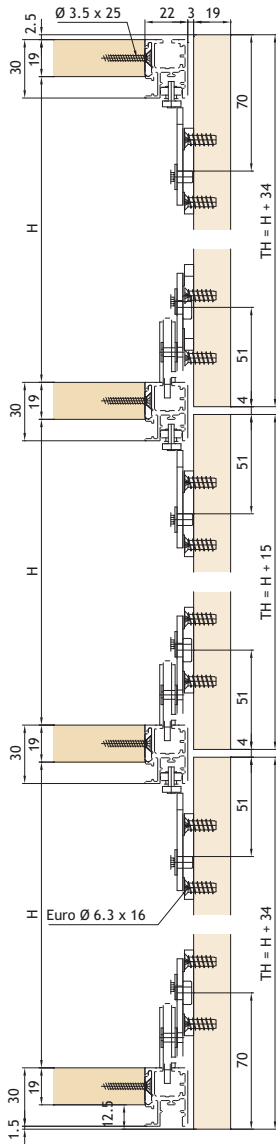

EKU-REGAL B 25 X-SP

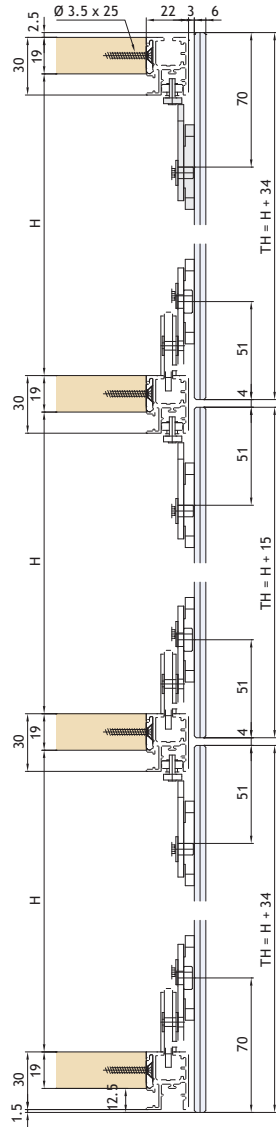

EKU-REGAL B 25 X-HG

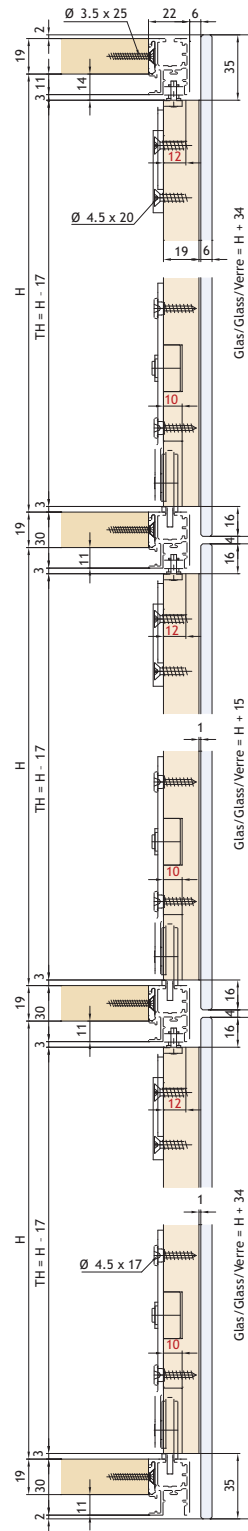

EKU-REGAL B 25 X-GK

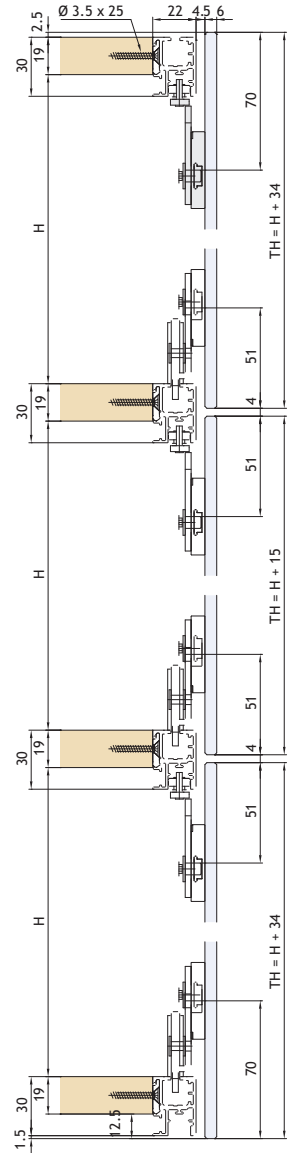

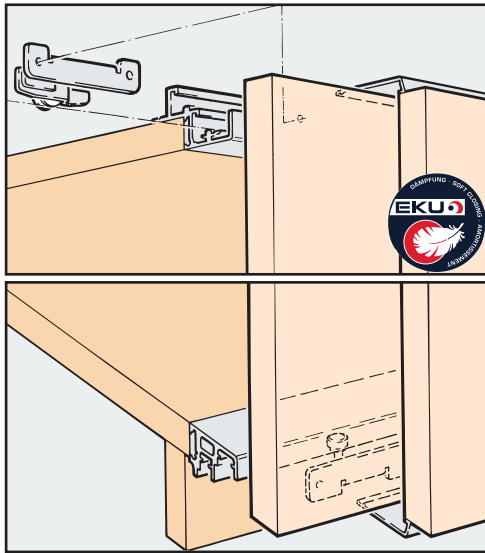

- Force: 25 kg.
- Pour porte en bois.
- roulement dans le rail supérieur.
- Montage simple.
- Les portes occupent toute la hauteur de l'armoire.

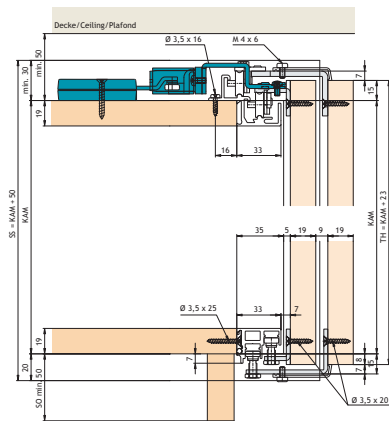

EKU-FRONTAL 25 H FORSLIDE (FS)

Garniture Frontal 25 H (FS) 2 portes se compose de: 5667-2220		Garniture Frontal 25 H (FS) 3 portes se compose de: 5667-2230	
2x	2x	2x	4x
2x	2x	2x	4x
2x	2x	2x	4x
1x	1x	2x	1x
9x	1x	14x	1x
		1x	

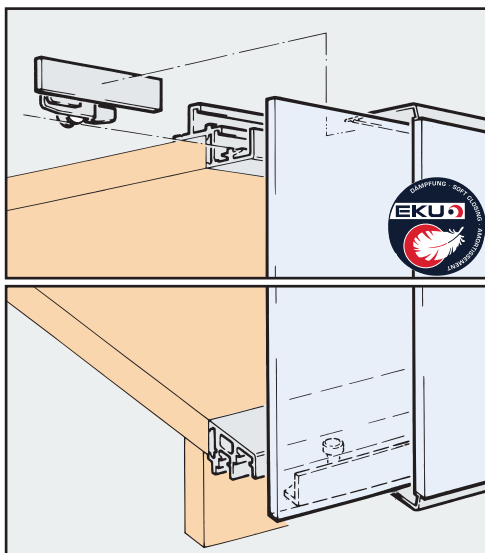

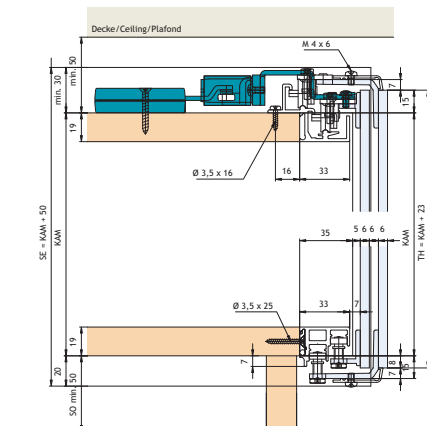

- Force: 25 kg.
- Pour porte en verre.
- roulement dans le rail supérieur.
- Montage simple.
- Les portes occupent toute la hauteur de l'armoire.
- Epaisseur du verre: 6 mm
- Verre fixé par collage.



EKU-FRONTAL 25 GK FORSLIDE (FS)

Garniture Frontal 25 G (FS) 2 portes se compose de: 5667-2225		Garniture Frontal 25 G (FS) 3 portes se compose de: 5667-2235	
2x	2x	4x	2x
2x	2x	4x	2x
2x	2x	2x	2x
	4x		1x
1x	9x	2x	4x
1x	1x	1x	1x
		1x	

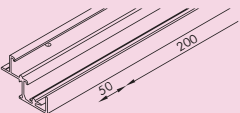
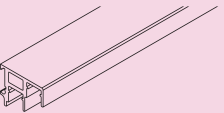
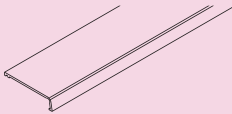
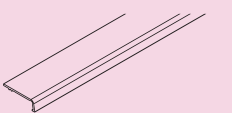
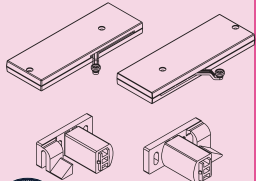
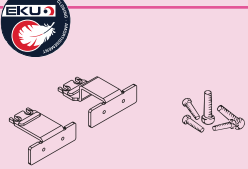
ACCESSOIRES + RAILS EKU-FRONTAL

	DESCRIPTION	LONG.	EXEC.	CODE
 54 x 38 mm	rail de roulement double Min. 1 longueur	2500 mm 3500 mm 6000 mm	alu alu alu	5665-6002 5665-6003 5669-1160
	 33 x 26 mm	rail de guidage double Min. 1 longueur	2500 mm 3500 mm 6000 mm	alu alu alu
 44 x 10 mm	cache pour rail de guidage Pour Frontal 25H Min. 1 longueur	2500 mm	alu	5667-2925
 33 x 9,5 mm	cache pour rail de guidage Pour Frontal 25G Min. 1 longueur	2500 mm	alu	5667-2926
	Set amortissement			5667-2940
	Adaptateur pour amortissement			5664-1060
	Griffon Poly max fix & seal express cristal clear 435 g.			0453-4000

5b

EKU-FRONTINO (FS)

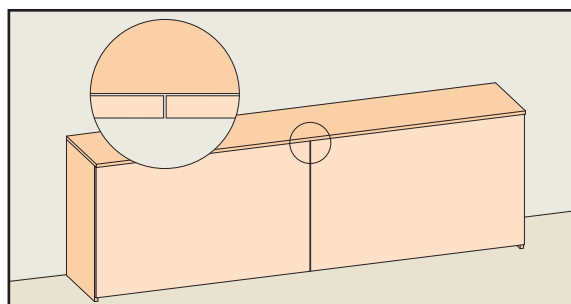

Design affleurant.

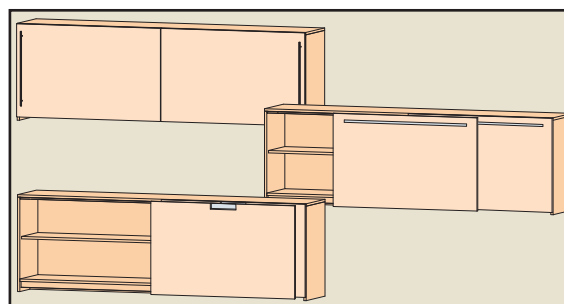

Grand confort d'utilisation.

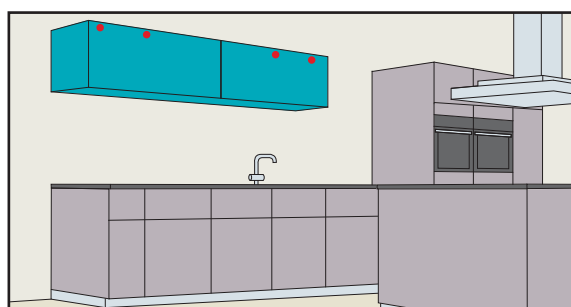

Monde moderne de la cuisine.

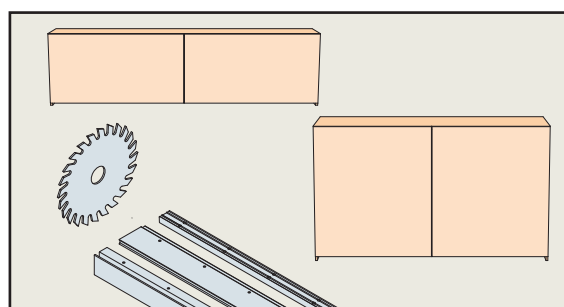

Largeur d'armoire flexible.

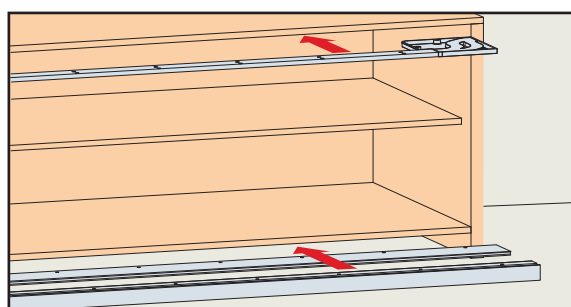

Efficacité et rentabilité.

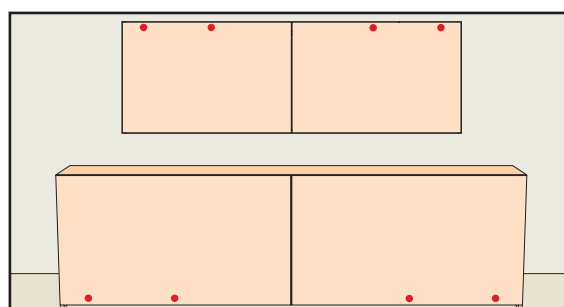

Gamme compacte et efficace.

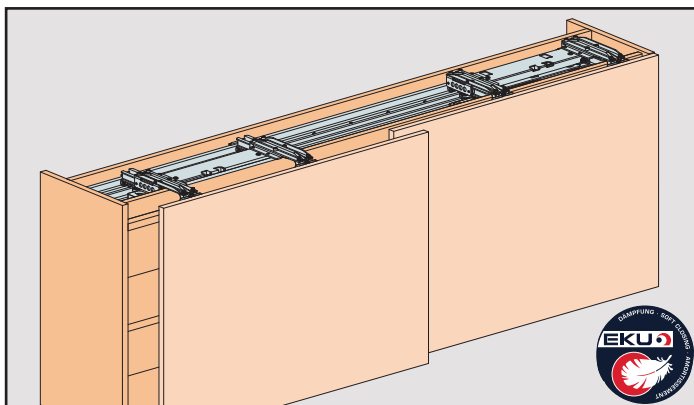

EKU-FRONTINO 20 H (FS) - roulement en haut

- Force: 20 kg.
- Avec amortisseur rotatif intégré.
- Pour 2 portes en bois.
- roulement dans le rail supérieur.
- Zonder ondergeleider.
- Montage de rails simple.
- Les portes occupent toute la hauteur de l'armoire.
- 3 dimensions différentes:
 - Type S: 1200-1799 mm
 - Type M: 1800-2199 mm
 - Type L: 2200-2400 mm

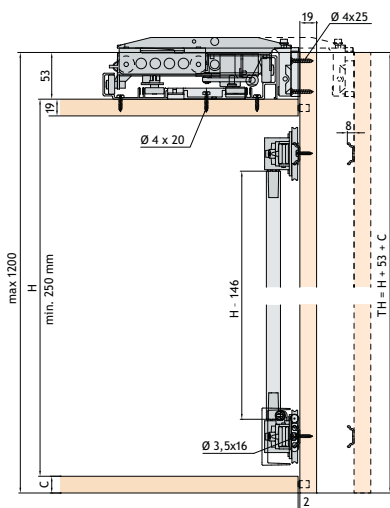
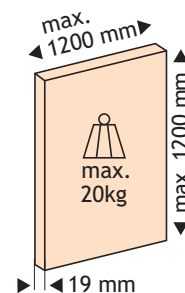

Garnitures

Code	Description	Type	Image
EK-053.3283.081	largeur de corps 1200-1799 mm	Type S	
EK-053.3283.082	largeur de corps 1800-2199 mm	Type M	
EK-053.3283.083	largeur de corps 2200-2400 mm	Type L	

Accessoires

Code	Description	Type	Image
EK-053.3285.182	Set rails largeur de corps 1200-1799 mm	Type S	
EK-053.3285.222	Set rails largeur de corps 1800-2199 mm	Type M	
EK-053.3285.242	Set rails largeur de corps 2200-2400 mm	Type L	

POUR LES OUTILS DE PLANIFICATION ET MONTAGE VOIR WWW.EKU.CH

GARNITURE FRONTINO 20 H (FS) - 2 PORTES SE COMPOSE DE:

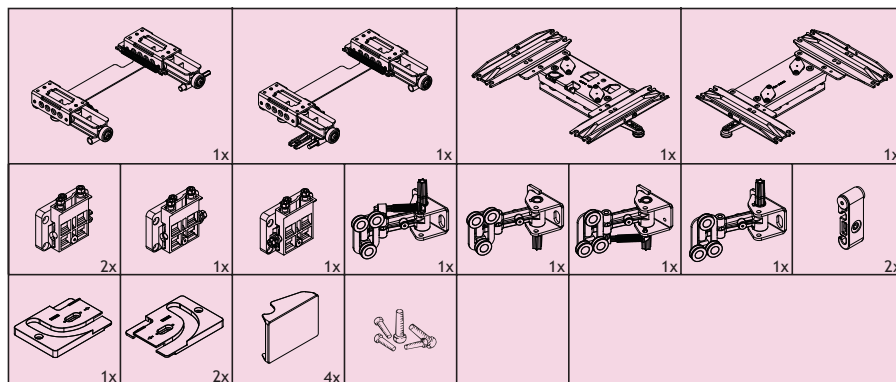

LONGUEUR	TYPE	CODE
1800 mm	S	EK-053.3283.081
2200 mm	M	EK-053.3283.082
2400 mm	L	EK-053.3283.083

ACCESSOIRES

DESCRIPTION	TYPE	CODE
1x 49 x 36 mm	S M L	EK-053.3285.182 EK-053.3285.222 EK-053.3285.242
2x 30 x 73 mm		
2x 8 x 25 mm		
1x 67 x 10 mm		
2x ø 16 mm x 1000 mm		

Set de rails pour largeur de corps de meuble de 1200 mm à 1799 mm
 Set de rails pour largeur de corps de meuble de 1800 mm à 2199 mm
 Set de rails pour largeur de corps de meuble de 2200 mm à 2400 mm

exécution: alu

Min. 1 longueur

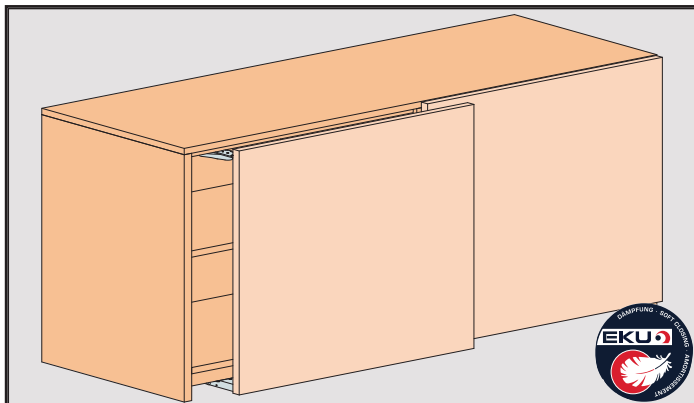

EKU-FRONTINO 20 H (FS) - roulement en bas

- Force: 20 kg.
- Avec amortisseur rotatif intégré.
- Pour 2 portes en bois.
- roulement dans le rail inférieur.
- Montage de rails simple.
- Les portes occupent toute la hauteur de l'armoire.
- 3 dimensions différentes:
 - Type S: 1200-1799 mm
 - Type M: 1800-2199 mm
 - Type L: 2200-2400 mm

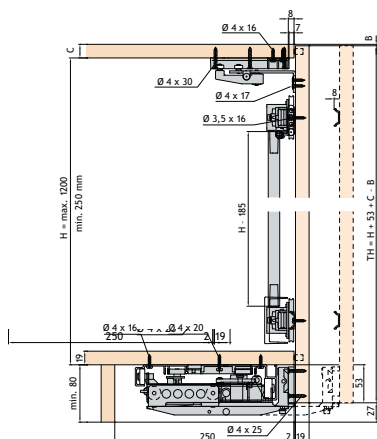
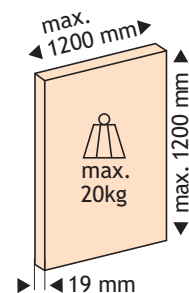

**PLANNINGSTOOL EN MONTAGE
ZIE WWW.EKU.CH**

Garnitures

			largeur de corps 1800mm	largeur de corps 1800-2199mm	largeur de corps 2200-2400mm
EK-053.3283.081	largeur de corps 1200-1799 mm	Type S	•	•	•
EK-053.3283.082	largeur de corps 1800-2199 mm	Type M	•		
EK-053.3283.083	largeur de corps 2200-2400 mm	Type L	•		

Accessoires

EK-053.3285.182	set rails largeur de corps 1200-1799 mm	Type S	•	•	
EK-053.3285.222	set rails largeur de corps 1800-2199 mm	Type M	•	•	
EK-053.3285.242	set rails largeur de corps 2200-2400 mm	Type L	•		•
5667-7180	rail de guidage double	Type S	•	•	•
5667-7220	rail de guidage double	Type M	•		
5667-7240	rail de guidage double	Type L	•		
5667-7100	guidage		•	•	•
EK-053.3302.001	butée centrale		•	•	•

GARNITURE FRONTINO 20 H (FS) - 2 PORTES SE COMPOSE DE:

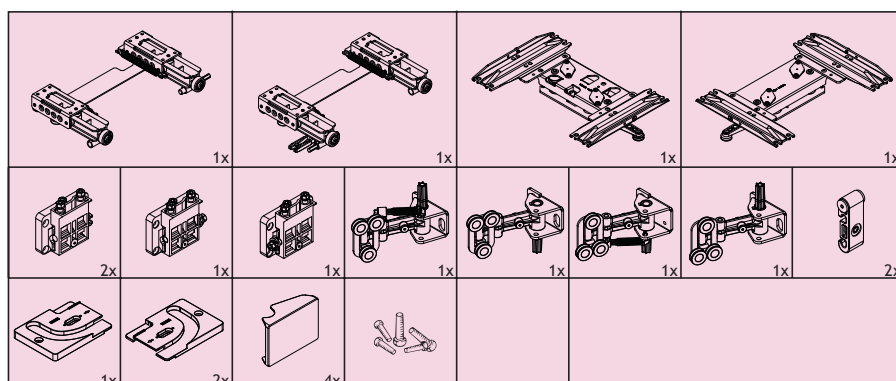

LONGUEUR	TYPE	CODE
1800 mm	S	EK-053.3283.081
2200 mm	M	EK-053.3283.082
2400 mm	L	EK-053.3283.083

EKU-FRONTINO 20 H (FS) - roulement en bas

ACCESSOIRES

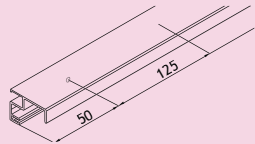
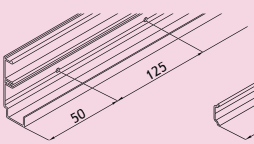
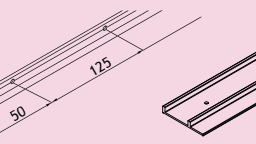
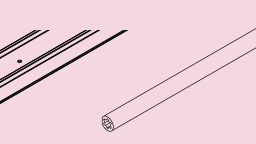
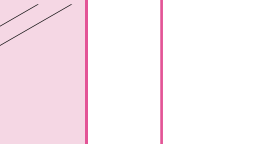
DESCRIPTION					TYPE	CODE
						
Set de rails pour largeur de corps de meuble de 1200 mm à 1799 mm Set de rails pour largeur de corps de meuble de 1800 mm à 2199 mm Set de rails pour largeur de corps de meuble de 2200 mm à 2400 mm exécution: alu Min. 1 longueur					S M L	EK-053.3285.182 EK-053.3285.222 EK-053.3285.242

A COMMANDER EN SUPPLEMENT

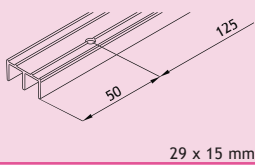
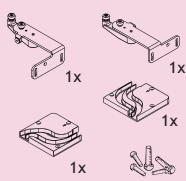
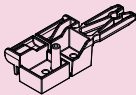
DESCRIPTION	TYPE	LONG.	CODE	OMSCHRIJVING	CODE
 rail de guidage double exécution: alu Min. 1 longueur	S M L	1800 mm 2200 mm 2400 mm	5667-7180 5667-7220 5667-7240	 Garniture Frontino 20 H (FS) - Guidage pour système de roulement en bas pour 2 portes.	5667-7100
				 Butée centrale pour système de roulement en bas pour 2 portes.	EK-053.3302.001

5b

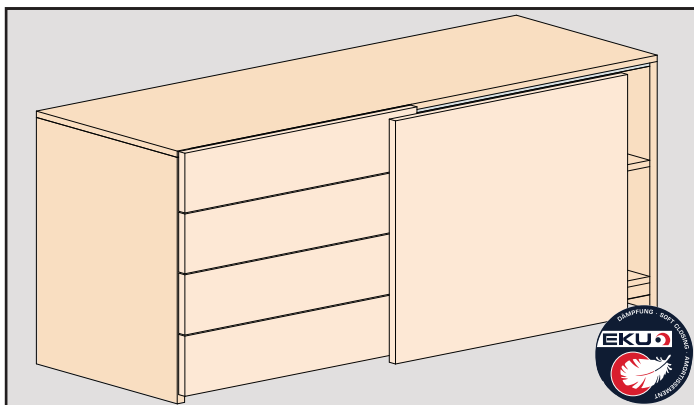

EKU-FRONTINO 20 H (FS) - roulement en bas - pour 1 porte

- Force: 20 kg.
- Avec amortisseur rotatif intégré.
- Pour 1 portes gauche ou droite.
- roulement dans le rail inférieur.
- Montage de rails simple.
- Les portes occupent toute la hauteur de l'armoire.
- 3 dimensions différentes:
 - Type S: 1200-1799 mm
 - Type M: 1800-2199 mm
 - Type L: 2200-2400 mm

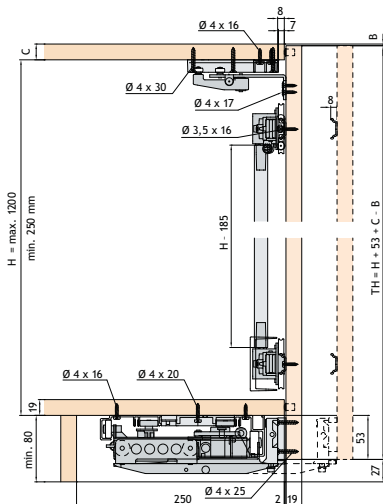
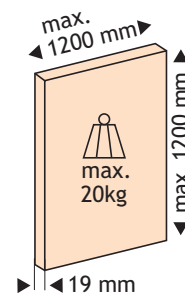

POUR LES OUTILS DE PLANIFICATION ET MONTAGE VOIR WWW.EKU.CH

Garnitures

			gauche	droite
EK-053.3283.075	largeur de corps 1200-1799mm	Type S	•	
EK-053.3283.077	largeur de corps 1800-2199mm	Type M	•	
EK-053.3283.079	largeur de corps 2200-2400mm	Type L	•	
EK-053.3283.074	largeur de corps 1200-1799mm	Type S		•
EK-053.3283.076	largeur de corps 1800-2199mm	Type M		•
EK-053.3283.078	largeur de corps 2200-2400mm	Type L		•

Accessoires

EK-053.3285.181	set rail largeur de corps 1200-1799 mm	Type S	•	•
EK-053.3285.221	set rail largeur de corps 1800-2199 mm	Type M	•	•
EK-053.3285.241	set rail largeur de corps 2200-2400 mm	Type L	•	•

GARNITURE FRONTINO 20 H (FS) - 1 PORTE SE COMPOSE DE:

						LONG.	TYPE	EXEC.	CODE
						1800 mm	S	gauche	EK-053.3283.075
						1800 mm	S	droite	EK-053.3283.074
						2200 mm	M	gauche	EK-053.3283.077
						2200 mm	M	droite	EK-053.3283.076
						2400 mm	L	gauche	EK-053.3283.079
						2400 mm	L	droite	EK-053.3283.078

ACCESSOIRES

DESCRIPTION	TYPE	CODE
1x 49 x 36 mm		
1x 30 x 73 mm		
1x 8 x 25 mm		
1x 67 x 10 mm		
1x ø 16 mm x 1000 mm		
1x 29 x 15 mm		

Set de rails pour largeur de corps de meuble de 1200 mm à 1799 mm
 Set de rails pour largeur de corps de meuble de 1800 mm à 2199 mm
 Set de rails pour largeur de corps de meuble de 2200 mm à 2400 mm

S	EK-053.3285.181
M	EK-053.3285.221
L	EK-053.3285.241

exécution: alu

Min. 1 longueur

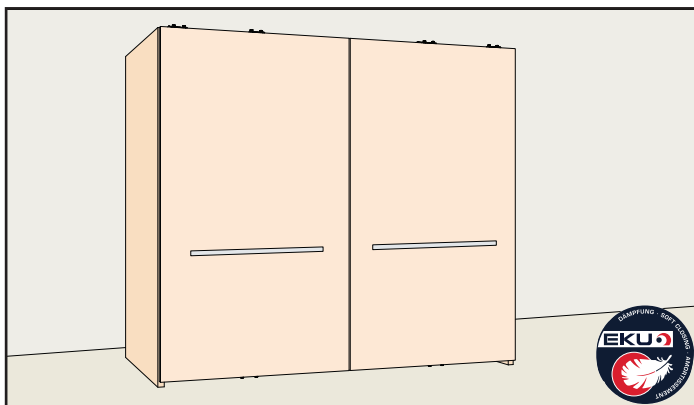

EKU-FRONTINO 40 H (FS) - roulement en haut

- Force: 40 kg.
- Met geïntegreerde rotatiedemper.
- Pour 2 portes en bois.
- roulement dans le rail supérieur.
- Montage de rails simple.
- Les portes occupent toute la hauteur de l'armoire.
- 3 dimensions différentes:
 - Type S: 1200-1799 mm
 - Type M: 1800-2199 mm
 - Type L: 2200-2400 mm

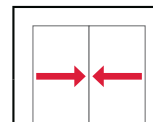
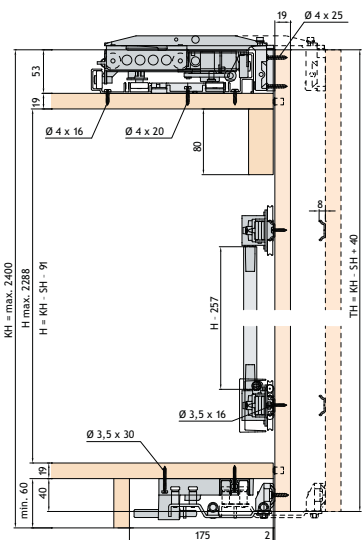
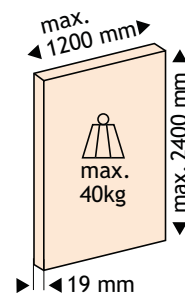

Garnitures

EK-053.3320.071	largeur de corps 1200-1799 mm	Type S	•
EK-053.3320.072	largeur de corps 1800-2199 mm	Type M	•
EK-053.3320.073	largeur de corps 2200-2400 mm	Type L	•

Accessoires

EK-053.3321.180	Set rails largeur de corps 1200-1799 mm	Type S	•
EK-053.3321.220	Set rails largeur de corps 1800-2199 mm	Type M	•
EK-053.3321.240	Set rails largeur de corps 2200-2400 mm	Type L	•

PLANNINGSTOOL EN MONTAGE ZIE WWW.EKU.CH

GARNITURE FRONTINO 40 H (FS) - 2 PORTES SE COMPOSE DE:

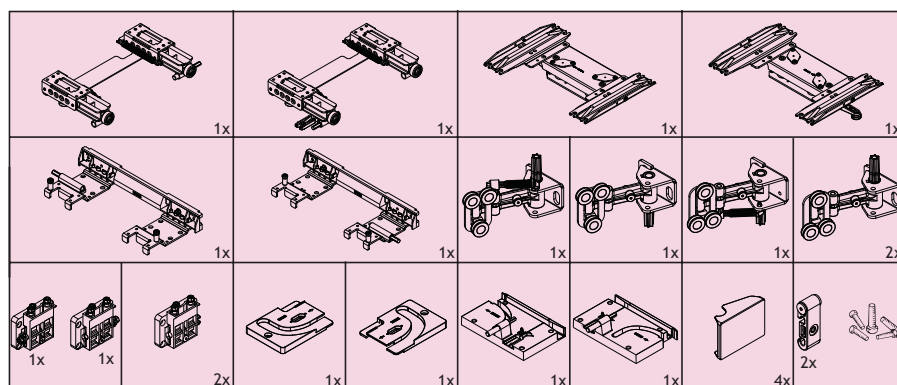

LONG.	TYPE	CODE
1800 mm	S	EK-053.3320.071
2200 mm	M	EK-053.3320.072
2400 mm	L	EK-053.3320.073

ACCESSOIRES

DESCRIPTION	TYPE	CODE
1x 49 x 36 mm		
1x 30 x 73 mm		
2x 8 x 25 mm		
1x 67 x 10 mm		
2x ø 16 mm x 2000 mm		
2x 23 x 5 mm		
1x 29 x 15 mm		

Set de rails pour largeur de corps de meuble de 1200 mm à 1799 mm	S	EK-053.3321.180
Set de rails pour largeur de corps de meuble de 1800 mm à 2199 mm	M	EK-053.3321.220
Set de rails pour largeur de corps de meuble de 2200 mm à 2400 mm	L	EK-053.3321.240

exécution: alu

Min. 1 longueur

EKU-COMBINO 35-45-60

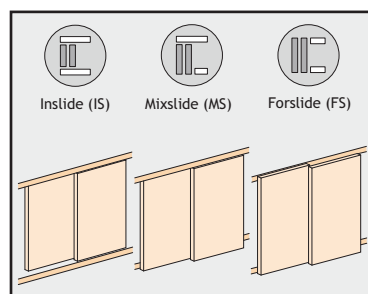
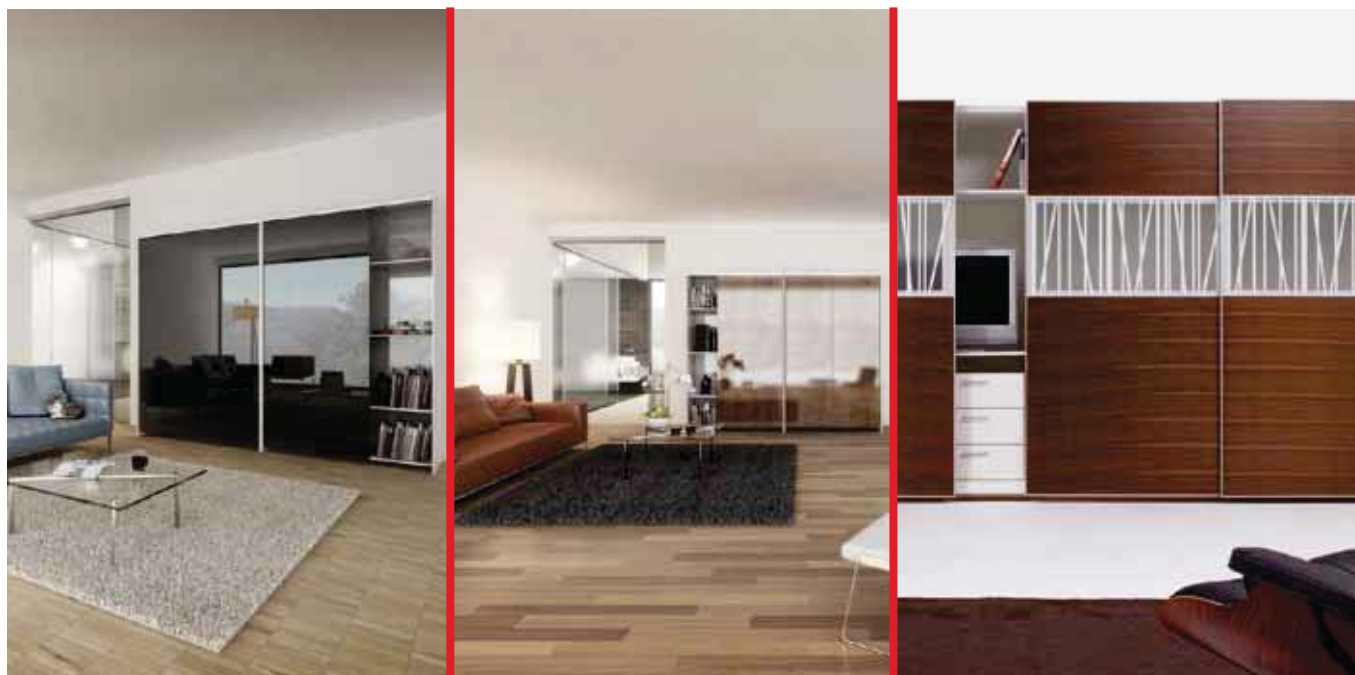

3 designs d'armoire

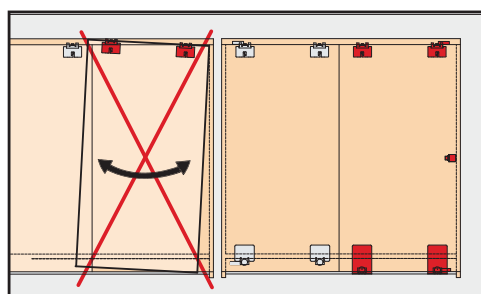

Sécurité au guidage

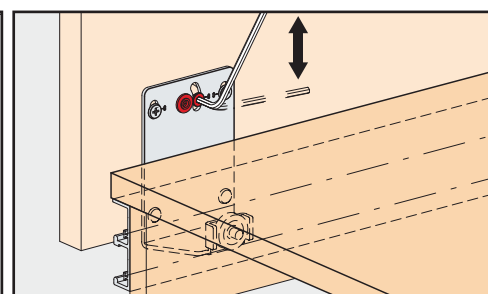

Ajustement en hauteur confortable

5
b

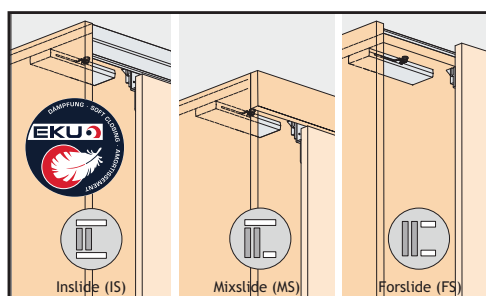

Amortissement avec retrait en option

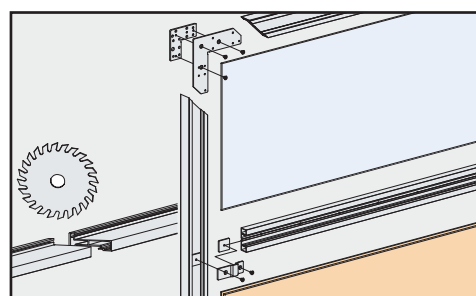

Simplicité de confection du cadre

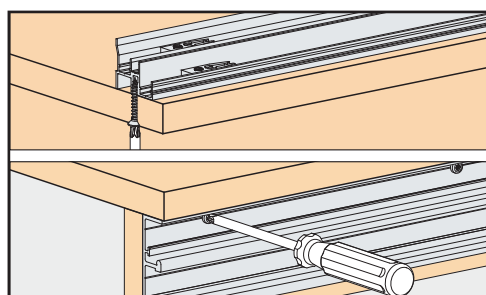

Montage ultérieur simple des rails

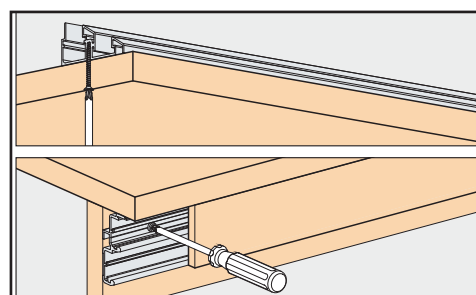

EKU-COMBINO 20/35 H MIXSLIDE (MS)

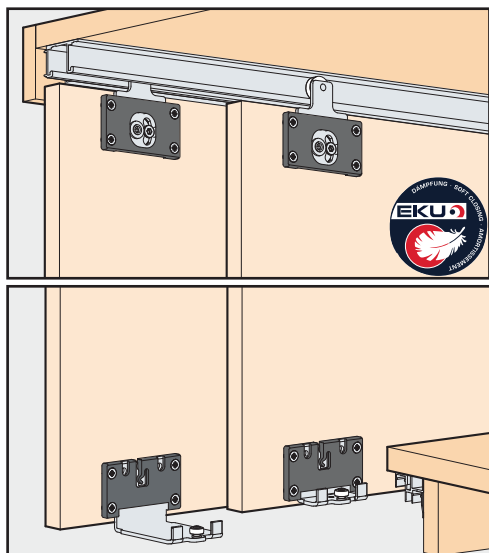

- Force: 20/35 kg.
- Pour porte en bois.
- roulement dans le rail supérieur.
- Montage simple des rails.

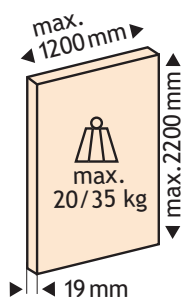

Garniture Combino 20 H (MS) Garniture Combino 35 H (MS) 2 portes se compose de:			Garniture Combino 20 H (MS) Garniture Combino 35 H (MS) 3 portes se compose de:		
20 H - EK-056.3181.071 35 H - 5666-1060			20 H - EK-056.3181.072 35 H - 5666-1070		
Combino 20 Combino 35			Combino 20 Combino 35		
4x	4x	2x	6x	6x	3x
		2x			1x
		2x			
4x	4x		6x	6x	3x

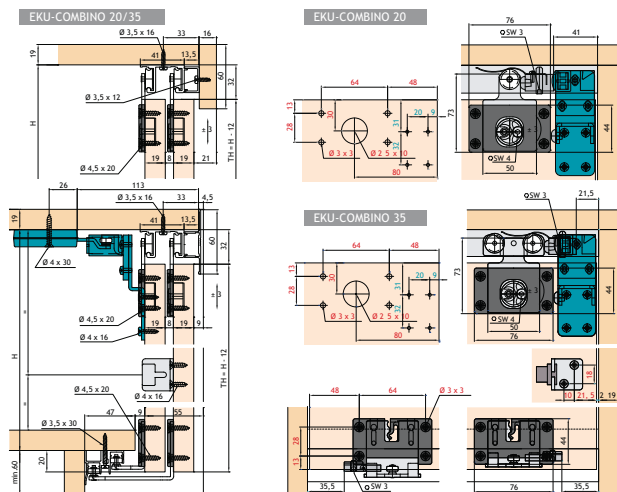

RAILS + ACCESSOIRES EKU-COMBINO 20/35 H MIXSLIDE (MS)

	DESCRIPTION	LONG.	EXEC.	CODE
	rail de roulement simple	2500 mm 3500 mm 6000 mm	alu alu alu	EK-056.3011.250 EK-056.3011.350 EK-056.3011.600
	Min. 1 longueur			
	rail de guidage double	2500 mm 3500 mm 6000 mm	alu alu alu	5666-1250 5666-1350 5666-1600
	Min. 1 longueur			
	clip pour cache en bois pour Combino 20/35H MS	Tous les 500 mm	alu	5666-2665
	rail de guidage double pour Combino 35H MS	2500 mm 3500 mm 6000 mm	alu alu alu	5666-3625 5666-3635 5666-3601
	Min. 1 longueur			
	Butée intermédiaire		plastique	5666-2661
	amortissement pour Combino 20/35H MS			5659-4650
	Min.1 set			
	adaptateur pour amortissement			5664-1030
	Min.1 paire			

Sous réserve d'écarts de mesures et modifications techniques.

EKU-COMBINO 45 H FORSLIDE (FS)

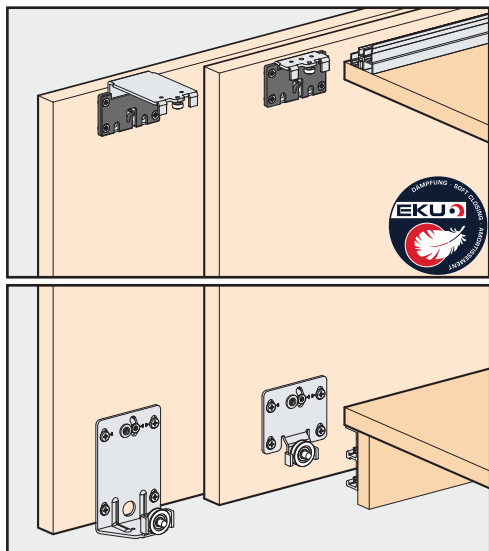

- Force: 45 kg.
- Epaisseur de porte: 19/25 mm
- Pour porte en bois.
- roulement dans le rail supérieur.
- Les portes occupent toute la hauteur de l'armoire.

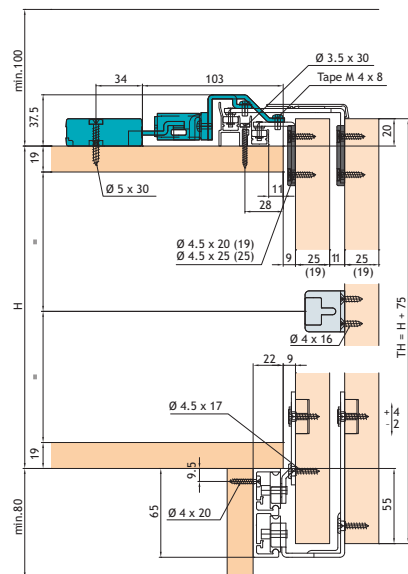
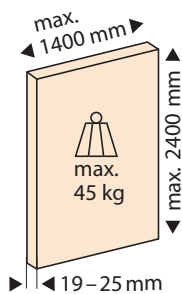

Garniture Combino 45 H (FS)		Garniture Combino 45 H (FS)	
2 portes se compose de:		3 portes se compose de:	
19 mm: 5666-1120		19 mm: 5666-1130	
25 mm: 5666-1121		25 mm: 5666-1131	
	2x		2x
	2x		4x
	2x		2x
	2x		4x
	4x		2x
	2x		4x
	4x		3x
	4x		4x
	1x		2x
	4x		4x
	4x		2x
	1x		3x
	1x		3x

EKU-COMBINO 45 H MIXSLIDE (MS)



- Force: 45 kg.
- Pour porte en bois.
- Les portes occupent toute la hauteur de l'armoire.

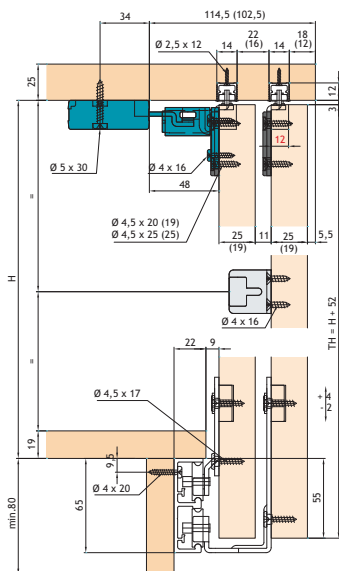
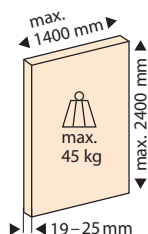

Garniture Combino 45 H (MS)		Garniture Combino 45 H (MS)	
2 portes se compose de:		3 portes se compose de:	
19 mm: 5666-1140		19 mm: 5666-1150	
25 mm: 5666-1141		25 mm: 5666-1151	
	2x		2x
	2x		4x
	4x		6x
	2x		4x
	4x		4x
	4x		3x
	3x		4x
	1x		3x
	4x		6x
	4x		4x
	1x		2x
	1x		2x

RAILS + ACCESSOIRES EKU-COMBINO 45

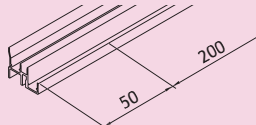
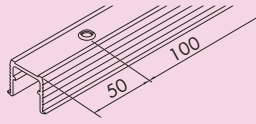
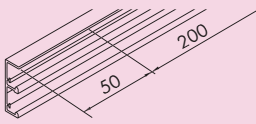
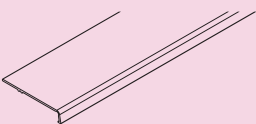
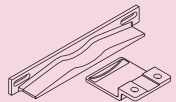
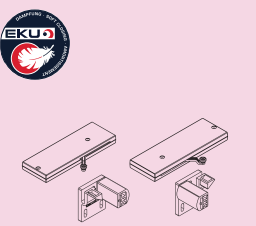
	DESCRIPTION	LONG.	EXÉC.	CODE
 32 x 36,5 mm	rail de guidage double Min. 1 longueur	2500 mm 3500 mm 6000 mm	alu alu alu	5666-3625 5666-3635 5666-3601
	 16 x 13 mm	rail de guidage simple Min. 1 longueur	2500 mm 3500 mm 6000 mm	alu alu alu
 20 x 65 mm	rail de roulement double Min. 1 longueur	2500 mm 3500 mm 6000 mm	alu alu alu	5666-2620 5666-2621 5666-2622
 10 x 60 mm	cache Min. 1 longueur	2500 mm 3500 mm 6000 mm	alu alu alu	5666-2640 5666-2641 5666-2642
	Butée intermédiaire		plastique	5666-2660
	amortissement pour Combino 45 H MS/FS			5659-4650

5b

EKU-COMBINO 60 H FORSLIDE (FS)

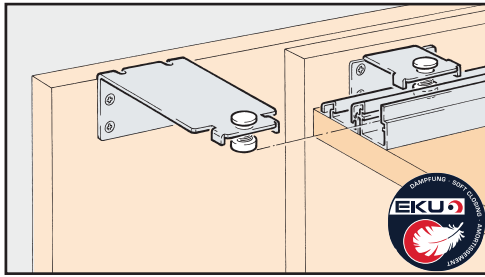

- Force: 60 kg.
- Pour porte en bois.
- roulement dans le rail supérieur.
- Montage simple des rails.
- Les portes occupent toute la hauteur de l'armoire.

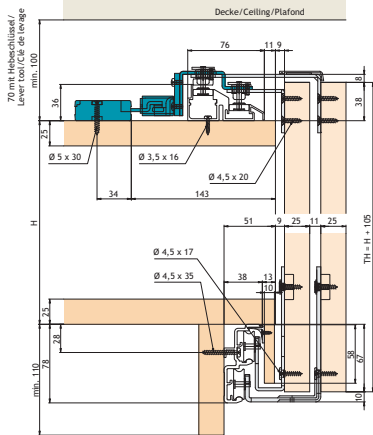
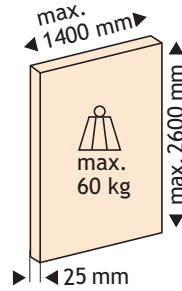
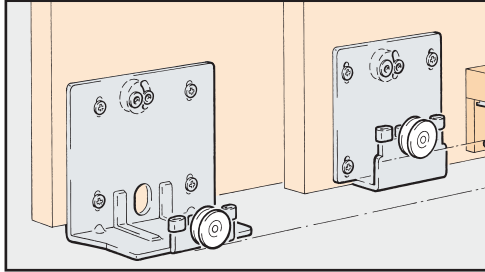

Garniture Combino 60 H (FS) 2 portes se compose de: 5666-2320		Garniture Combino 60 H (FS) 3 portes se compose de: 5666-2330	
2x	2x	4x	2x
2x	2x	2x	4x
4x	2x	4x	3x
1x	6x	3x	9x
		2x	

EKU-COMBINO 60 H INSLIDE (IS)

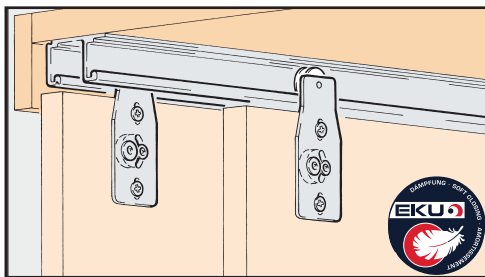

- Force: 60 kg.
- Pour porte en bois.
- roulement dans le rail supérieur.
- Montage simple des rails.
- Les portes occupent toute la hauteur de l'armoire.

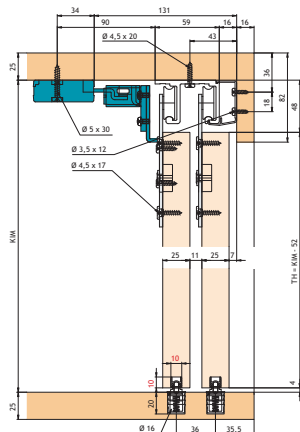
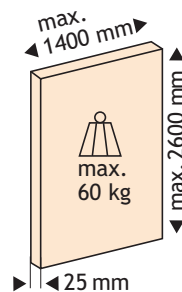
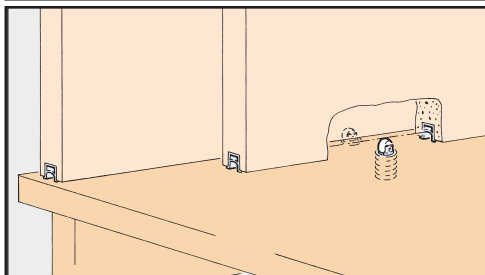

Garniture Combino 60 H (IS) 2 portes se compose de: 5666-2321		Garniture Combino 60 H (IS) 3 portes se compose de: 5666-2331	
4x	4x	6x	4x
2x	8x	3x	12x
2x	1x	3x	3x

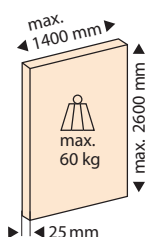
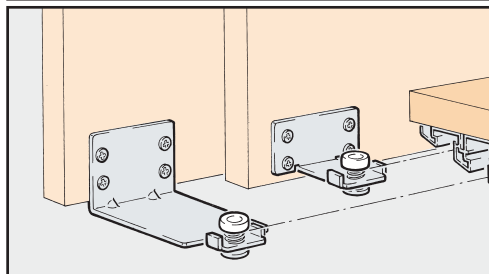
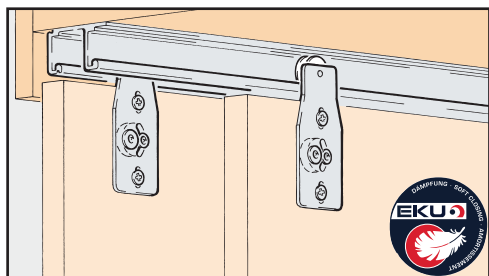

EKU-COMBINO 60 H MIXSLIDE (MS)

- Force: 60 kg.
- Pour porte en bois.
- Roulement dans le rail supérieur.
- montage simple des rails.

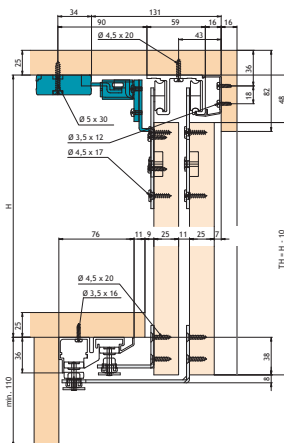

Garnitur Combino 60 H (MS) 2 deuren bestaat uit: 5666-2322		Garnitur Combino 60 H (MS) 3 deuren bestaat uit: 5666-2332	
	4x		6x
	4x		4x
	2x		2x
	2x		3x
	2x		4x
	4x		4x
	1x		2x
			3x

5b

RAILS + ACCESSOIRES EKU-COMBINO 60

	DESCRIPTION	LONG.	EXEC.	CODE
	rail de roulement Pour Combino 60H FS Min. 1 longueur	2500 mm 3500 mm 6000 mm	alu	5666-2625 5666-2626 5666-2627
	rail de guidage double Pour Combino 60H FS en MS Min. 1 longueur	2500 mm 3500 mm 6000 mm	alu	5666-2630 5666-2631 5666-2632
	rail de roulement double Pour Combino 60H IS en MS Min. 1 longueur	2500 mm 3500 mm 6000 mm	alu	5666-2635 5666-2636 5666-2600
	rail de guidage Pour Combino 60H IS Min. 1 longueur	2500 mm 3500 mm 6000 mm	alu	5659-4626 5659-4636 5659-4601
	Butée intermédiaire Pour Combino 60H		plastique	5666-2661
	Clip pour cache en bois Pour Combino 60H IS et MS		alu	5666-2700
	amortissement Pour Combino 60H			5664-1001
	cache en alu pour amortissement Pour Combino 60H IS			5664-1100
	adaptateur pour amortissement Pour Combino 60H MS			5664-1040
	adaptateur pour amortissement Pour Combino 60H FS			5666-2670

Sous réserve d'écarts de mesures et modifications techniques.

EKU-COMBINO U - EKU-COMBINO L

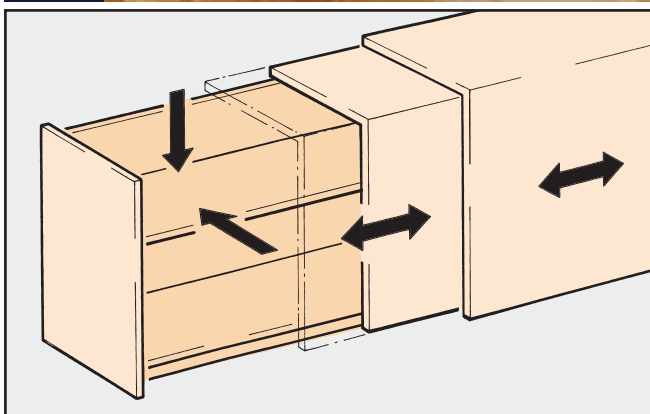

EKU combino L

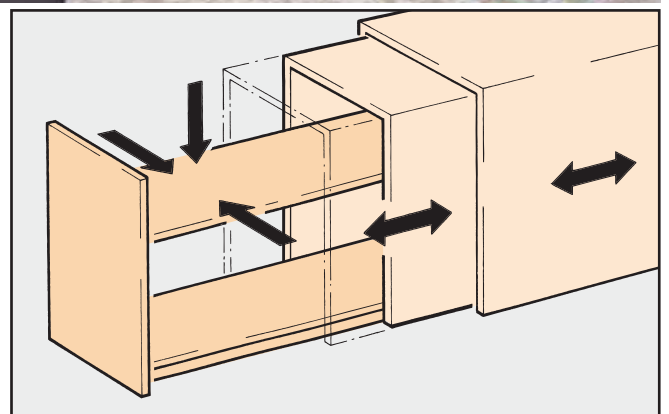

EKU combino U

5
b

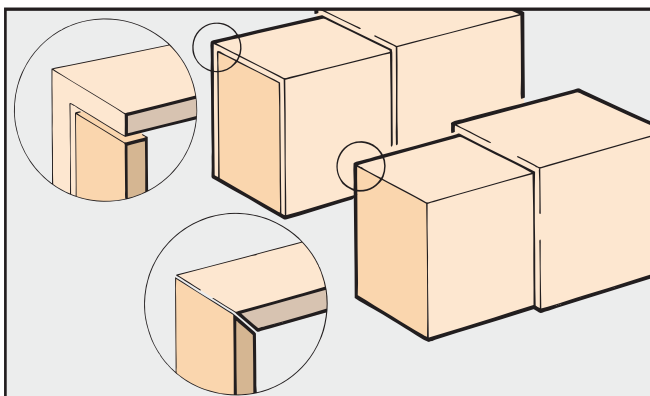

Possibilités spéciales de design

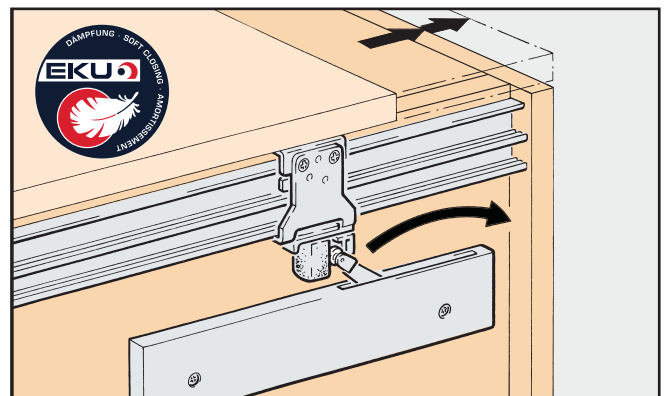

Confort de coulisse avec amortissement optionnel

LIVRABLE SUR COMMANDE.
CONSULTEZ-NOUS POUR PLUS D'INFORMATIONS
OU CONSULTEZ WWW.EKU.CH

EKU-LIBRA 20

- Système vertical de portes coulissantes pour portes en bois ou portes à cadre en alu.
- Garnitures pour 1 ou 2 portes ou 2 portes synchronisées.
- Poids 20 kg.
- Contrepoids facile à fabriquer (poids de la porte= poids du contrepoids).
- Montage intérieur caisson ou en applique.
- Instructions de montage complètes avec chaque garniture.



5b

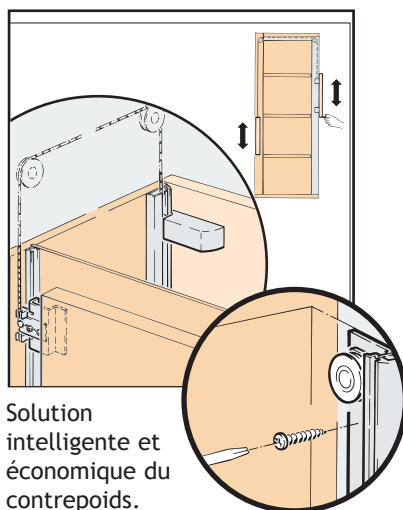
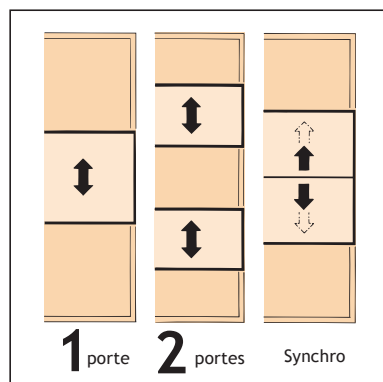

Solution intelligente et économique du contrepoids. Montage simple du rails.

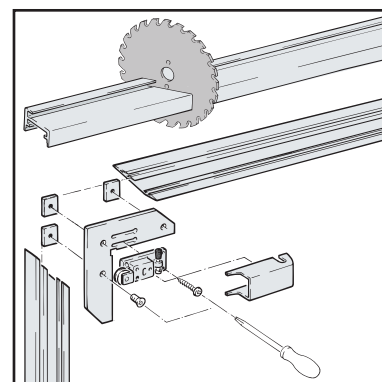

Confection et montage aisés de la porte à cadre en alu et du chariot de roulement.

EKU-LIBRA 20 modèle H (IS) (FS) & Synchro - portes en bois

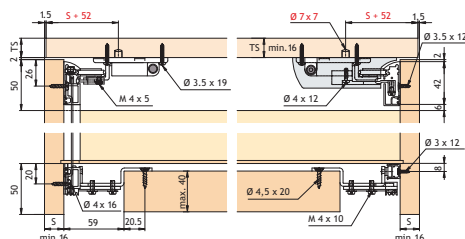
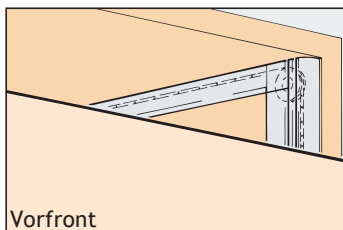
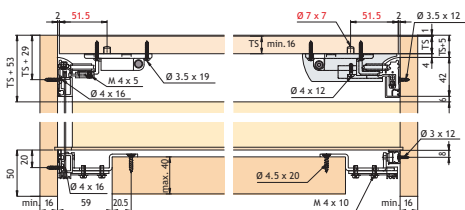
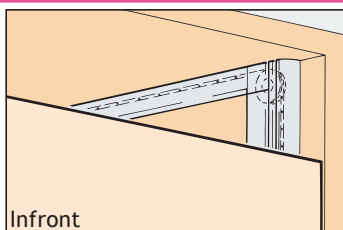

Garniture Libra 20 H (IS) (FS)
1 porte se compose de:

5667-4010

2x	2x	1x	1x
2x	2x	1x	1x
2x	2x	2x	2x
2x	2x	4x	4x
4x	4x		



Garniture Libra 20 H (IS) (FS)
2 portes se compose de:

5667-4020

4x	4x	1x	1x
2x	2x	1x	1x
4x	4x	2x	2x
4x	4x	4x	4x
4x	4x		

Garniture Libra 20 H Synchro (IF) (FS)
2 portes se compose de:

5667-4120

4x	4x	1x	1x
2x	2x	4x	4x
4x	2x	4x	4x
2x	2x		
1x	1x		

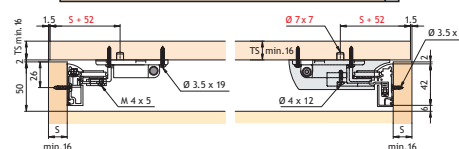
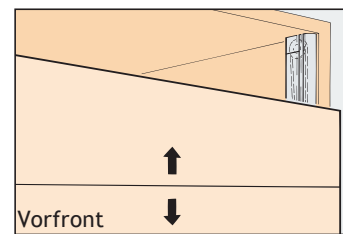
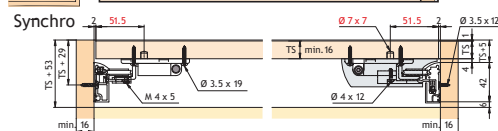
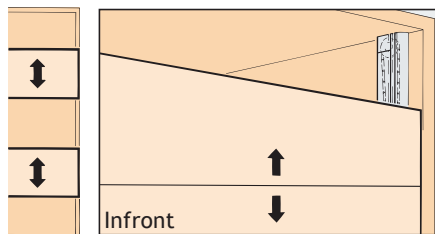

	DESCRIPTION	LONG.	EXEC.	CODE
	rail de roulement Min. 1 longueur	2500 mm	alu	5667-5250
	cache pour rail de roulement et rail contrepoids Min. 1 longueur	2500 mm	alu	5667-6250
	rail de guidage pour contrepoids par 2,5/3/6 m Min. 1 longueur	2500 mm 3500 mm 6000 mm	alu alu alu	5665-7607 5665-7608 5665-7601
	Guidage supplémentaire pour contrepoids plus haut que 500 mm			5667-9000

Sous réserve d'écarts de mesures et modifications techniques.

EKU-LIBRA 20 modèle GRS (IS) (FS) & Synchro - Porte cadre alu

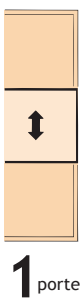
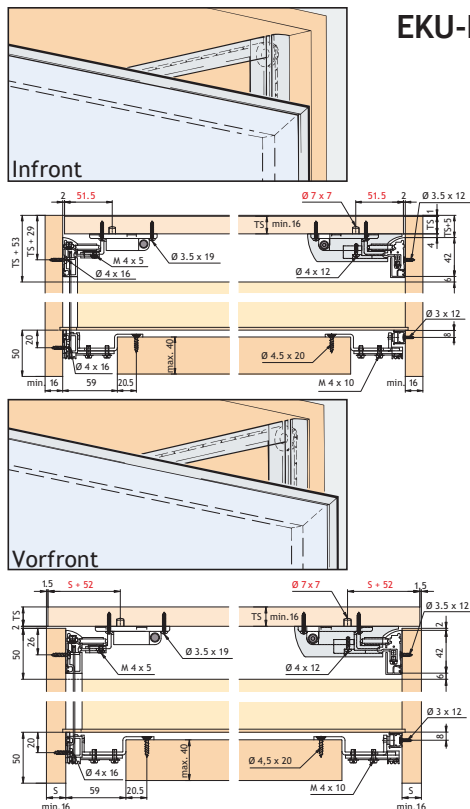

Garniture Libra 20 GRS (IS) (FS)
1 porte se compose de:

5667-4210

2x	2x	1x	1x
2x	2x	1x	1x
2x	2x	2x	2x
2x	4x	4x	
4x	12x		



Garniture Libra 20 GRS (IS) (FS)
2 portes se compose de:

5667-4220

4x	4x	1x	1x
4x	4x	1x	1x
4x	2x	4x	4x
4x	4x	4x	4x
8x	24x		

Garniture Libra 20 GRS- Synchro (IF) (FS)
2 portes se compose de:

5667-4320

4x	4x	1x	1x
2x	4x	4x	4x
2x	2x	4x	4x
2x	2x	8x	24x
1x	1x	8x	24x

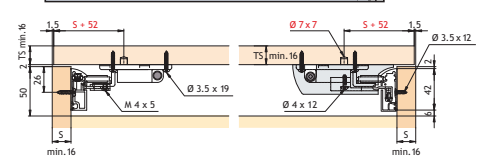
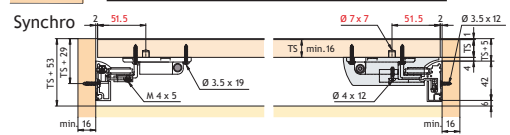
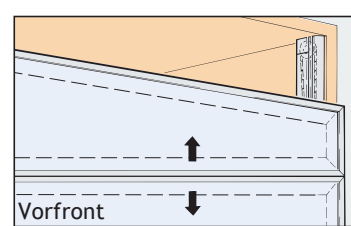
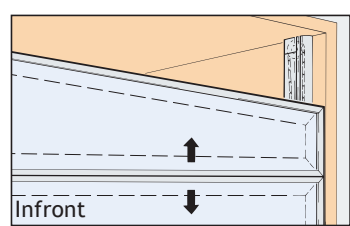
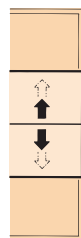

	DESCRIPTION	LONG.	EXEC.	CODE
16 x 42 mm	rail de roulement Min. 1 longueur	2500 mm	alu	5667-5250
15.5 x 21.5 mm	cache pour rail de roulement et rail contrepoids Min. 1 longueur	2500 mm	alu	5667-6250
60 x 26 mm	Profil pour porte en verre Min. 1 longueur	2500 mm	alu	5668-1360
13 x 16 mm	rail de guidage pour contrepoids par 2,5/3/6 m Min. 1 longueur	2500 mm 3500 mm 6000 mm	alu alu alu	5665-7607 5665-7608 5665-7601
	Guidage supplémentaire pour contrepoids plus haut que 500 mm			5667-9000
	Poignée sur cadre en alu	l=45 mm l=100 mm	alu alu	5667-9045 5667-9100

Sous réserve d'écarts de mesures et modifications techniques.

5b.50

Système de portes coulissant par le haut / capacité de charge 80 kg.

Spécialiste pour portes lourdes : le système de portes coulissant par le haut TopLine XL est prévu pour des portes pesant jusqu'à 80 kg. Ses propriétés de coulissage sont excellentes : avec TopLine XL même les grandes portes lourdes coulissent facilement et en silence. Avec le système d'amortissement Silent System, la fermeture est douce et silencieuse. La qualité de haut niveau et la longue durée de vie du système satisfont même les personnes les plus exigeantes.



- Système de porte coulissante à 2 voies, coulissant par le haut.
- Porte en applique.
- Pour portes en bois ou portes à cadre en bois / en aluminium.
- Poids de la porte jusqu'à 80 kg.
- Hauteur de la porte jusqu'à 2600 mm.
- Largeur de porte 700-2000 mm.
- Épaisseurs de la porte 16, 18, 19, 22, 25, 28, 40, 50 mm.
- Réglage en hauteur ± 2 mm.
- Réglage de la hauteur de la porte, de l'appui de la porte et de la force de fermeture.
- Ouverture simplifiée par une force d'ouverture réduite.
- Silent System (réglable) dans le sens de la fermeture, de l'ouverture et de la collision.
- Montage rapide des pièces de guidage.

Armoire à 2 portes, ouverture décalée

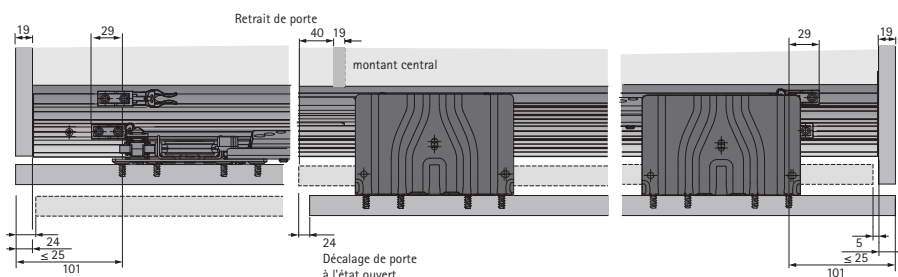

Armoire à 3 portes, ouverture superposée

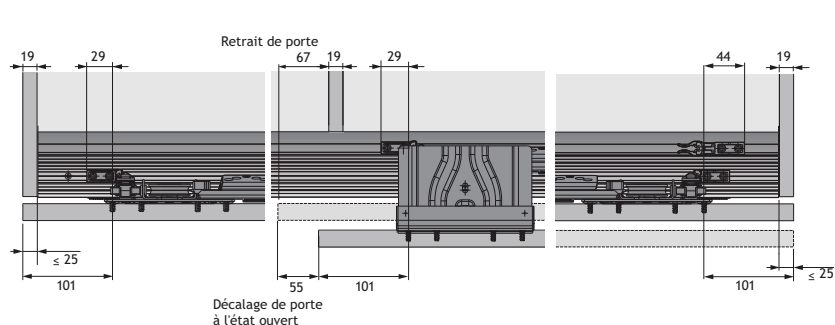

Vue de côté TopLine XL

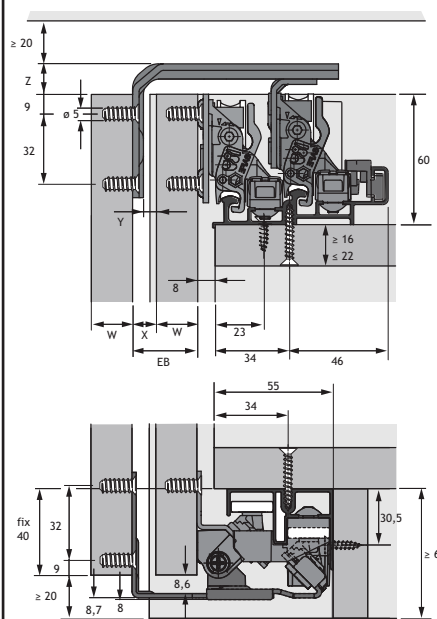

Épaisseur de porte W	Largeur de montage EB	Écart entre les portes		
		X	Y	Z
16/18/19	30	14/12/11	9/7/6	13
22	33	11	6	13
25/28	39	14/11	9/6	13
40	51	11	5	15
50	61	11	5	15

5b



Plus de confort et de qualité de design avec le nouveau système de portes coulissantes TopLine XL.



Montage facile : accrocher les portes dans le profilé de coulissage, les clipser... terminé !



Ajustage de la position de porte ultra rapide et précis grâce au réglage en hauteur confortable.



Déport de porte réglable.

Sous réserve d'écarts de mesures et modifications techniques.

	DESCRIPTION	LONG.	CODE
	<p>Kit de profilés TopLine XL</p> <ul style="list-style-type: none"> - Aluminium anodisé argenté - Pour armoire à 2 portes sans Silent System - Pour armoire à 2 portes avec Silent System - Pour armoire à 3 portes avec Silent System - Pour armoire à 3 portes sans Silent System <p><u>Kit composé de:</u></p> <ul style="list-style-type: none"> - 1 profilé de coulissage - 1 profilé de guidage - accessoires de fixation 	3000 mm 4000 mm 6000 mm	HT-9142952 HT-9132640 HT-9139619
	<p>Kit de portes pour armoires à 2 portes avec amortisseur Silent System</p> <ul style="list-style-type: none"> - Amortissement dans le sens de la fermeture <p><u>Kit composé de:</u></p> <ul style="list-style-type: none"> - 4 pièces de coulissage - 4 pièces de guidage - 2 caches - 4 butées pour pièces de coulissage - 2 butées avec amortisseurs pour pièces de guidage - 2 amortisseurs de fermeture - 2 activateurs pour amortisseur de fermeture - 1 amortisseur de collision pour pièce de guidage - Accessoires de fixation pour portes en bois - Accessoires de fixation pour portes à cadre en alu (uniquement pour EB 33) <p>Pour distance de porte (EB) 30 mm et épaisseur de porte 19 mm maxi</p> <p>Pour distance de porte (EB) 33 mm et épaisseur de porte 22 mm maxi</p>	HT-9134906 HT-9134930	
	<p>Kit de complément pour amortissement d'ouverture en option / armoire à 2 portes</p> <ul style="list-style-type: none"> - Pour kits de portes, armoires à 2 portes - Amortissement dans le sens de l'ouverture - Largeur de porte mini 1000 mm <p><u>Kit composé de:</u></p> <ul style="list-style-type: none"> - 2 amortisseurs - 2 butées de fin de course - Accessoires de fixation 		HT-9135201
	<p>Kit de portes pour armoires à 3 portes avec amortisseur Silent System</p> <ul style="list-style-type: none"> - Amortissement dans le sens de la fermeture <p><u>Kit composé de:</u></p> <ul style="list-style-type: none"> - 6 pièces de coulissage - 6 pièces de guidage - 2 caches - 4 butées pour pièces de coulissage - 3 butées avec amortisseurs pour pièces de guidage - 3 amortisseurs de fermeture - 3 activateurs pour amortisseur de fermeture - 2 amortisseurs de collision pour pièces de guidage - 4 amortisseurs à coller - Accessoires de fixation pour portes en bois - Accessoires de fixation pour portes à cadre en alu (uniquement pour EB 33) <p>Pour distance de porte (EB) 30 mm et épaisseur de porte 19 mm maxi</p> <p>Pour distance de porte (EB) 33 mm et épaisseur de porte 22 mm maxi</p>	HT-9135007 HT-9135008	
	<p>Profilé de masquage</p> <ul style="list-style-type: none"> - Pour masquer les pièces de coulissage de la porte de devant - Plastique gris 	2000 mm	HT-9137352

5b

Système de portes coulissant par le haut / capacité de charge 50 kg.

Avec une technique sûre, TopLine L met en valeur les avantages de portes coulissantes de manière impressionnante. La grande liberté d'agencement et le montage facile sont des avantages précieux perceptibles déjà dans la phase de création. Lors de l'utilisation, le système TopLine L s'avère particulièrement confortable et convivial. TopLine L fait glisser les portes coulissantes d'un poids jusqu'à 50 kg de manière particulièrement légère et silencieuse. Les systèmes d'amortissement Silent System Flexible 50 et 80 offrent un confort supplémentaire : également les portes lourdes se ferment ainsi tout en silence.



- Système de porte coulissante à 2 voies, coulissant par le haut.
- Porte en applique.
- Pour portes en bois ou portes à cadre en bois / en aluminium.
- Poids de la porte jusqu'à 50 kg.
- Hauteur de la porte jusqu'à 2600 mm.
- Largeur de porte 700-1500 mm.
- Épaisseurs de la porte 16, 18, 19, 21, 22, 25, 40 mm.
- Réglage en hauteur \pm 3 mm.
- Pièces de coulissage à finition individuelle.
- 2 variantes d'ouverture: superposée ou décalée avec utilisation de poignées en saillie.
- Montage rapide des pièces de guidage.

Ouverture décalée avec profilé de coulissage devant le panneau supérieur / 2 ou 3 portes

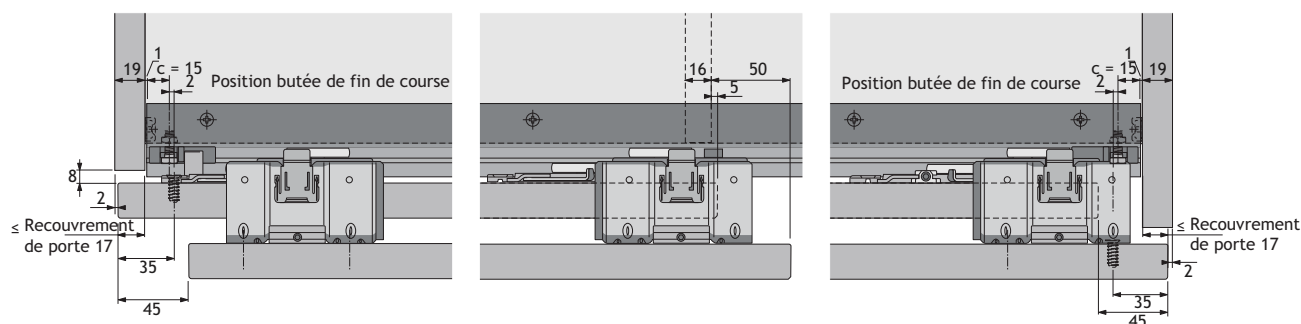

5b

Ouverture superposée avec profilé de coulissage devant le panneau supérieur / 2 ou 3 portes

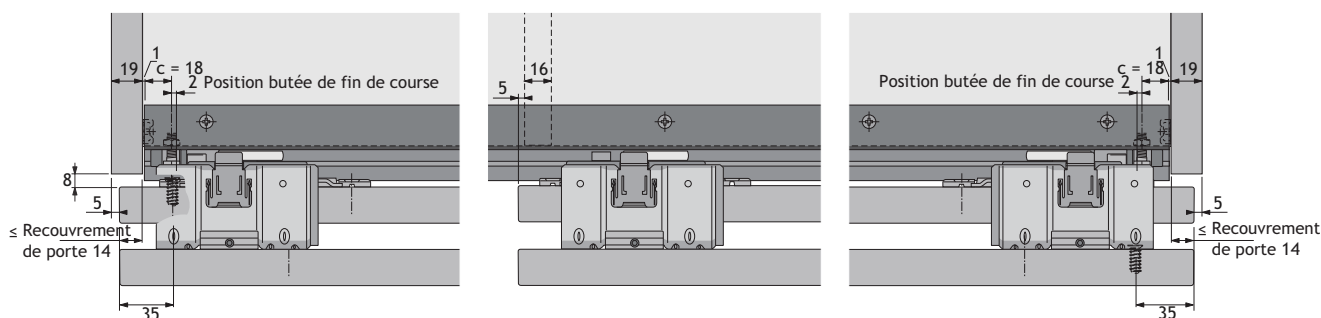

Silent System pour TopLine L: même les grandes portes lourdes se ferment sans bruit et en toute sécurité. Particulièrement utile dans les zones de repos.



Les pièces de coulissage et de guidage universelles conviennent tant bien pour les façades massives que pour les façades à cadre alu. Pour épaisseurs de porte de 16 à 40 mm.





Montage des plus simples: visser les profilés de coulissage et de guidage. Accrocher les portes et les clipser. Parfait!





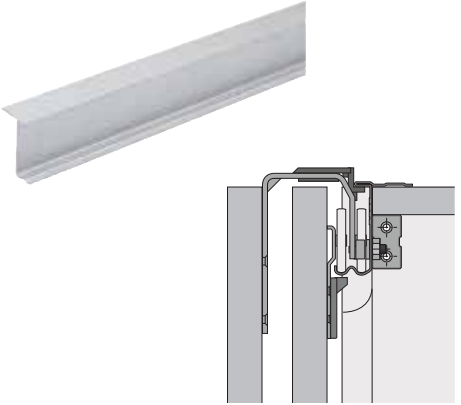

Parfaite configuration du jeu grâce à un réglage en hauteur précis.

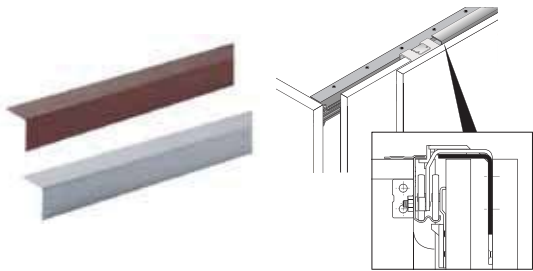
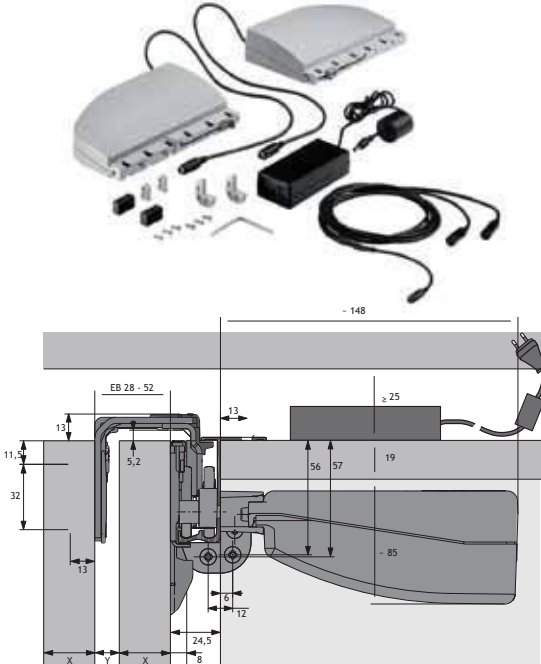
Sous réserve d'écarts de mesures et modifications techniques.

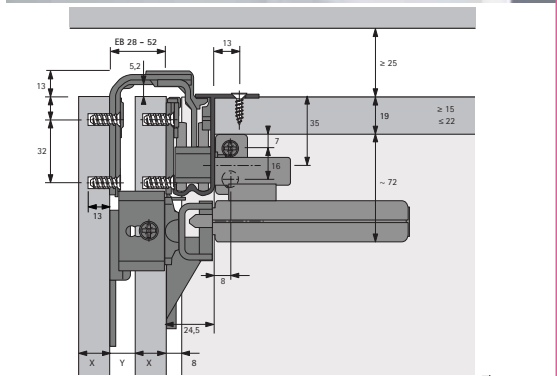
5b

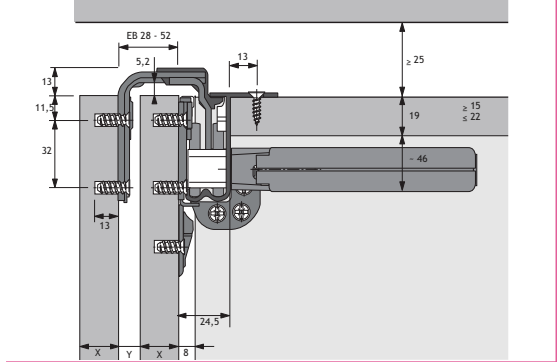
	DESCRIPTION	LONG.	CODE
	<p>Profilé de coulissage pour le montage devant le panneau supérieur</p> <ul style="list-style-type: none"> - Pour le montage devant le panneau supérieur du corps de meuble - Pour une utilisation avec Silent System Flexible 50 - Aluminium anodisé argenté 	<p>3000 mm 6000 mm</p>	<p>5603-0003 5603-0006</p>
	<p>Profilé de coulissage pour le montage devant le panneau supérieur pour une utilisation avec Easys / Silent System Flexible 80</p> <ul style="list-style-type: none"> - Pour le montage devant le panneau supérieur du corps de meuble. - Avec fraisage intégré pour le logement des amortisseurs Silent System ou du système d'ouverture Easys. - Les profilés sont assemblés bout à bout avec une équerre d'assemblage <p><u>Kit composé de:</u></p> <ul style="list-style-type: none"> - 1 profilé de coulissage à droite, aluminium anodisé argenté. - 1 profilé de coulissage à gauche, aluminium anodisé argenté. - 1 équerre d'assemblage y compris accessoires de fixation, acier galvanisé. - 2 cales en bois pour profilé de coulissage, PVC gris 	<p>1500 mm 2000 mm</p>	<p>HT-9117535 HT-9117536</p>
	<p>Profilé de masquage</p> <ul style="list-style-type: none"> - Longueur 1000 mm - Plastique 	<p>gris brun</p> <p>1000 mm 1000 mm</p>	<p>HT-41184 HT-46418</p>
	<p>Système d'ouverture électromécanique Easys</p> <ul style="list-style-type: none"> - Utilisable pour portes en bois ou à cadre en liaison avec le profilé de coulissage - Système d'ouverture et amortissement électromécanique Silent System - Pour portes en bois ou portes à cadre en bois / aluminium <p><u>Kit composé de:</u></p> <ul style="list-style-type: none"> - 1 paire d'entraînements droite / gauche - 1 bloc secteur y compris câble secteur avec fiche plate Euro (type C) - 1 répartiteur en Y - 2 équerres d'appui - 2 butées de fin de course 		<p>HT-9111793</p>

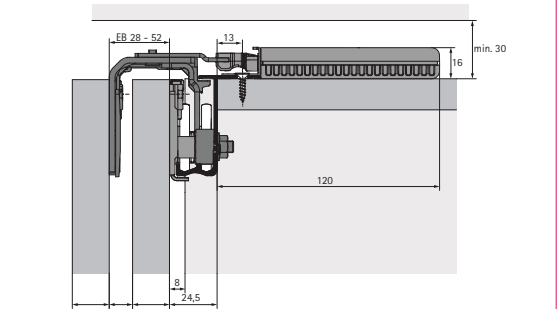
	DESCRIPTION	CODE
 	<p>Kit Silent System Flexible 50 pour épaisseurs de porte 16 / 19 / 22 / 25 mm</p> <ul style="list-style-type: none"> - Utilisable pour portes en bois ou à cadre en liaison avec le profilé de coulissage et les kits de coulissage de porte devant le panneau supérieur, ouverture décalée - Pour un poids de porte maxi de 50 kg - Adaptable ultérieurement <p><u>Kit composé de</u></p> <ul style="list-style-type: none"> - 2 amortisseurs à droite / à gauche, plastique gris - 2 adaptateurs - 2 butées - 2 activateurs <p>Kit armoire à 2 portes pour épaisseur de porte de 16 à 25 mm HT-9119802 Kit armoire à 3 portes (amortissement des portes de derrière) HT-9119803</p>	
 	<p>Kit Silent System Flexible 80, avec adaptateur</p> <ul style="list-style-type: none"> - Utilisable pour portes en bois ou à cadre en liaison avec le kit de profilés de coulissage. - Pour poids de porte maxi : 50 kg / porte <p><u>Kit composé de:</u></p> <ul style="list-style-type: none"> - 2 amortisseurs à droite / à gauche avec adaptateur préinstallé. - plastique gris <p style="text-align: right;">Kit armoire à 2 portes HT-9078096</p>	
 	<p>Kit Silent System 600 amortissement portes centrales, pour armoires à 3 portes HT-9140438</p> <ul style="list-style-type: none"> - Utilisable avec Silent System Flexible 50 et Silent System Flexible 80 - Ouverture de la porte centrale dans les deux sens. - Pour poids de porte maxi : 50 kg / porte <p><u>Kit composé de:</u></p> <ul style="list-style-type: none"> - 1 unité d'amortissement, 1 tôle de retenue de l'amortissement, 1 activateur avec cheville et matériel de fixation 	

5
b

DESCRIPTION

Kit de coulissage de porte par le haut, ouverture décalée - profilé de coulissage devant le panneau supérieur

- Kit pour portes en bois / portes en bois à cadre aluminium.
- Kit pour coulissage de porte par le haut.
- Le kit comprend toutes les pièces nécessaires pour la configuration d'armoire indiquée.
- Profils de coulissage pour le montage devant le panneau supérieur, voir page avant.
- Utilisation possible avec l'amortissement Silent System.

Kit composé de:

- pièces de coulissage pour la porte de devant
- pièces de coulissage pour la porte de derrière
- plot de soutien pour profilé de coulissage
- butée pour l'ouverture décalée
- butée de fin de course pour profilé de coulissage pour ouverture superposée
- arrêt central
- aide au montage pour profilé de coulissage en applique
- Accessoires de fixation



Distance de porte (EB)	Épaisseur de porte	2 portes, porte avant à gauche CODE	2 portes, porte avant à droite CODE	à 3 portes CODE
31 mm	19 mm	HT-9136932	HT-9134131	HT-9134136
34 mm	22 mm	HT-9136933	HT-9134132	HT-9134137

Variantes de montage

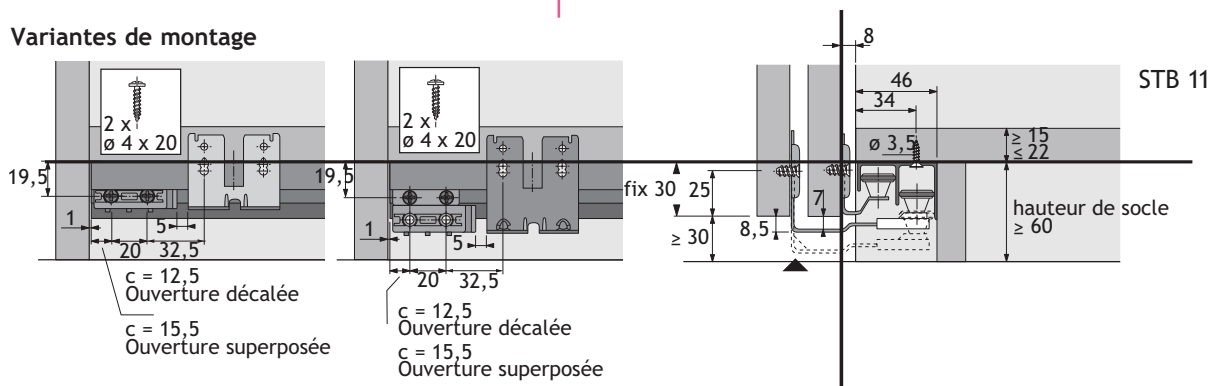

5b

Kit de coulissage de porte par le haut, ouverture superposée - profilé de coulissage devant le panneau supérieur

- Kit pour portes en bois / portes en bois à cadre aluminium.
- Kit pour coulissage de porte par le haut.
- Le kit comprend toutes les pièces nécessaires pour la configuration d'armoire indiquée.
- Profils de coulissage pour le montage devant le panneau supérieur, voir page avant.

Kit composé de:

- pièces de coulissage pour la porte de devant
- pièces de coulissage pour la porte de derrière
- plot de soutien pour profilé de coulissage
- butée pour l'ouverture décalée
- butée de fin de course pour profilé de coulissage pour ouverture superposée
- arrêt central
- aide au montage pour profilé de coulissage en applique
- Accessoires de fixation



Distance de porte (EB)	Épaisseur de porte	2 portes, porte avant à gauche CODE	2 portes, porte avant à droite CODE
31 mm	19 mm	HT-9134141	HT-9134146
34 mm	22 mm	HT-9134142	HT-9134147

Variantes de montage

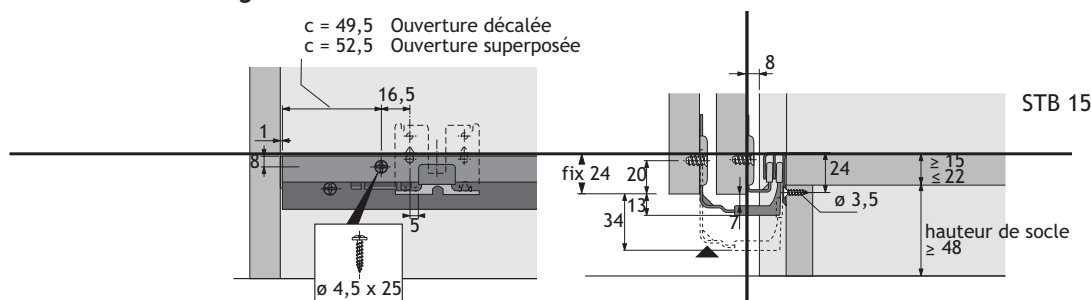

Sous réserve d'écarts de mesures et modifications techniques.

DESCRIPTION

Kit de guidage de la porte par le bas STB 11

- Pour retrait de socle de 46 mm.

Kit composé de:

- Pièces de guidage pour porte de devant
- Pièces de guidage pour porte de derrière
- Plaques de montage pour pièces de guidage
- Butées de fin de course pour profilé de guidage
- Vis spéciales



Distance de porte (EB)	Épaisseur de porte	2 portes CODE	3 portes CODE
31 mm	19 mm	HT-9134171	HT-9134186
34 mm	22 mm	HT-9134172	HT-9134187

Profilé de guidage STB 11

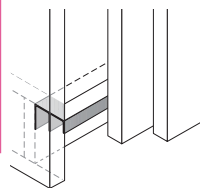

Exécution	longueur	CODE
aluminium brut	3000 mm	5603-2003

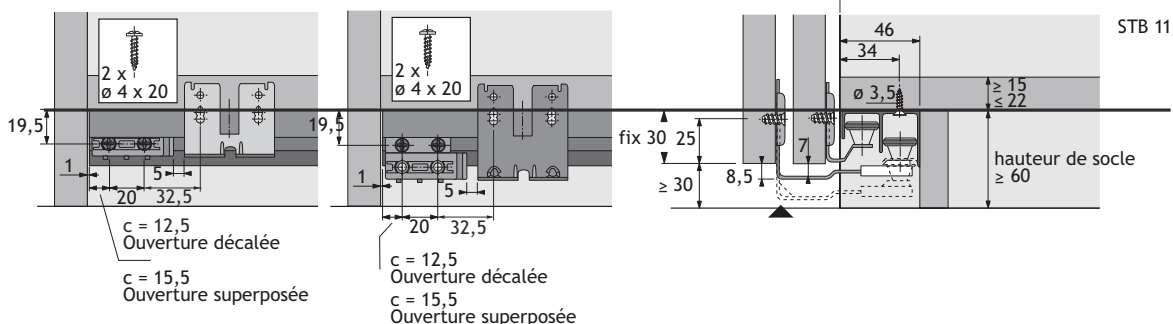

5b

Kit guidage de porte par le bas STB 12

- Pour retrait de socle de 28,5 mm

Kit composé de:

- Pièces de guidage pour porte de devant
- Pièces de guidage pour porte de derrière
- Plaques de montage pour pièces de guidage
- Butées de fin de course pour profilé de guidage
- Vis spéciales



Distance de porte (EB)	Épaisseur de porte	2 portes CODE	3 portes CODE
31 mm	19 mm	HT-9134176	HT-9134191
34 mm	22 mm	HT-9134177	HT-9134192

Profilé de guidage STB 12

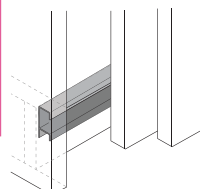

Exécution	longueur	CODE
aluminium brut	3000 mm	HT-71116
aluminium brut	6000 mm	5603-2012

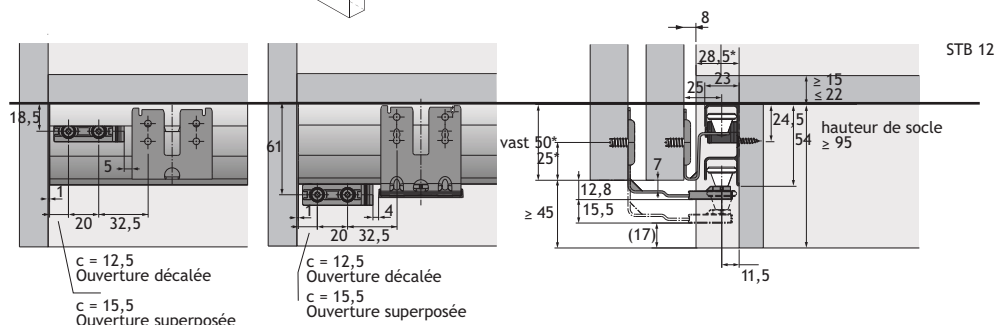



DESCRIPTION

Kit de guidage de porte par le bas STB 15

- Socle à fleur de panneau (retrait de socle de 0 mm)

Kit composé de:

- Pièces de guidage pour porte de devant
- Pièces de guidage pour porte de derrière
- Plaques de montage pour pièces de guidage
- Butées de fin de course pour profilé de guidage
- Vis spéciales

Distance de porte (EB)	Épaisseur de porte	2 portes CODE	3 portes CODE
31 mm	19 mm	HT-9134181	HT-9134196
34 mm	22 mm	HT-9134182	HT-9134197

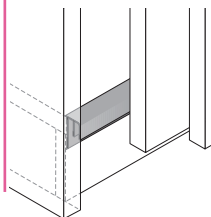

Profilé de guidage STB 15

Exécution	longueur	CODE
Aluminium	3000 mm	5603-0013
anodisé argenté	6000 mm	5603-0016

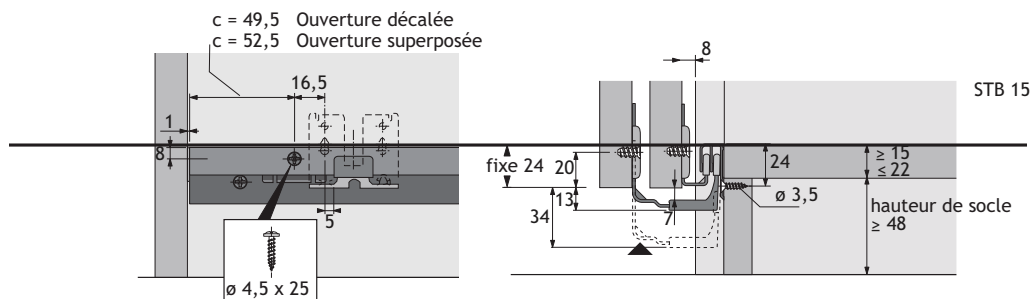

5
b

La nouvelle SysLine S flotte pratiquement au-dessus des choses. Les portes bougent comme si elles étaient en suspens. L'amortissement en option Silent System complète parfaitement le confort de mouvement des portes. Et pourtant, toute cette technique de haut niveau reste invisible. Les profilés de coulissage dans le panneau supérieur garantissent un aspect de grande qualité et facilitent l'accès. L'amortissement Silent System en option est complètement intégré. Le résultat: un design excellent, la plus grande fonctionnalité et un confort convaincant.



- Système de porte coulissante à 2 voies, coulissant par le haut
- Position de porte rentrante
- Pour portes en bois ou portes à cadre en aluminium
- Poids de la porte jusqu'à 15 kg
- Largeur de porte 375-1500 mm
- Largeur de porte 400-800 mm
- Épaisseur de porte 16, 19 mm
- Réglage en hauteur $\pm 1,5$ mm
- À partir de 16 mm d'épaisseur de panneau supérieur

5b

Formats de porte mini et maxi

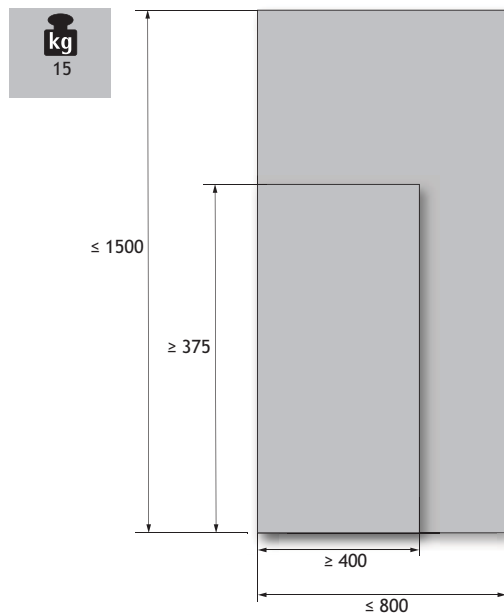

Principe de fonctionnement

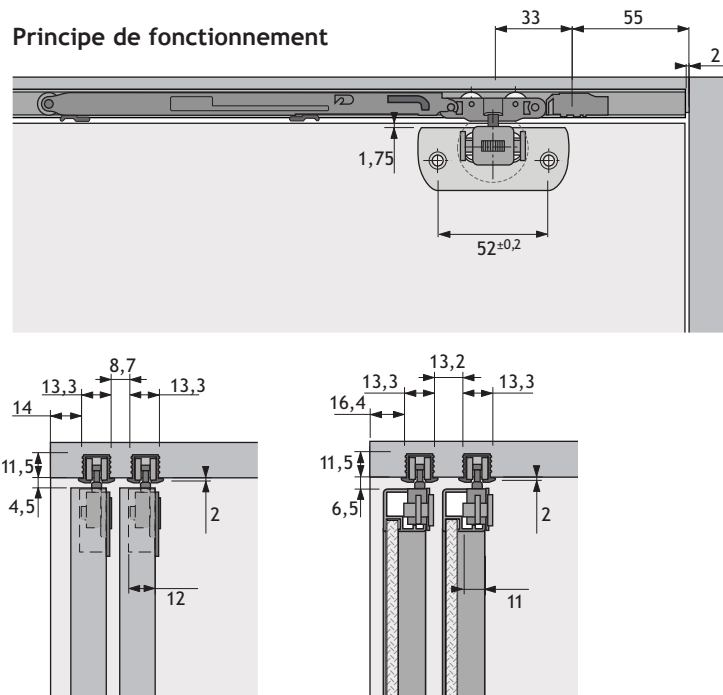

Coulissage en suspens: les portes sont guidées par le haut en toute sécurité. Accès simplifié aux dossiers et au matériel de bureau.





SysLine S permet une ouverture superposée des portes. Particulièrement avantageux en utilisant des coulisses.



Avec une capacité de charge de 15 kg, il est possible de réaliser de grandes portes. Idéal pour l'agencement généreux et spacieux des bureaux.

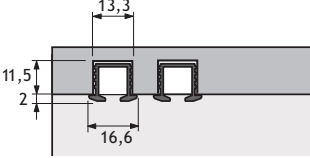
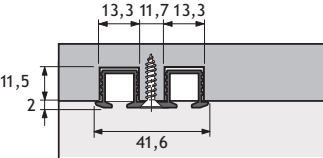

Technique intelligente: montage des portes simple grâce à un enclenchement sans outil avec la partie coulissante. Le réglage en hauteur intégré pour un ajustement exact.

	DESCRIPTION	EXECUTION	LONG.	CODE
 <p><u>Om in te plakken.</u></p>  <p><u>Om aan te schroeven.</u></p> 	<p>Profilés de coulissage</p> <ul style="list-style-type: none"> - Épaisseur mini de panneau supérieur: 16 mm - Aluminium brut 	<p>à coller à visser</p>	<p>2000 mm 2000 mm</p>	<p>HT-9145851 HT-9136105</p>
	<p>Kit SysLine S avec amortissement Silent System</p> <ul style="list-style-type: none"> - Pour épaisseurs de portes 16 et 19 mm - Au choix également utilisable avec les guidages de porte inférieurs STB 11 et 35 <p><u>Kit composé de:</u></p> <ul style="list-style-type: none"> - 2 pièces de coulissage avec réglage en hauteur intégré - 2 pièces de coulissage Silent Systeme avec réglage en hauteur intégré - 2 activateurs pour amortissement Silent System - 2 butées de fin de course - 4 adaptateurs pour portes en bois - 2 pièces de guidage par le bas pour portes en bois - 2 pièces de guidage par le bas pour portes à cadre en aluminium 			<p>HT-9134311</p>
	<p>Set SysLine S</p> <ul style="list-style-type: none"> - Pour épaisseurs de portes 16 et 19 mm - Au choix également utilisable avec les guidages de porte inférieurs STB 11 et 35 <p><u>Kit composé de:</u></p> <ul style="list-style-type: none"> - 4 pièces de coulissage avec réglage en hauteur intégré - 4 butées de fin de course - 4 adaptateurs pour portes en bois - 2 pièces de guidage par le bas pour portes en bois - 2 pièces de guidage par le bas pour portes à cadre en aluminium 			<p>HT-9136103</p>

Le nouveau SlideLine 55 Plus allie confort et design avec un excellent rapport qualité-prix. SlideLine 55 Plus fait glisser les portes coulissantes en douceur et en silence - sur demande, avec retour automatique amorti Silent System. La ferrure s'ajuste avec précision sans outil. En particulier avec des portes en applique, on obtient un meuble d'un grande qualité et d'une apparence individuelle.



- Système de porte à 2 voies coulissant par le bas.
- Porte en applique, rentrante.
- Pour portes en bois.
- Poids de la porte jusqu'à 15 kg pour profilés en plastique.
- Poids de la porte jusqu'à 30 kg avec profilés en aluminium.
- Largeur de porte 700-1500 mm.
- Largeur de porte 400-800 mm.
- Épaisseur de porte 16, 19 mm.
- Réglage en hauteur +/- 1,5 mm, sans outil.

SlideLine 55 Plus avec Silent System / porte rentrante

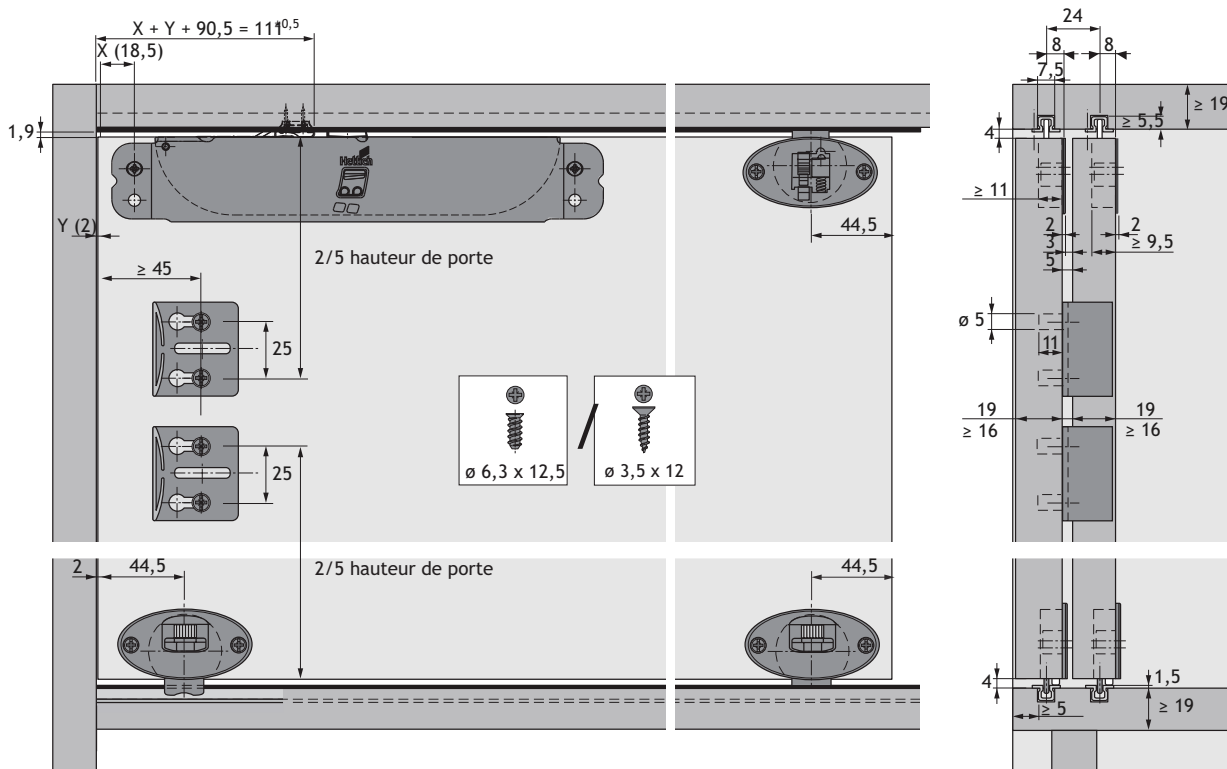

5
b



Exploitation parfaite de l'espace de rangement grâce aux portes coulissantes s'ouvrant largement.



SlideLine 55 Plus : légère, silencieuse et parfaite pour une exploitation efficace de l'espace.









Design attrayant grâce aux possibilités qu'offrent les portes rentrantes ou en applique.



Plus de liberté de mouvement grâce à l'utilisation de portes coulissantes dans la zone de travail.

	DESCRIPTION	EXECUTION	COULEUR	CODE
	<p>Profilés de coulissage et de guidage</p> <ul style="list-style-type: none"> - Profilés en plastique : poids de la porte maxi 15 kg - Profilés en aluminium : poids de la porte maxi 30 kg - Longueur 4000 mm 	plastique plastique plastique plastique plastique	blanc brun beige gris noir	5602-5755 5602-5155 5602-5655 5602-5555 5602-5355
		aluminium	argenté anodisé	5602-5055
		aluminium	brun foncé anodisé	HT-70961
	<p>Pièce de guidage à visser pour armoires à 2 portes rentrantes</p> <ul style="list-style-type: none"> - Il faut utiliser 2 pièces de guidage par porte - Avec verrou à ressort et cran de verrouillage - Plastique gris 			5602-7555
	<p>Pièce de guidage à visser pour une armoire avec 1 porte en applique (entaille en queue d'aronde) et 1 porte rentrante</p> <ul style="list-style-type: none"> - Il faut utiliser 2 pièces de guidage par porte - Avec verrou à ressort et cran de verrouillage - Plastique gris 			5602-7556
	<p>Pièce de coulissage à visser pour armoires à 2 portes rentrantes</p> <ul style="list-style-type: none"> - Réglage en hauteur sans outils $\pm 1,5$ mm - Il faut utiliser 2 pièces de coulissage par porte - Plastique gris 			5602-6555
	<p>Pièce de coulissage à visser pour une armoire avec 1 porte en applique (entaille en queue d'aronde) et 1 porte rentrante</p> <ul style="list-style-type: none"> - Réglage en hauteur sans outils $\pm 1,5$ mm - Il faut utiliser 2 pièces de coulissage par porte - Plastique gris 			5602-6556

5b

	DESCRIPTION	CODE
	<p align="center">Butée de porte / dispositif d'écartement à visser</p> <ul style="list-style-type: none"> - Pour un poids maximum de porte de 30 kg - 1 butée de porte / dispositif d'écartement indispensable pour armoire à 2 portes (hauteur de porte > 1000 mm : 2 pièces) - Plastique gris 	<p align="center">5602-7255</p>
	<p align="center">Maintien en position fermée</p> <ul style="list-style-type: none"> - Avec l'utilisation de l'amortisseur Silent System, le système de maintien fermé n'est pas nécessaire - Utilisable pour porte de gauche et de droite - 2 dispositifs de blocage par porte - Fixation avec clous prémontés - Plastique gris 	<p align="center">5602-7355</p>
	<p align="center">Système d'amortissement Silent System pour SlideLine 55 Plus rentrant</p> <ul style="list-style-type: none"> - Utilisable uniquement en lien avec des portes en bois - À visser, position d'installation à gauche ou à droite - Utilisable pour porte avant ou arrière - Hauteur de porte 700-1500 mm - Largeur de porte 400-800 mm - Boîtier : métal galvanisé - Pièce intérieure : plastique anthracite 	<p align="center">gauche 5602-7455 droite 5602-7456</p>
	<p align="center">Système d'amortissement Silent System pour SlideLine 55 Plus en applique (à rainures)</p> <ul style="list-style-type: none"> - Utilisable uniquement en lien avec des portes en bois - À visser, position de montage à gauche ou à droite - Hauteur de porte 700-1500 mm - Largeur de porte 400-800 mm - Boîtier : métal galvanisé - Pièce intérieure : plastique anthracite 	<p align="center">gauche 5602-7655 droite 5602-7656</p>
	<p align="center">Activateur pour unité d'amortissement</p> <ul style="list-style-type: none"> - Utilisable pour porte gauche et droite - Utiliser 1 activateur par unité d'amortissement - Fixation avec clous prémontés - Plastique gris 	<p align="center">5602-7657</p>
	<p align="center">Aide au positionnement</p> <ul style="list-style-type: none"> - Pour le montage de l'activateur dans le panneau supérieur - Acier galvanisé 	<p align="center">5602-7658</p>

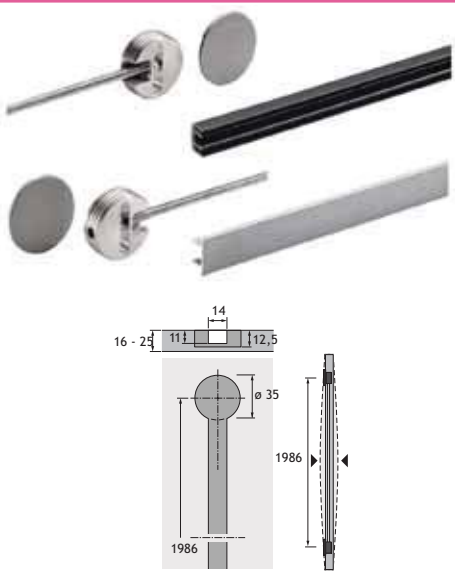

DESCRIPTION

Ferrure de rectification, aluminium

- Pour rectification des déformations de portes / façades de meubles, coulissantes ou pivotantes, et de larges abattants d'armoires supérieures
- Peut également être utilisé pour éviter la distorsion de portes
- Pour épaisseur de porte / façade de 16 à 25 mm
- Hauteur de porte / façade max. 2600 mm
- Longueur de la tige filetée 2000 mm, raccourcissable individuellement
- Utiliser 2 ferrures de rectification par porte / façade
- Montage et réglage rapide, sans vissage, maniant une main
- Technique brevetée avec tige filetée cachée
- Pour un mouvement silencieux de porte / façade
- Caches pour trous de $\varnothing 35$ mm, plastique argenté
- Caches pour gorge, aluminium anodisé argenté

CODE

HT-9117303

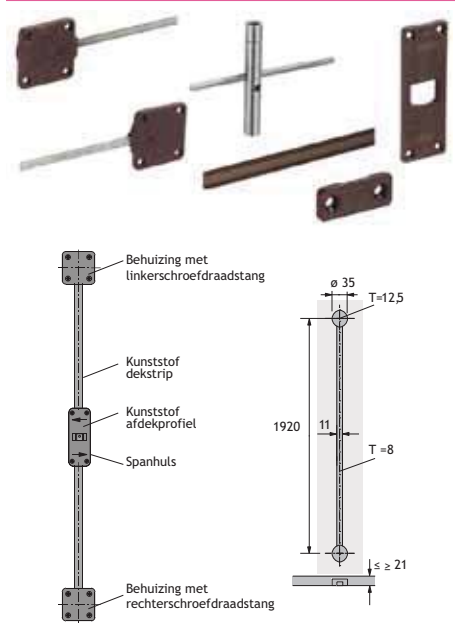

Ferrure de rectification, plastique

- Les portes à partir de 16 mm d'épaisseur et jusqu'à 2600 mm de hauteur peuvent être rectifiées
- Naturellement, la ferrure de rectification est aussi utilisable de manière préventive contre la déformation de la porte
- Il est recommandé d'utiliser 2 ferrures par porte
- L'usinage est simple et sans problème : pour chaque tige filetée avec pas à droite ou à gauche on utilise une douille de serrage
- Les tiges filetées prennent appui chacune dans un boîtier qui est installé dans un trou de 35 mm et vissé
- Le fait de tourner la douille de serrage produit une tension de traction ou de pression ce qui permet de rectifier des portes creuses ou rondes
- Le recouvrement du boîtier, de la douille de serrage et des tiges filetées est une sécurité contre tout dommage sur les habits

Kit composé de:

- 1 boîtier avec tige filetée avec pas à droite
- 1 boîtier avec tige filetée avec pas à gauche
- 1 douille de serrage
- 1 plaque de recouvrement en plastique
- 2 baguettes de masquage en plastique
- 2 supports de baguettes de masquage

HT-45198

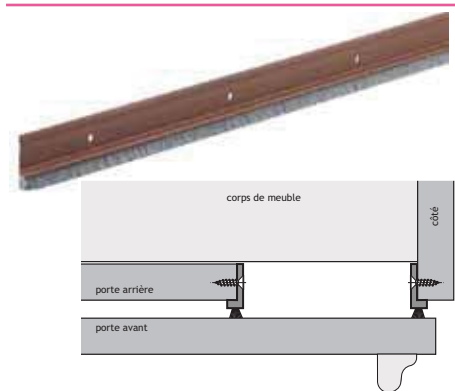

Baguette brosse

- Pour étanchéifier contre la poussière
- Longueur 2500 mm
- Hauteur 27 mm
- Plastique brun

HT-26453

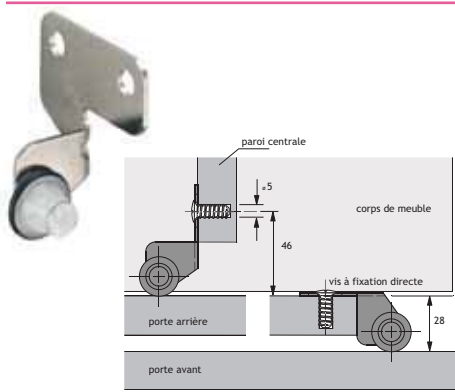

Galet d'écartement

- Pour portes coulissantes hautes
- Acier galvanisé

5603-3700

5b

PLUG ET PLAY FERRURE DE PORTE COULISSANTE SLIDELINE 55

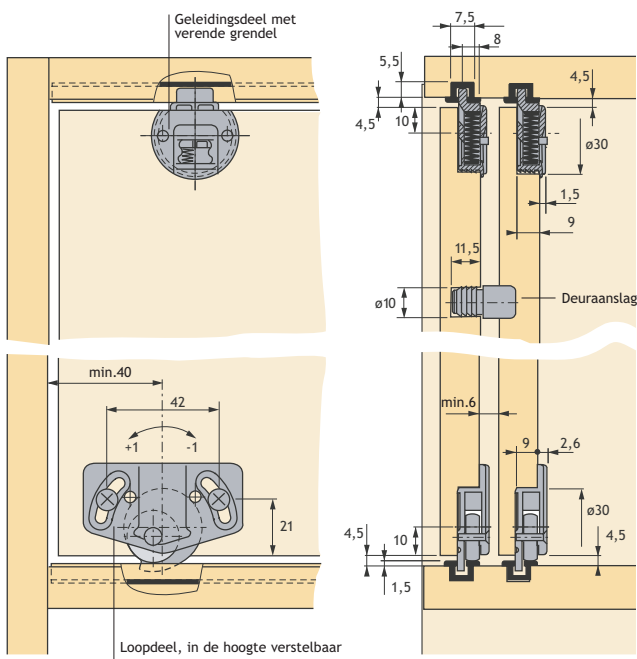
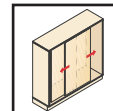

- Utilisable pour des portes de petite et moyenne taille dans le bureau et l'ensemble de l'habitat
- Construction rentrante
- 2 rails de coulissage en bas
- Pour portes en bois
- En option, peut être combiné avec Silent System

La technique:

- Slide Line 55
- Poids de porte maxi. 30 kg avec profil de coulissage/de guidage en aluminium
 - Poids de porte maxi. 15 kg avec profil de coulissage/de guidage en PVC
 - Pièces de guidage à verrou à ressort pour montage/démontage simple
 - Réglage en hauteur ±1 mm dans la pièce de coulissage

5b

	DESCRIPTION	EXEC.	CODE
	Rail de roulement et rail de guidage 4 mètre force 15 kg/porte	PVC blanc PVC brun	5602-5755 5602-5155
	force 30 kg/porte Min. 4 mètre	alu	5602-5055
	Rail double pour bas de porte 2 mètre force 15 kg/porte	PVC blanc PVC brun	5602-3768 5602-3169
	Min. 1 longueur		
	Pièce de coulissage à verrou à ressort - Prévoir 2 pièces de guidage par porte	PVC brun	5602-7155
	Pièces de coulissage à visser - Réglable de hauteur.	PVC brun 15 kg	5602-6155
	- Galets de coulissage en plastique montés sur double roulement. - Prévoir 2 pièces de coulissage par porte.	PVC brun 30 kg	5602-6255
OPTION			
	DESCRIPTION		CODE
	Système d'amortissement Silent System pour Slide Line 55		5602-8955
	- Utilisable uniquement en liaison avec des portes en bois ou des portes à cadre en bois (Largeur de cadre minimum 55 mm) - Poids de porte maxi. 20 kg/porte - Hauteur de porte maxi. 900 mm - Pour épaisseurs de porte 15 - 22 mm - Plastique, gris		
	<u>Kit comprenant:</u> 2 unités d'amortissement à droite/à gauche 2 activateurs - 1 activateur court (porte arrière) - 1 activateur long (porte avant) Min. 1 set		

TECHNIQUE DE COULISSE POUR PORTES SLIDE LINE 56

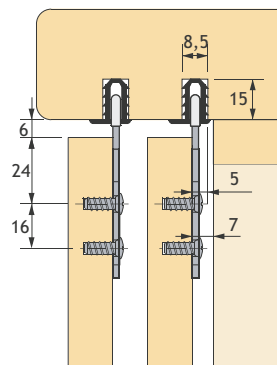
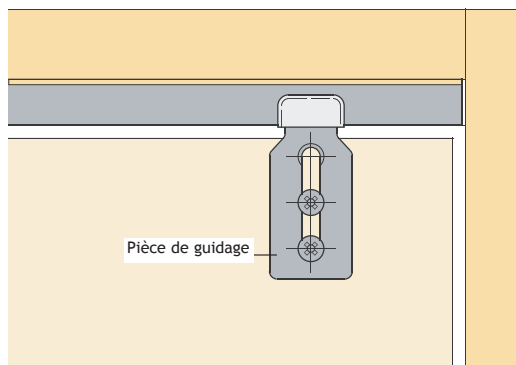
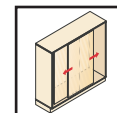

- Utilisable pour des portes de petite et moyenne taille dans le bureau et l'ensemble de l'habitat
- Construction rentrante
- 2 rails de coulissage en bas
- Pour portes en bois
- En option, peut être combiné avec Silent System

La technique:

Slide Line 56

- Poids de porte maxi. 40 kg avec profil de coulissage/de guidage en aluminium

Les roulettes inférieures sont pourvues de roulements à billes. Leur grand diamètre assure un mouvement doux et sans bruit.

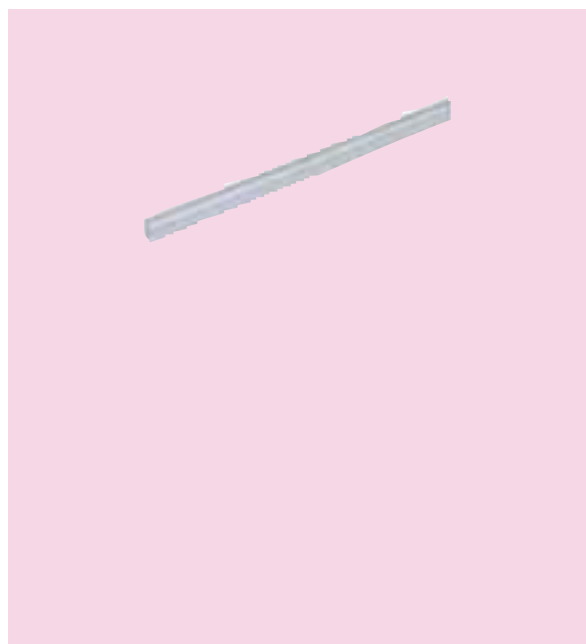
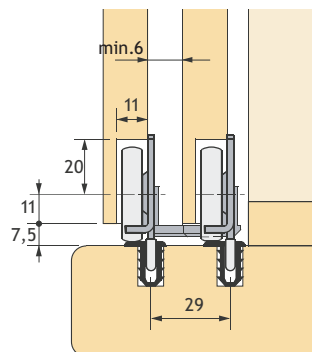
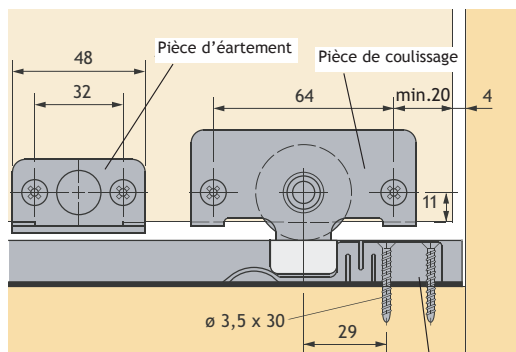

DESCRIPTION	EXEC.	CODE
Rail supérieur et inférieur en alu anodisé.	alu 3 m alu 6 m	5603-5003 5603-5006
Ferrure pour 2 portes		5603-5020
Ferrure pour 3 portes		5603-5030
Min. 1 set		



OPTION		
DESCRIPTION		CODE
Système d'amortissement Silent System pour Slide Line 56		5602-8955
<ul style="list-style-type: none"> - Utilisable uniquement en liaison avec des portes en bois ou des portes à cadre en bois (Largeur de cadre minimum 55 mm) - Poids de porte maxi. 20 kg/porte - Hauteur de porte maxi. 900 mm - Pour épaisseurs de porte 15 - 22 mm - Plastique, gris 		
<p>Kit comprenant:</p> <ul style="list-style-type: none"> 2 unités d'amortissement à droite/à gauche 2 activateurs - 1 activateur court (porte arrière) - 1 activateur long (porte avant) 		
Min. 1 set		

5
b

FERRURE DE PORTE PLIANTE WING LINE 220

pour 1 porte pliante à 2 vantaux

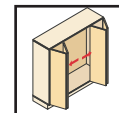

- Peut être mise en oeuvre dans tout l'habitat et dans la chambre à coucher
- Pour portes en bois
- Avec rail de coulissage sur le panneau supérieur
- Comprend le guidage inférieur sous le panneau inférieur pour des constructions de socles bas.
- Pas de ferrures ni de profils visibles à l'intérieur du caisson
- Assemblage latéral avec charnière à boîtier à montage rapide Intermat 9943
- Conception de caisson convenant également aux portes battantes

Bloc de 2 vantaux

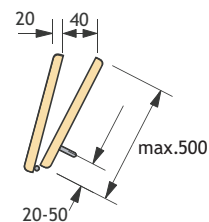

Porte pliante 2 vantaux
 Largeur de porte maxi. 1000 mm
 Poids de porte/vantail maxi. 25 kg
 Hauteur de porte maxi. 2400 mm

La technique:

- Poids de vantail maxi. 25 kg
- Hauteur de porte maxi. 2400 mm
- Largeur de vantail de porte maxi. 500 mm
- Réglage en hauteur ± 5 mm

5b

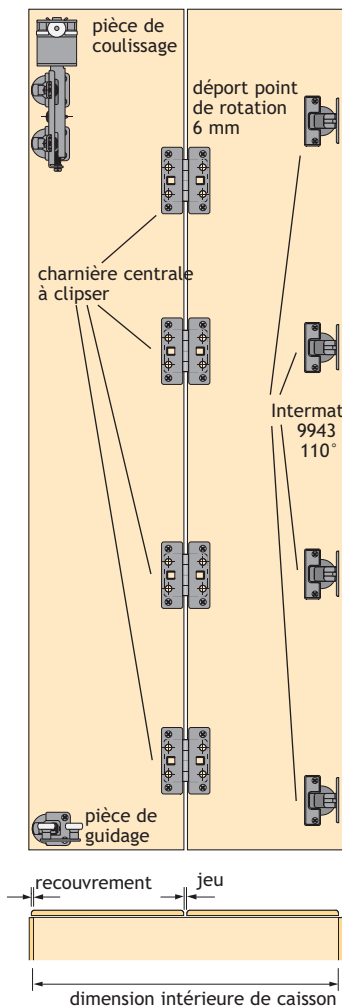

	DESCRIPTION	CODE
	Kit comprenant: - 1 pièce de coulissage tandem avec réglage en hauteur - 4 charnières centrale à clipser - 8 embases - 1 pièce de guidage	
	Set Wing Line 220 À ouverture à gauche, 1 porte 2 vantaux À ouverture à droite, 1 porte 2 vantaux Min. 1 set	5604-8020 5604-8021
	Profil de coulissage alu argent 2000 mm Min. 1 longueur	5604-8000
	Profil de guidage alu argent 2000 mm Min. 1 longueur	5604-8010

LES CHARNIERES LATERALES ATTACHEES AU CAISSON NE SONT PAS COMPRISES.

FERRURE DE PORTE PLIANTE WING LINE 230
sans guide inférieur

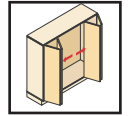

- Pour portes en bois.
- Avec rail de coulissage sur le panneau supérieur.
- Pas de guidage inférieur.
- Assemblage latéral avec charnière à boîtier à montage rapide Intermat 9943.
- Pas de montants centraux nécessaires.

La technique:

- Poids de vantail de 20 à 25 kg.
- Hauteur de porte maxi. 3000 mm.
- Largeur de vantail de porte maxi. 600 mm.
- Le ressort de la pièce de coulissage compense un fléchissement de 10 mm maxi.

Bloc de 2 vantaux

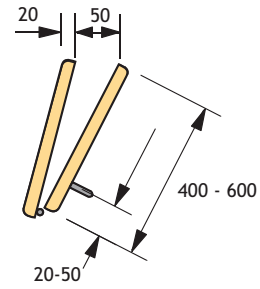

Porte pliante 2 vantaux
Largeur de porte 800 - 1200 mm
Poids de porte/vantail 20 - 25 kg
Hauteur de vantail de porte 2000 - 3000 mm



5
b

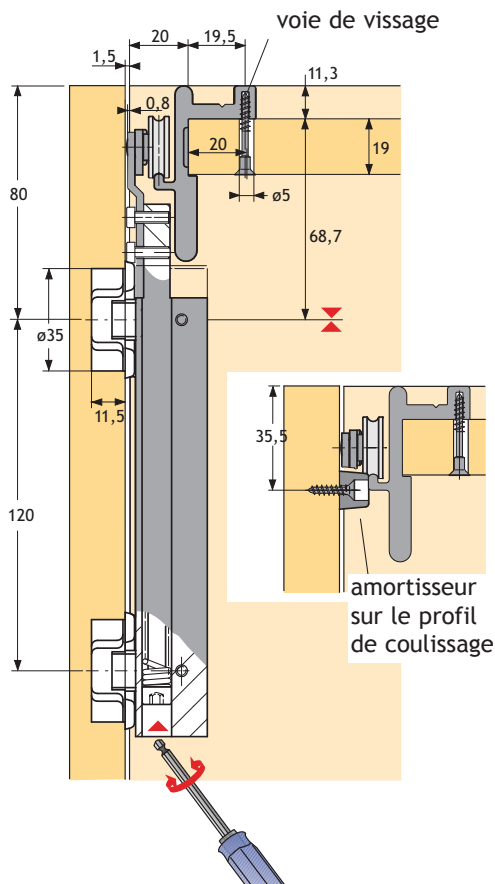

DESCRIPTION	CODE
Kit comprenant:	
- 1 Chariot de coulissage gauche	
- 1 Chariot de coulissage droite	
- 10 Charnières de porte pliante	
- 9 Vis de fixation	
- 2 Amortisseurs, blanc, d'étagère	
- 2 Amortisseurs, noir, rail de coulissage	
Set Wing Line 230	
garniture pour 2 portes, 4 vantaux	5603-8000
Min. 1 garniture/longueur	
Rail de coulissage alu noir 2400 mm	5603-8300
Min. 1 longueur	
Rail de coulissage alu blanc 2400 mm	5603-8700
Min. 1 longueur	

LES CHARNIERES LATERALES ATTACHEES AU CAISSON NE SONT PAS COMPRISES.

Ferrure de porte pliante WING LINE 77 pour 1 porte pliante à 2 vantaux

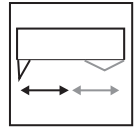

- Peut être mise en oeuvre dans tout l'habitat et dans la chambre à coucher pour des portes lourdes et hautes.
- Pour portes en bois.
- Avec rail de guidage sur le fond supérieur.
- Guidage inférieur Wing Line 26 compris.
- Assemblage latéral avec charnière à boîtier à montage rapide Intermat 9943.
- Conception de caisson convenant également aux portes battantes.

Bloc de 2 vantaux

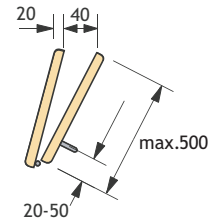

La technique:

- Poids de porte jusqu'à 25 kg chacune.
- Hauteur de porte maxi. 2400 mm.
- Largeur de vantail de porte max. 500 mm.
- Réglage en hauteur ± 3 mm.

Porte pliante 2 vantaux
Largeur de porte maxi. 1000 mm
Poids de porte/vantail maxi. 25 kg
Hauteur de vantail de porte maxi. 2400 mm



5b

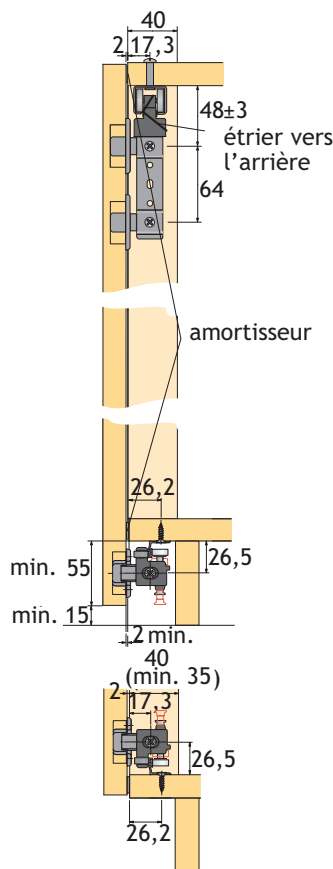

DESCRIPTION	CODE
Kit comprenant: - 1 Pièce de coulissage tandem - 1 Support avec réglage en hauteur - 4 Charnières centrale à clipser - 8 Plaque de fixation - 1 Pièce de guidage - 2 Feutres d'amortissements Set Wing Line 77 À ouverture à gauche, 1 porte 2 vantaux À ouverture à droite, 1 porte 2 vantaux Min. 1 set	5603-1020 5603-1021
Profil de coulissage acier argent 2000 mm Min. 1 longueur	5603-1000
Profil de guidage alu argent 2000 mm Min. 1 longueur	5603-1010

LES CHARNIERES LATERALES ATTACHEES AU CAISSON NE SONT PAS COMPRISES.

FERRURE DE PORTE PLIANTE WING LINE 770
pour 1 porte pliante à 2 vantaux (Large et optimal)

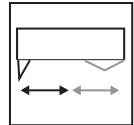

- Peut être mise en oeuvre dans l'ensemble de l'habitat/ de la chambre à coucher
- Avec rail de coulissage sur le panneau supérieur
- Pièce de coulissage avec fonction portante
- Guidage inférieur Wing Line 26 compris
- Pour portes en bois ou portes à cadre en bois/aluminium
- Montage rapide sans outillage des portes
- Conception de caisson convenant également aux portes battantes

Bloc de 2 vantaux

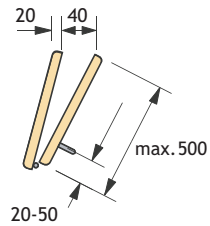

Porte pliante 2 vantaux
Largeur de porte maxi. 1000 mm
Poids de porte/vantail maxi. 20 kg
Hauteur de vantail de porte max. 2200 mm

La technique:

- Poids de porte maxi. 20 kg/vantail
- Hauteur de porte maxi. 2200 mm
- Largeur de vantail de porte maxi. 500 mm
- Assemblage latéral avec charnière à boîtier à montage rapide intermat 9943/9936 Alu

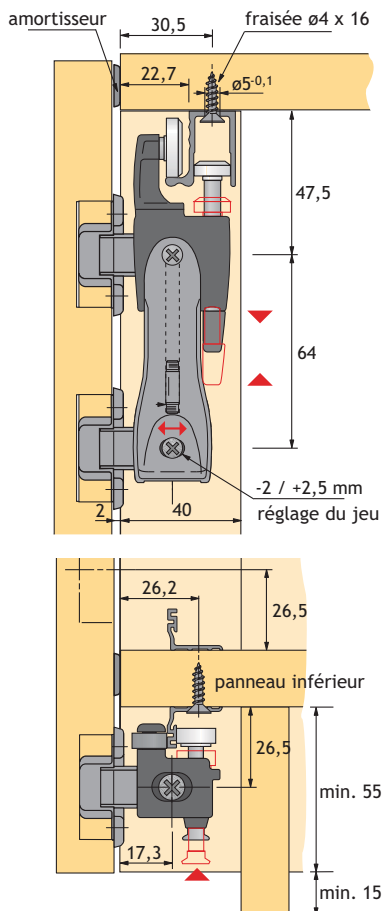

DESCRIPTION	CODE
Kit comprenant:	
- 1 Pièce de coulissage pour montage rapide	
- 1 Cache pour pièce de coulissage	
- 4 Charnières de portes pliante	
- 1 Pièce de guidage	
- 2 Gabarit de perçage pour charnière centrale	
Set Wing Line 770	
À ouverture à gauche, 1 porte 2 vantaux	5604-7010
À ouverture à droite, 1 porte 2 vantaux	5604-7011
Min. 1 set	
Profil de coulissage alu brut 2000 mm	5604-7020
Min. 1 longueur	
Profil de guidage alu argent 2000 mm	5603-1010
Min. 1 longueur	

5b

LES CHARNIERES LATERALES ATTACHEES AU CAISSON NE SONT PAS COMPRISES.

FERRURE DE PORTE PLIANTE WING LINE 170

pour 1 porte pliante à 2 vantaux (sans rail inférieur et supérieur)

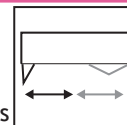

- Peut être utilisée pour le bureau ainsi que dans tout l'habitat/ les chambres à coucher pour des armoires présentant un grand angle d'ouverture.
- Très bon accès à l'intérieur de l'armoire grâce à un faible retrait de porte.
- Pour portes en bois ou portes à cadre en bois/aluminium.
- Assemblage latéral.
- Pas de guidage inférieur nécessaire.
- Montage simple, faibles coûts de montage.

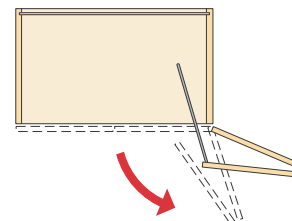

La technique:

- Poids de porte : selon la charnière
- Hauteur de porte maxi. 2200 mm
- Largeur de vantail de porte maxi. 300 mm
- Angle d'ouverture jusqu'à 170°
- Tringle de guidage plate dépassant de 10 mm seulement

Largeur de vantail en mm	Min. 200 mm	250 mm	Max. 300 mm
	Charnière	Prof. intérieure. min. de caisson mm	
110° / 125°	400 mm	370 mm	340 mm
165°	370 mm	350 mm	320 mm
Selekta Pro 2000/180°	370 mm	340 mm	310 mm
Hauteur de porte maximum: 2200 mm - prévoir ici au moins 5 charnières.			
OPTION Charnière de porte pliante: 1120-9700	COMMANDER SÉPARÉMENT LES CHARNIÈRES DE CAISSON		

DESCRIPTION	CODE
Set Wing Line 170 Kit comprenant: - 1 Barre de guidage avec pied - 1 Pièce de réglage - 1 Vis à tête bombée M5 - 1 Manchon n° 33 - 1 Galet de butée	5603-9000
Min. 1 garniture	

5b

FERRURE DE PORTE PLIANTE WING LINE 26

pour 1 porte pliante à 2 vantaux (sans rail inférieur)

Bloc de 2 vantaux

- Convient pour des portes de petits formats dans l'ensemble de l'habitat/de la chambre à coucher
- Pour portes en bois
- Avec rail de guidage sur le fond supérieur
- Assemblage latéral avec charnière à boîtier à montage rapide Intermat 9943
- Guidage inférieur utilisable en option

La technique:

- Poids de porte : selon la charnière
- Hauteur de vantail de porte maxi. 1800 mm (2200 mm avec guidage inférieur)
- Largeur de vantail de porte maxi. 250 mm
- Convient parfaitement comme guidage inférieur pour Wing Line 770/Wing Line 780

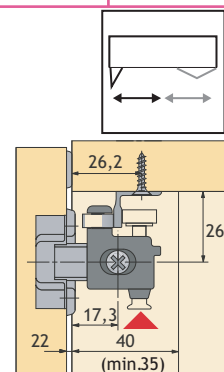
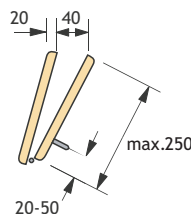

Porte pliante 2 vantaux
Largeur de porte maxi. 500 mm
Hauteur de vantail de 800 à 1800 mm

	DESCRIPTION	CODE
	Pièce de guidage pour montage rapide - Avec 3 galets de guidage et 1 charnière à boîtier/ressort - Acier nickelé/plastique noir	
	Pièce de guidage, ouverture à gauche	5603-9100
	Pièce de guidage, ouverture à droite	5603-9101
	Profil de guidage argent alu Longueur: 2000 mm Min. 1 longueur	5603-1010
	A COMMANDER SÉPARÉMENT: Charnière pour porte pliante: charnière mono-axe avec point de rotation réglable.	1120-9700

FERRURE DE PORTE PLIANTE COULISSANTE WING 77

pour 1 porte pliante à 2 ou 4 vantaux

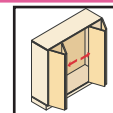

- Peut être mise en oeuvre dans tout l'habitat et dans la chambre à coucher
- Pas de montage latéral sur le caisson
- Blocs de portes avec 2 ou 4 vantaux
- Pour portes en bois
- Avec rail de coulissage sur le panneau supérieur
- Avec guidage inférieur

Bloc de 2 vantaux

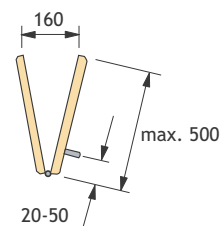

La technique:

- Poids de vantail de porte maxi. 20 kg (25 kg) pour 4 (2) vantaux de porte
- Hauteur de porte maxi. 2400 mm
- Largeur de vantail de porte maxi. 400 mm (500 mm) pour 4 (2) vantaux de porte
- Réglage en hauteur ± 3 mm
- Montants centraux en retrait 40 mm

Porte pliante 2 vantaux

Largeur de porte maxi. 1000 mm
Poids de porte/vantail maxi. 25 kg
Hauteur de porte maxi. 2400 mm



L'ensemble complet des portes peut être librement déplacé.

Bloc de 4 vantaux

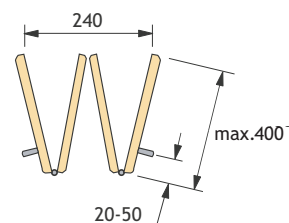

Bloc de porte 4 vantaux

Largeur de porte maxi. 1600 mm
Poids de porte/vantail maxi. 20 kg
Hauteur de porte maxi. 2400 mm

5b

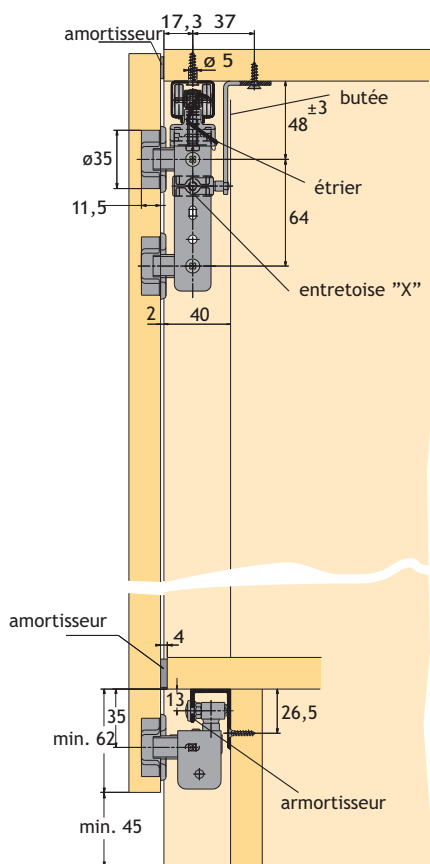

2 vantaux	4 vantaux	DESCRIPTION	CODE
Kit comprenant:			
1	1	- Butée de fin de course pour profil de coulissage avec amortisseur	
1	1	supérieure gauche	
2	4	supérieure droite	
- Pièce de coulissage tandem			
1	2	- Support avec réglage en hauteur (± 3 mm)	
1	2	gauche	
4	8	droite	
8	16	- Charnière centrale à clipser	
- Plaques de fixation			
1	1	- Pièce de guidage	
1	1	en bas à gauche	
4	4	en bas à droite	
4	4	- Pièce d'écartement	
-	1	- Butée de fin de course	
-	1	- Axe d'écartement pour pièce de coulissage tandem	
-	2	- Pièce de guidage centrale, complète	
18	30	- Plaque de verrouillage	
4	8	- Vis à tête fraisée $\phi 4 \times 16$ mm	
- Feutre d'amortissement 4 mm			
Set Wing 77 1 porte, 2 vantaux, 25 kg/vantaux 1 porte, 4 vantaux, 20 kg./vantaux Min. 1 set			5604-6020 5604-6040
Profil de coulissage acier argent 3200 mm Min. 1 longueur			5603-1060
Profil de guidage alu argent 3200 mm Min. 1 longueur			5603-1065

Sous réserve d'écarts de mesures et modifications techniques.

La ferrure pivotante HorizonPlus soulève horizontalement la porte de l'armoire pour la sortir de la façade à fleur et la fait pivoter sur le côté. Cette fonction convient particulièrement bien aux armoires en plusieurs parties où les portes se rangent devant les segments limitrophes du corps de meuble. En fonction de la construction de l'armoire, HorizonPlus peut être utilisé avec des portes simples ou doubles et aussi sur des armoires d'angle.



- Pour portes en bois ou portes à cadre en bois / en aluminium.
- Poids de porte maxi 20 kg.
- Hauteur de porte max. 2600 mm.
- Largeur de porte 400-700 mm.
- À partir de la largeur de porte 445 à 583 mm (aucun retrait de porte).
- Largeur de porte 700 mm maxi (retrait de porte 100 mm).
- Profondeur d'installation de 60 mm mini.
- Réglage tridimensionnel de la façade (hauteur + 4 mm, côté +/- 2 mm, inclinaison + 4 mm)

5b

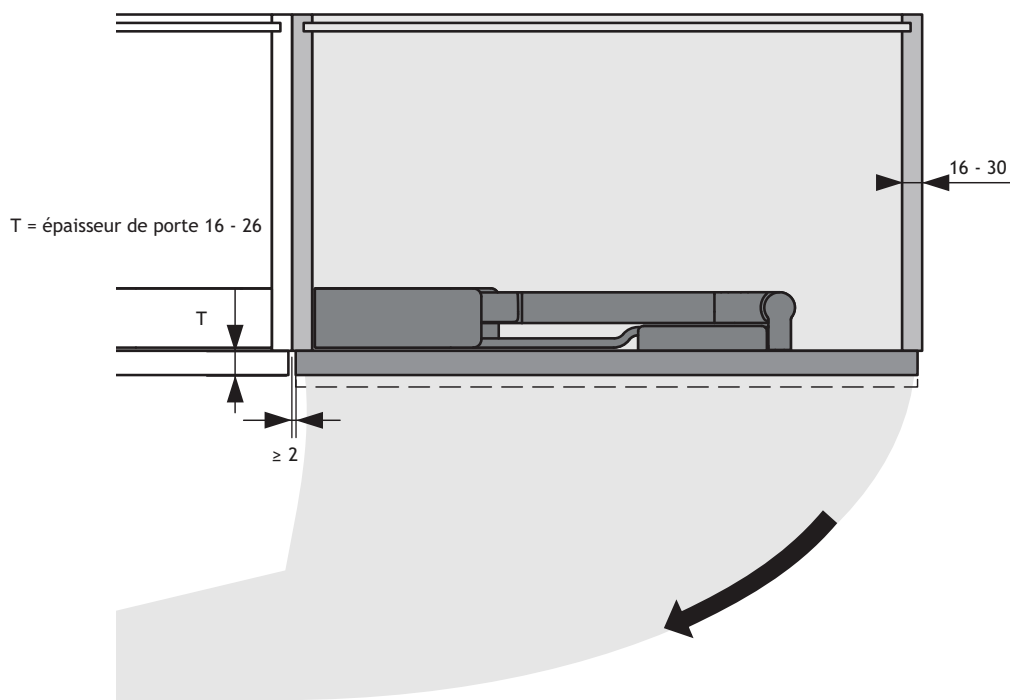



Portes pivotantes fermées avec la ferrure Hettich HorizonPlus. Très grande qualité et confort perceptible pour le salon, le bureau, la construction d'ensembles immobiliers et de magasins.



Le guidage par le bas HorizonPlus. Bien reconnaissable: la construction en applique de la ferrure pivotante innovante.



Ferrure pivotante en haut: avec amortissement intégré Silent System. Des hauteurs de porte jusqu'à 2600 mm sont réalisables au moyen d'une traverse de raccord qui peut être raccourcie.

	DESCRIPTION	LARGEUR DE PORTE	HAUTEUR L'INTERIEUR D'ARMOIRE	CODE
	<p>Kit HorizonPlus pour une porte</p> <ul style="list-style-type: none"> - Zamack, aluminium <p><u>Se compose de:</u></p> <ul style="list-style-type: none"> - 1 ferrure pivotante pour une porte - 1 traverse de raccord - Accessoires de fixation 	<p>475-700 mm 475-700 mm 440-515 mm 440-515 mm</p>	<p>jusqu'à 1570 mm jusqu'à 2570 mm jusqu'à 1570 mm jusqu'à 2570 mm</p>	<p>HT-48077 HT-48078 HT-9080209 HT-9080210</p>
	<p style="text-align: center;">Charnière centrale</p> <ul style="list-style-type: none"> - Utilisable en option, dans le cas de portes hautes, pour la stabilisation de la ferrure - Zamack <p><u>Kit composé de:</u></p> <ul style="list-style-type: none"> - 1 charnière centrale - 1 adaptateur de fixation à la porte - Accessoires de fixation 			<p>HT-9114007</p>
	<p style="text-align: center;">Plaque de positionnement</p> <ul style="list-style-type: none"> - En option, pour la stabilisation du corps de meuble, en présence de portes lourdes - Il faut 1 kit par porte - Zamack <p><u>Kit composé de:</u></p> <ul style="list-style-type: none"> - 2 plaques de positionnement - Accessoires de fixation 			<p>HT-9136110</p>

FERRURE DE PORTE PIVOTANTE COULISSANTE KA 5740

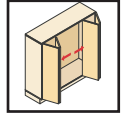

- Coulissage doux et stabilité latérale élevée par un guidage précis
- Utilisable avec des charnières à boîtier et des charnières à pilastre
- Cas de montage avec charnière à boîtier à montage rapide Intermat 9935/9936

La technique:

- Poids de porte maxi. 14 kg
- Hauteur de porte maxi. 1800 mm
- Largeur de porte 300 - 700 mm
- Pour épaisseurs de porte maxi. de 22,5 mm ou 32 mm
- Avec protection antiretour
- Acier chromaté

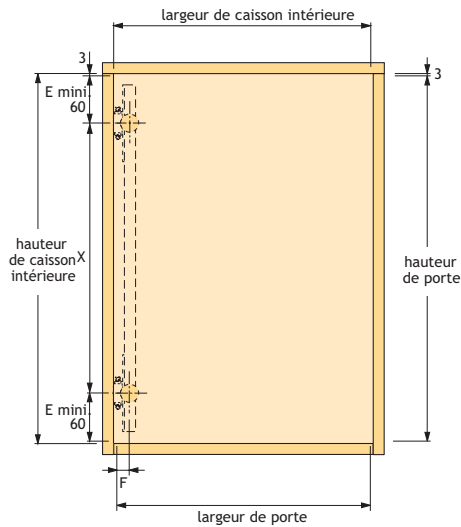

hauteur de porte = hauteur de caisson intérieure - 6 mm
 largeur de porte = largeur de caisson intérieure - 6 mm
 X = hauteur de porte - 2 x E

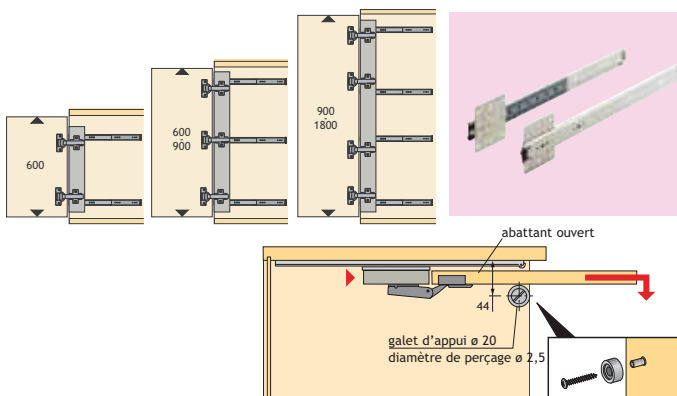
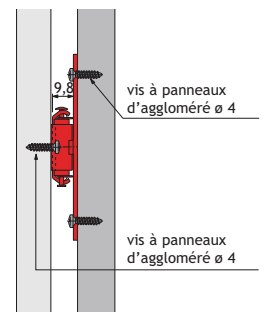
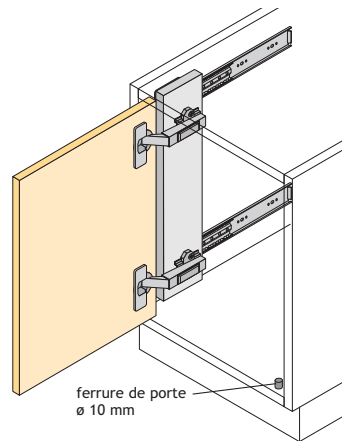
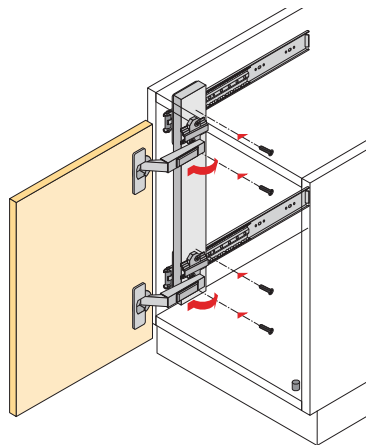
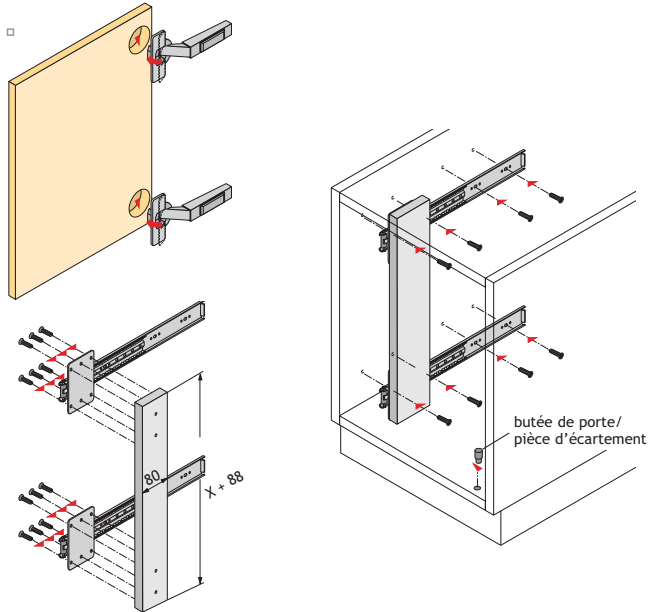

DESCRIPTION

KA 5740

	CODE
350 mm	5440-8350
400 mm	5440-8400
450 mm	5440-8450
500 mm	5440-8500
550 mm	5440-8550
600 mm	5440-8600

Min. 1 set

Set d'accessoires pour KA5740

- 8 butées de portes
- 4 rouleaux de guidage pour portes

CODE

5440-8990

KA 5740, ACCESSOIRES

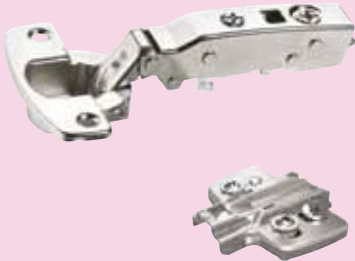
	DESCRIPTION	CODE
	<p><u>Application 1 : raccord 12 mm</u></p> <ul style="list-style-type: none"> - Charnière à montage rapide Intermat 9936 - Pour portes à moulures épaisseur maxi. 22,5 mm - Angle d'ouverture 95° - Coudure 0 mm - À visser - Diamètre de boîtier 35 mm - Cache en acier pour coudure 0 mm 	
	<p>Charnière à montage rapide Sensys 8639i</p> <p>Embase distance 0 mm</p>	<p>1018-2700</p> <p>1020-1710</p>

5b

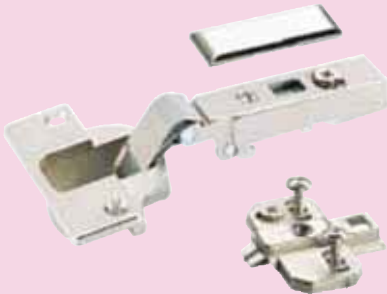
	<p><u>Application 2 : raccord 16 - 21 mm</u></p> <ul style="list-style-type: none"> - Charnière à montage rapide Intermat 9935 - Pour portes à moulures épaisseur maxi. 32 mm - Angle d'ouverture 95° - Coudure - 5 mm - À visser - Diamètre de boîtier 40 mm - Cache en acier pour coudure - 5 mm 	
	<p>Charnière à montage rapide Intermat 99365</p> <p>Embase distance 0 mm</p>	<p>1011-4700</p> <p>1024-1700</p>

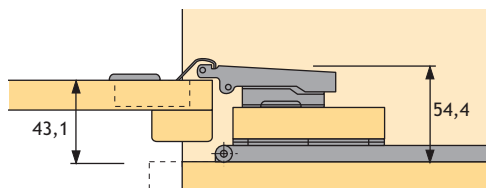
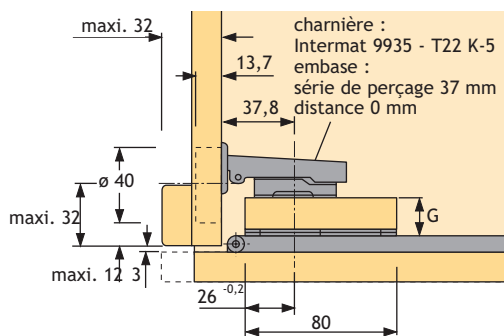

PLANO SLIDING - portes sur le même plan en position fermées

Pour portes d'une largeur entre 600 mm et 2000 mm et une épaisseur entre 18 mm et 35 mm.

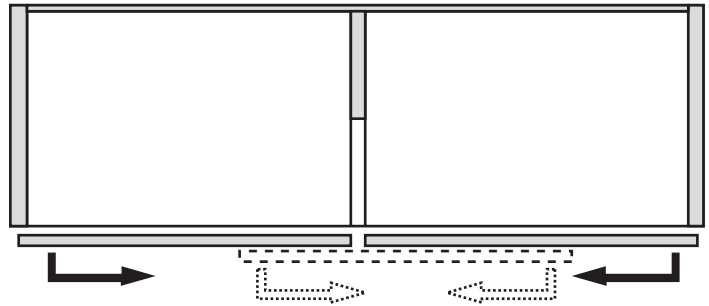

DESCRIPTION	CODE
SET POUR 2 OU 3 PORTES Peut être raccourci en largeur	
porte droite	5625-0010
porte gauche	5625-0015
porte intermédiaire ouvert gauche	5625-0011
porte intermédiaire ouvert droite	5625-0016

5b

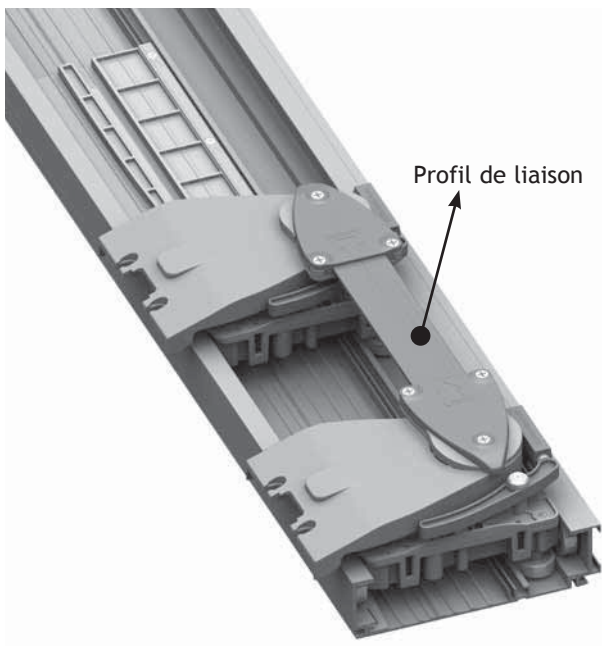

DESCRIPTION	CODE
SET DE PROFILS (PEUT ÊTRE RACCOURCI) LONGUEUR 2000 MM <u>Se compose de:</u> - rail supérieur ALU - L: 2000 mm - rail inférieur ALU - L: 2000 mm - 2 caches - L: 2000 mm - traverse supérieure - L: 1000 mm - traverse inférieure - L: 1000 mm - set de fixation à clipser	5625-0020

DESCRIPTION	CODE
SET DE PROFILS (PEUT ÊTRE RACCOURCI) LONGUEUR 3000 MM <u>Se compose de:</u> - rail supérieur ALU - L: 3000 mm - rail inférieur ALU - L: 3000 mm - 2 caches - L: 3000 mm - traverse supérieure - L: 1500 mm - traverse inférieure - L: 1500 mm - set de fixation à clipser	5625-0030

DESCRIPTION	CODE
SET DE PROFILS (PEUT ÊTRE RACCOURCI) LONGUEUR 4000 MM <u>Se compose de:</u> - rail supérieur ALU - L: 4000 mm - rail inférieur ALU - L: 4000 mm - 2 caches - L: 4000 mm - traverse supérieur - L: 2000 mm - traverse inférieur - L: 2000 mm - set de fixation à clipser	5625-0040

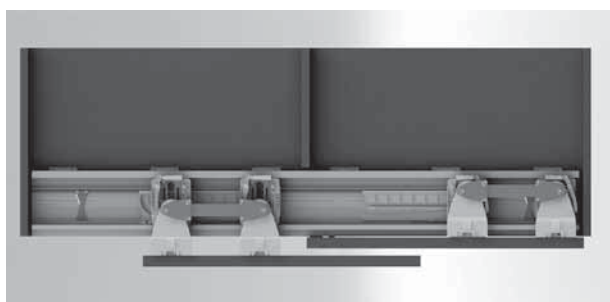

POIDS MAX. DE LA PORTE: 60 KG/2 portes
POIDS MAX. DE LA PORTE: 35 KG/3 portes

DESCRIPTION	CODE
SOFT CLOSE 2/3 PORTES	
2 portes	5625-0002
3 portes	5625-0003



Sous réserve d'écarts de mesures et modifications techniques.

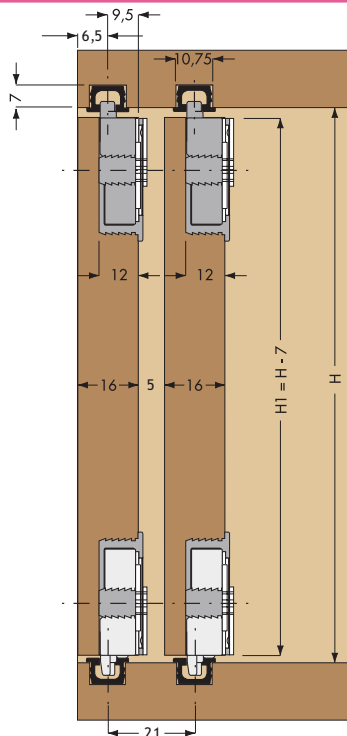

FERRURE PS03 POUR PORTES COULISSANTES RENTRANTES

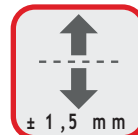

	<p>DESCRIPTION</p> <p>Profil de coulissage supérieur et inférieur en alu 6100 mm</p>	<p>EXECUTION</p> <p>anodisé bronzé</p>	<p>CODE</p> <p>5691-0300 5691-0301</p>
	<p>Pièce de coulissage PS 03</p> <p>Hauteur réglable.</p> <p>Supérieur Inférieur</p>		<p>5691-0310 5691-0311</p>
	<p>Butée supérieur et inférieur</p>		<p>5691-0305</p>
	<p>Amortissement Soft-close, cache et activateur compris.</p> <p>Force: 40 kg.</p> <p>porte avant droite porte avant gauche</p> <p>porte arrière droite porte arrière gauche</p>	<p>plastique plastique</p> <p>plastique plastique</p>	<p>5691-0330 5691-0335</p> <p>5691-0320 5691-0325</p>

5b



PS10 FERRURES POUR PORTES EN APPLIQUE

A visser

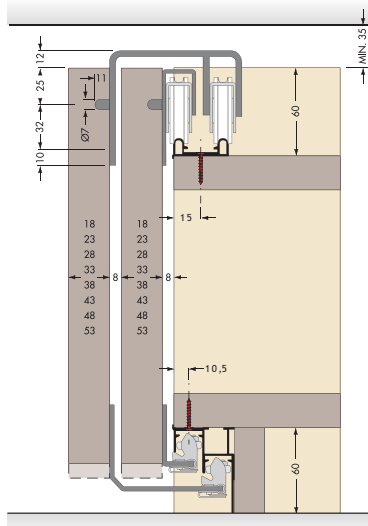

A clipser

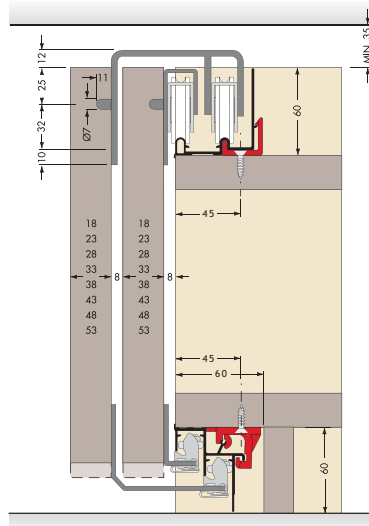



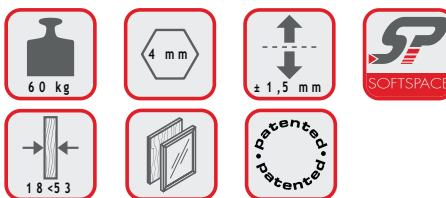



- Force: 60 kg
- Pour épaisseur de porte: 18 - 53 mm
- Réglage simple
- Système " KLIK " unique pour le rail inférieur avec lequel une personne suffit pour pendre la porte.
- Arrêts facile à installer
- Force de retenue et hauteur réglables



5b

	DESCRIPTION	LONG.	CODE
	Rail de roulement Exécution: alu	6100 mm	5691-4000
	Rail de guidage à visser Exécution: alu	6100 mm	5691-4010
	Rail de roulement à clipser Exécution: alu	6100 mm	5691-4002
	A commander en supplément Clip pour rail de roulement	plastique	5691-4005
	Rail de guidage à clipser Exécution: alu	6100 mm	5691-4012
	A commander en supplément Clip pour rail de guidage	plastique	5691-4015

	DESCRIPTION	EXECUTION	CODE
	<p>Pièce de coulissage supérieur PS10 pour la porte avant.</p> <p>Hauteur réglable.</p> <p><u>Distance de porte</u> 18 mm + 8 mm 28 mm + 8 mm</p> <p>Min. 1 paire</p>	<p>acier argenté acier argenté</p>	<p>5691-4071 5691-4072</p>
	<p>Pièce de coulissage supérieur PS10 pour la porte arrière.</p> <p>Hauteur réglable.</p> <p>Min. 1 paire</p>	<p>acier argenté</p>	<p>5691-4070</p>
	<p>Pièce de glissage inférieur PS10 pour la porte arrière.</p> <p>Hauteur réglable.</p> <p>Min. 1 paire</p>	<p>acier gris</p>	<p>5691-4080</p>
	<p>Pièce de glissage inférieur PS10 inférieur pour la porte avant.</p> <p>Hauteur réglable.</p> <p><u>Distance de porte</u> 18 mm 28 mm</p> <p>Min. 1 paire</p>	<p>acier gris acier gris</p>	<p>5691-4081 5691-4082</p>
	<p>Butée supérieure pour roulettes réglable.</p> <p>Min. 1 paire</p>	<p>gris</p>	<p>5691-4075</p>
	<p>Butée inférieure.</p> <p>Min. 1 paire</p>	<p>gris</p>	<p>5691-4085</p>
	<p>amortisseur SOFTSPACE 4N - réversible</p> <p>Porte avant</p> <p>Porte derrière</p>	<p>EPAISSUER 18 mm 28 mm</p>	<p>CODE 5691-4091 5691-4092 5691-4090</p>

Gabarit de perçage pour bas de porte à 25 ou 35 mm du sol.

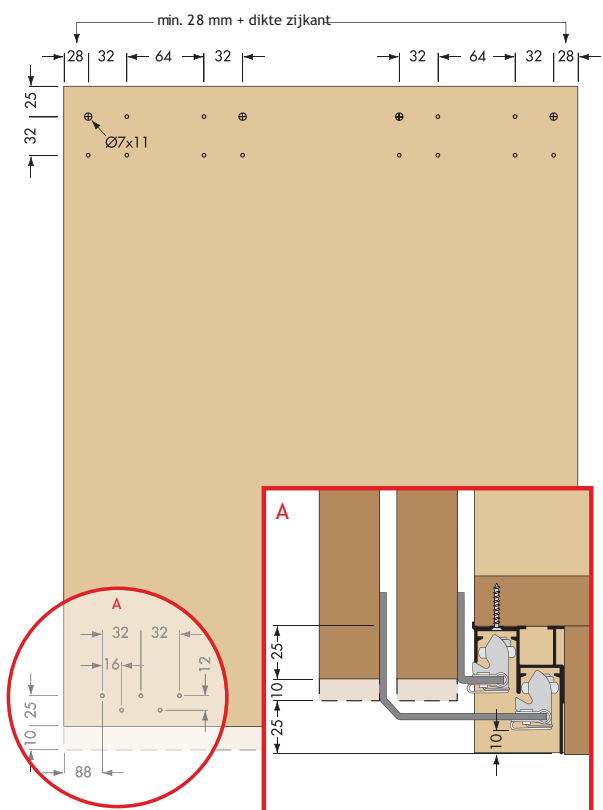

DESCRIPTION

Ferrure PS10 complète pour 1 porte avant.

CODE

5691-4050

Le kit se compose de:

- 2 pièces de coulissage 28 mm 5691-4072
- 2 pièces de glissement 5691-4082
- 2 butées inférieures 5691-4085
- 2 butées supérieure 5691-4075

Ferrure PS10 complète pour 1 porte arrière.

5691-4060

Le kit se compose de:

- 2 pièces de coulissage 28 mm 5691-4070
- 2 pièces de glissement 5691-4080
- 2 butées inférieures 5691-4085
- 2 butées supérieure 5691-4075

5b

Montage

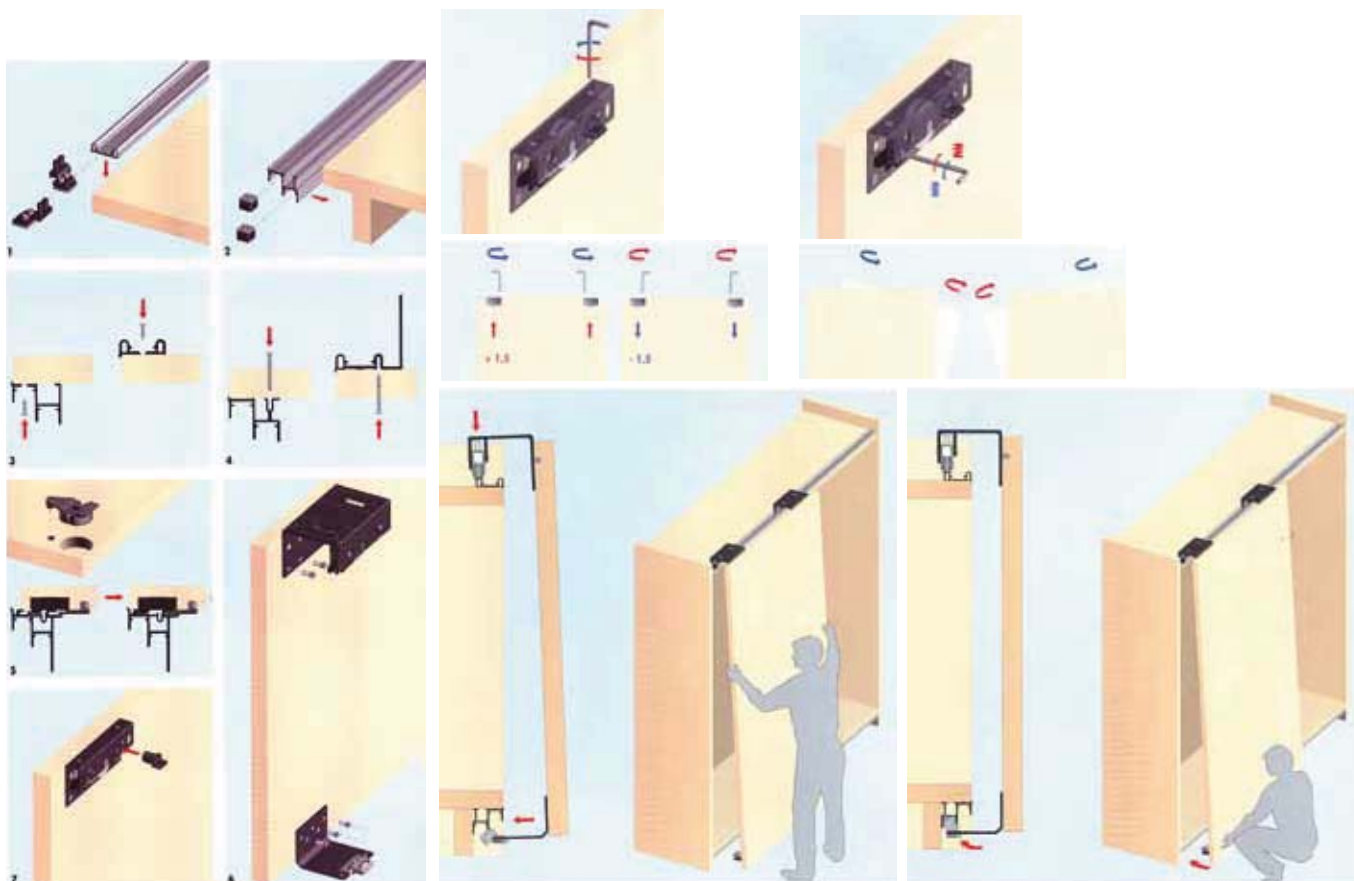



PS10
COMPATIBEL

PS19 PORTES A CADRE EN ALUMINIUM POUR GARDE-ROBE

Adaptées pour panneaux de 10 mm ou pour vitres et miroirs de 4 mm. Avec 2 profils intermédiaires et 3 divisions identiques.
 Largeur des panneaux: largeur porte -31 mm
 Hauteur des panneaux: (hauteur porte -34 mm)/3
 largeur des vitres: largeur porte -24 mm
 Hauteur vitres: (hauteur porte -13 mm)/3

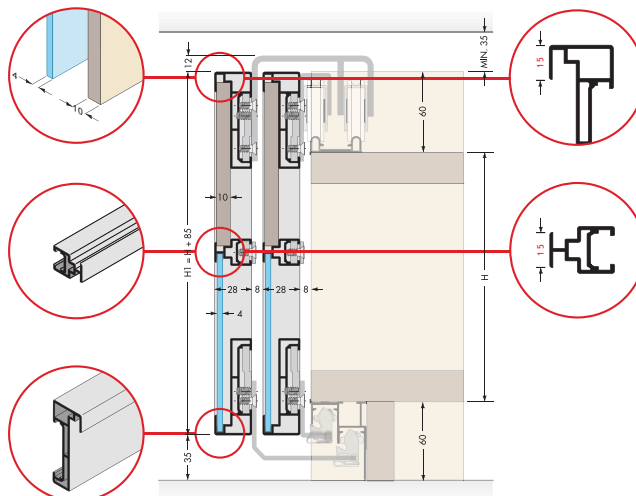

• Patented •
patented



SOFTSPACE

28 mm

90°

	DESCRIPTION	LONG.	CODE
	<p>profil de coulissage supérieur et inférieur</p> <p>longueur profil = mesure de porte -4 cm Exécution: alu</p>	6300 mm	5691-0600
	<p>Profil intermédiaire</p> <p>longueur profil = mesure de porte -4 cm Exécution: alu</p>	6300 mm	5691-0603
	<p>Profil verticale</p> <p>longueur profil = hauteur porte Exécution: alu</p>	5300 mm	5691-0610
	<p>Profil verticale avec poignée</p> <p>longueur profil = hauteur porte Exécution: alu</p>	5300 mm	5691-0611

5b

	<p>DESCRIPTION</p> <p>Set de fixation avec vis incluses.</p>	<p>EXECUTION</p> <p>argent</p>	<p>CODE</p> <p>5691-0620</p>
	<p>DESCRIPTION</p> <p>Set de fixation pour profil intermédiaire</p>	<p>EXECUTION</p> <p>argent</p>	<p>CODE</p> <p>5691-0622</p>
	<p>DESCRIPTION</p> <p>amortisseur SOFTSPACE 4N - réversible</p> <p>matériel de fixation inclus</p> <p>Porte arrière</p> <p>Porte avant</p>	<p>EPAISSEUR</p> <p>28 mm</p>	<p>CODE</p> <p>5691-0630</p> <p>5691-0631</p>

5b

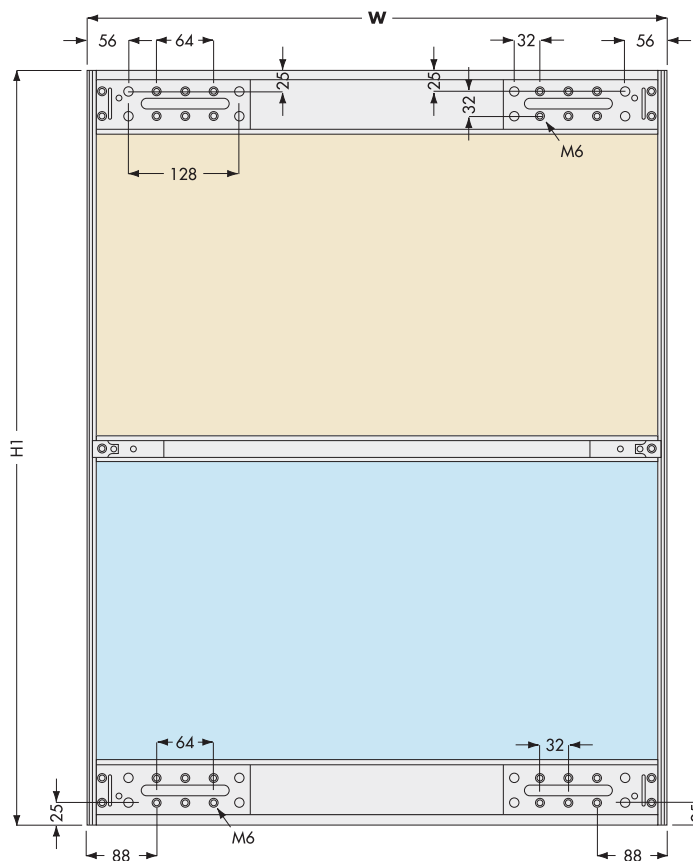

ROB - FERRURES POUR PORTES COULISSANTES DE 20 ET 30 KG

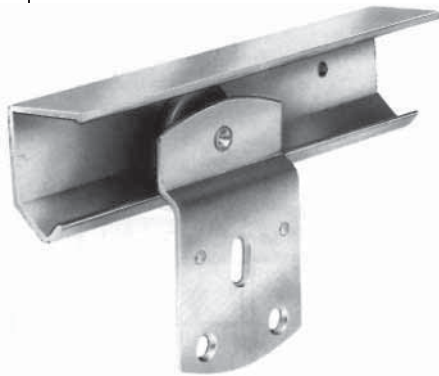
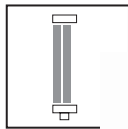

ROULETTE SIMPLE
FORCE: 20 KG

ROULETTE DOUBLE
FORCE: 30 KG

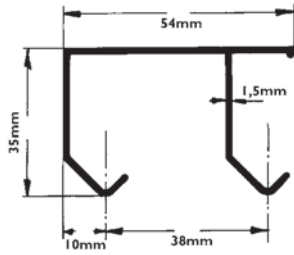
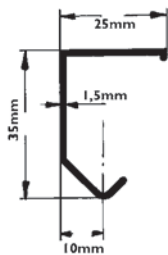
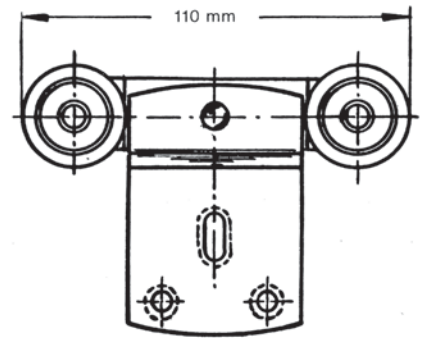
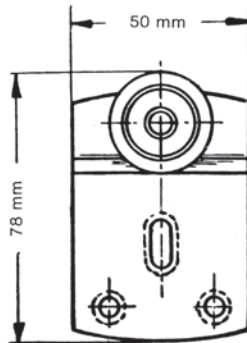

DESCRIPTION	CODE
rail simple en aluminium 6 mètre	5620-2050
rail double en aluminium 6 mètre	5620-2060
Par 2/3/4/6 mètre - Min. 2 mètre	
guide supplémentaire	5620-8300

Pour épaisseur de bois de:

- *18-23 mm
- *23-28 mm
- *28-33 mm
- *33-38 mm
- *38-43 mm

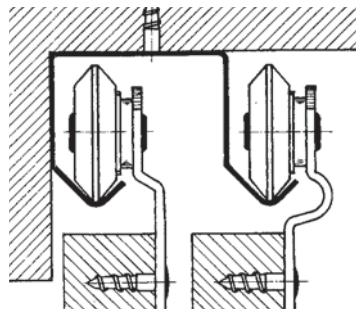

Epaisseur de porte: 18 à 23 mm

DESCRIPTION	CODE	
	20 KG	30 KG
porte avant	5620-5901	5620-4900
porte arrière	5620-5902	5620-4901

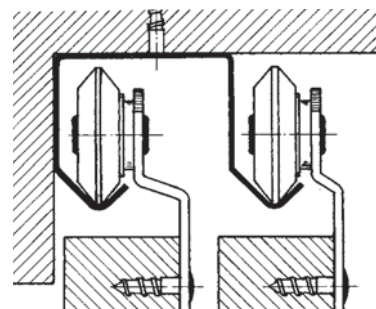

Epaisseur de porte: 23 à 28 mm

DESCRIPTION	CODE	
	20 KG	30 KG
porte avant	5620-5903	5620-4903
porte arrière	5620-5901	5620-4900

GARNITURE COMPLETE AVEC GUIDE POUR 1 PORTE

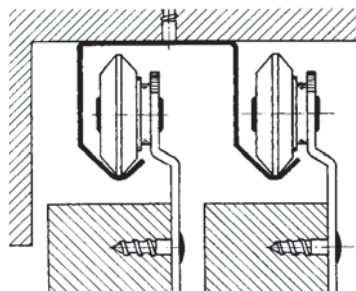

Epaisseur de porte: 28 à 33 mm

DESCRIPTION	CODE	
	20 KG	30 KG
porte avant ou porte arrière	5620-5901	5620-4900

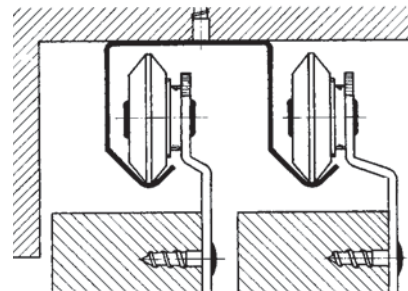

Epaisseur de porte: 33 à 38 mm

DESCRIPTION	CODE	
	20 KG	30 KG
porte avant	5620-5901	5620-4900
porte arrière	5620-5903	5620-4903

Min. 1 garniture

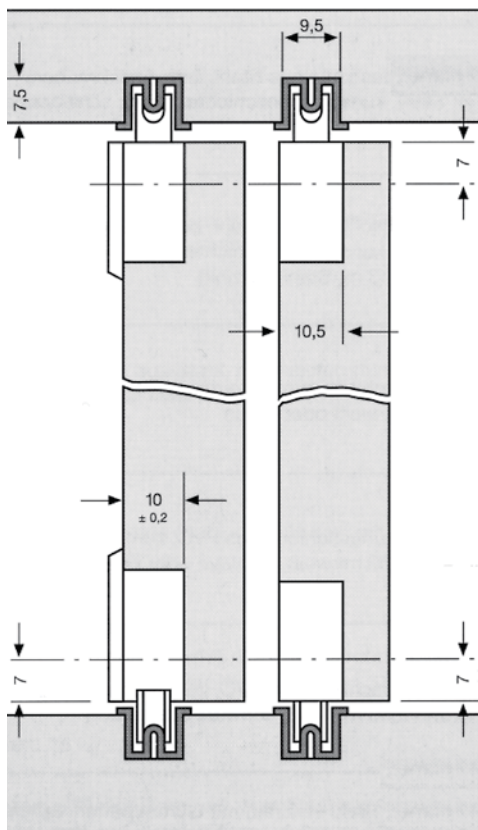

ZIEHL

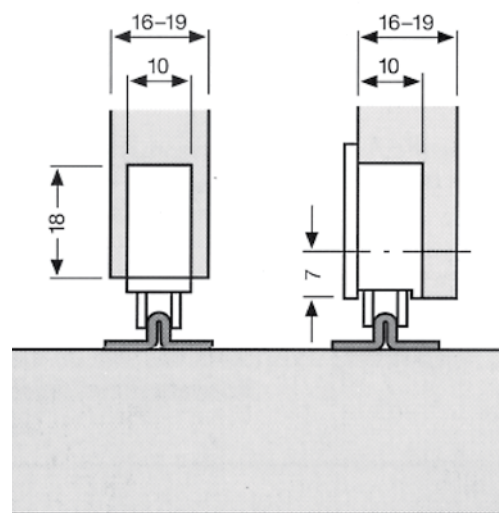
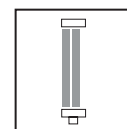
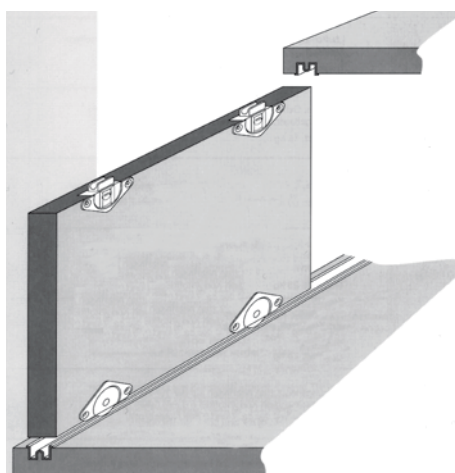

Force: 25 kg

	DESCRIPTION	CODE
	rail inférieur en fer laqué brun L = 2m Min. 2 mètres	5651-1700
	rail inférieur et supérieur en plastique L=2m Min. 2 mètres	wit 5651-4700 bruin 5651-4100
	roulette à entailler avec roulement à billes	5651-0700
	roulette à visser avec roulements à billes	5651-2700
	verrou à chasser	5651-3700
	arrêt, en plastique brun à employer avec la roulette 5651-0700 et le rail 5651-4700/5651-4100	5651-8100

FERMETURE POUR PORTES BATTANTES

Cette fermeture pour portes battantes peut être coupée à n'importe quelle profondeur. Pour la porte, on utilise des charnières normales. (elles ne sont pas livrées avec la fermeture.)

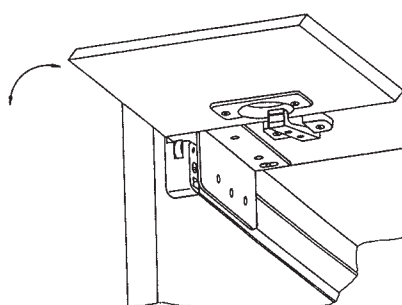
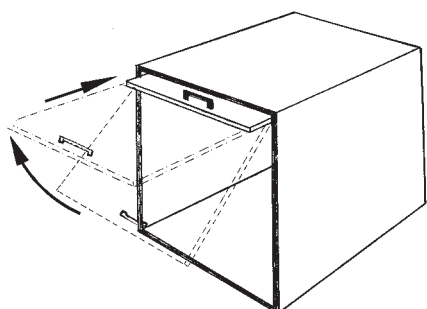

DESCRIPTION	CODE
Exécution: brun Charge: 25 kg Longueur: 60 cm	5441-6160
Min. 1 paire	

Sous réserve d'écarts de mesures et modifications techniques.

ROLWEL KLEIN: ROLL 25

Pour panneaux de 25kg max. - Epaisseur minimum de la feuille 16mm - Aucunes mortaises

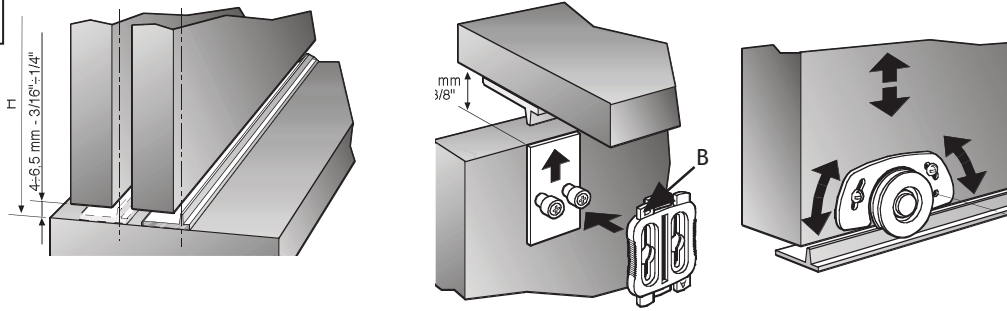
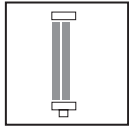

DESCRIPTION

CODE

Rail supérieur et inférieur en aluminium 1 x 2 mètres. Min. 1 longueur
 Rail supérieur et inférieur en aluminium 1 x 3 mètres. Min. 1 longueur
 Jeu d'accessoires préemballés pour Roll 25: 1 porte, 2 guides coulissants supérieurs, 2 gâlets inférieurs ø30 mm et vis.
 Min. 1 garniture

5630-6320
 5630-6330
 5630-6203

ROLWEL KLEIN: ROLL 45

Pour panneaux de 45kg max. - Epaisseur minimum de la feuille 19mm - Aucunes mortaises

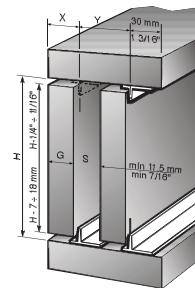
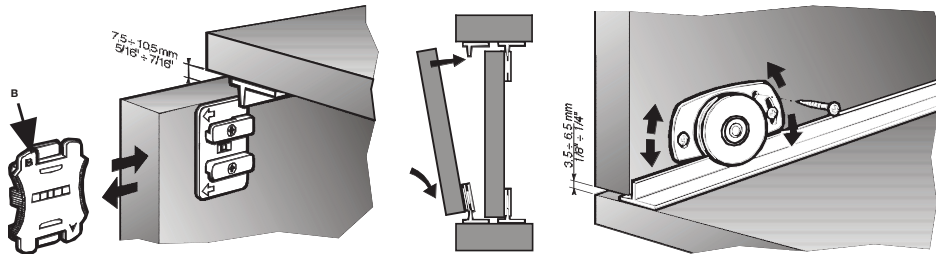

X = G + 6
 Y = G + 5
 G = min 19 mm
 X = G + 1/4"
 Y = G + 5/8"
 G = min 3/4"

DESCRIPTION

CODE

Rail supérieur et inférieur en aluminium 1 x 2 mètres. Min. 1 longueur
 Rail supérieur et inférieur en aluminium 1 x 3 mètres. Min. 1 longueur
 Jeu d'accessoires préemballés pour Roll 45: 1 porte, 2 guides coulissants supérieurs, 2 gâlets inférieurs ø35 mm et vis.
 Min. 1 garniture

5630-6320
 5630-6330
 5630-6202

ROLWEL KLEIN: ROLL 52 ESPECIAL

Pour panneaux de 52kg max. - Epaisseur minimum de la feuille 16mm - Aucune mortaises. Hauteur ajustable du guide supérieur: 5, 10, 15, 20 mm. Hauteur ajustable du guide inférieur : ±1,5 m. Guide inférieur monté sur roulement à bille.

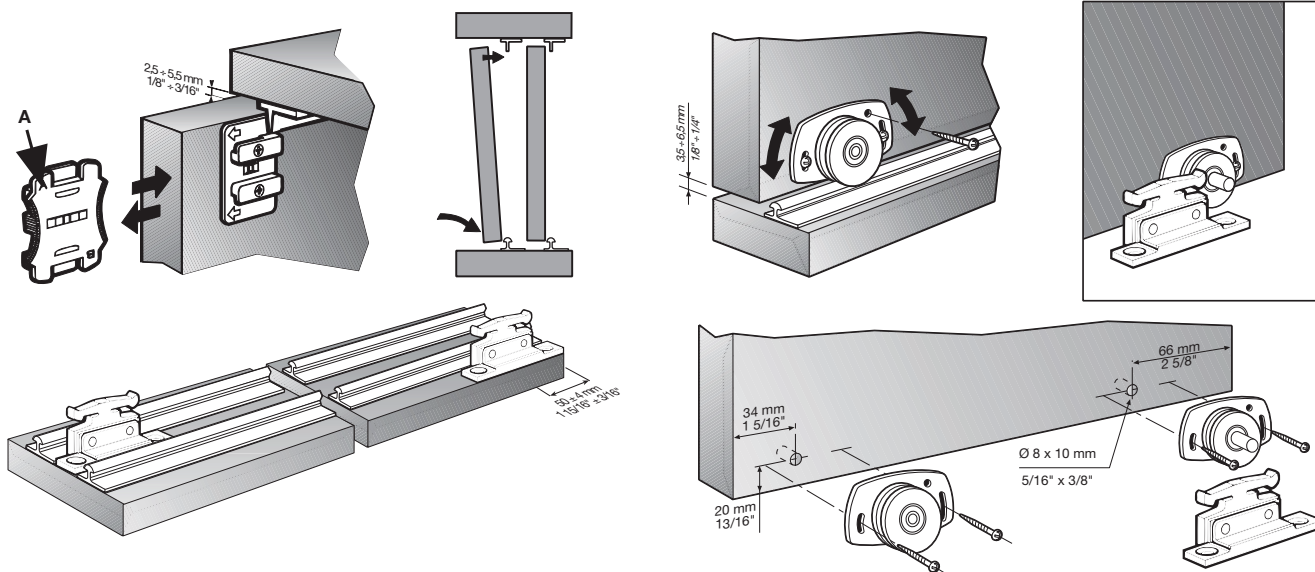

DESCRIPTION

CODE

Rail supérieur en aluminium 1 x 3 mètres. Min. 1 longueur
 Rail inférieur en aluminium 1 x 3 mètres. Min. 1 longueur
 Jeu d'accessoires préemballés pour Roll 52: 1 porte, 2 guides coulissants supérieurs, 2 gâlets inférieurs ø40 mm et vis.
 Min. 1 garniture

5630-6330
 5630-7330
 5630-6204

PROFILS POUR GLACES COULISSANTES 'SUPRA' 6-8MM

Force: 25 kg - avec 2 roulettes. Course presque silencieuse grâce aux galets avec roulements à billes en acier recouvert de plastique et le rail supérieur floqué.

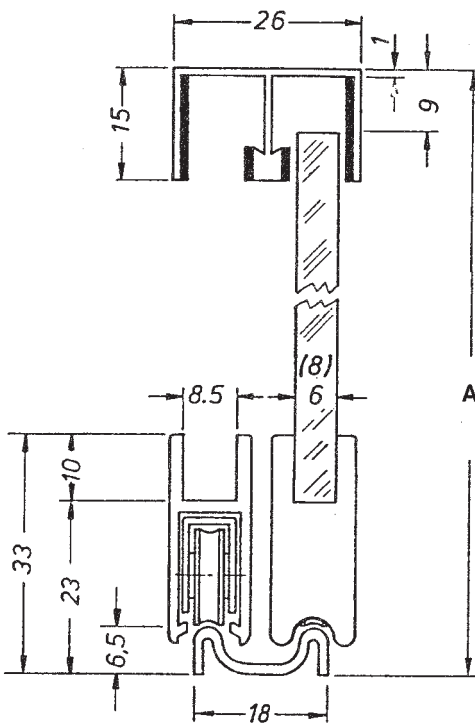

Hauteur de la porte= A-32 mm

	DESCRIPTION	EXECUTION	CODE
	guide supérieur foré et fraisé, protégé par une feuille anti-abrasion L= 5 mètres Min. 1 mètre	alu mat	5520-4000
		alu doré	5520-4800
	sabot pour glace jusqu'à 8mm d'épais., protégé par une feuille anti-abra- sion L= 5 mètres Min. 1 mètre	alu mat	5520-3000
		alu doré	5520-3800
	galet avec roulement à billes en acier recouvert de plastique		5520-5900
	embout en plastique	argent	5520-6050
		doré	5520-6850
	rail inférieur avec bande adhésive double L= 5 mètres Min. 1 mètre	alu mat	5520-2000
		alu doré	5520-2800
	profil pince-glace pour glace de 6mm, plastique L= 5 mètres Min. 1 mètre	transparent	5520-7000
	amortisseur (anti-vol) à monter dans le coin gauche et droite plastique	transparent	5520-8000
	Clé pour placer les galets dans le sabot		5521-9000

Dimensions et prix à valeur indicative. Sous réserve de modifications.

PROFILS POUR GLACES COULISSANTES 'SUPRA' 6-8MM A ENCADREMENT

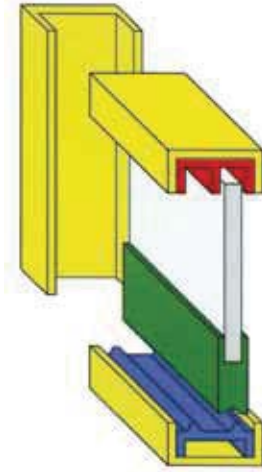

Force : 25kg
avec 2 roulettes

Course presque silencieuse grâce aux galets avec roulements à billes en acier recouvert de plastique et le rail supérieur floqué

SIMILAIRE AUX COMME LES FERRURES NORMALES, MAIS AVEC UN AUTRE RAIL EN BAS ET EN SUPPLEMENT UN PROFIL D'ENCADREMENT TOUT ATOUR

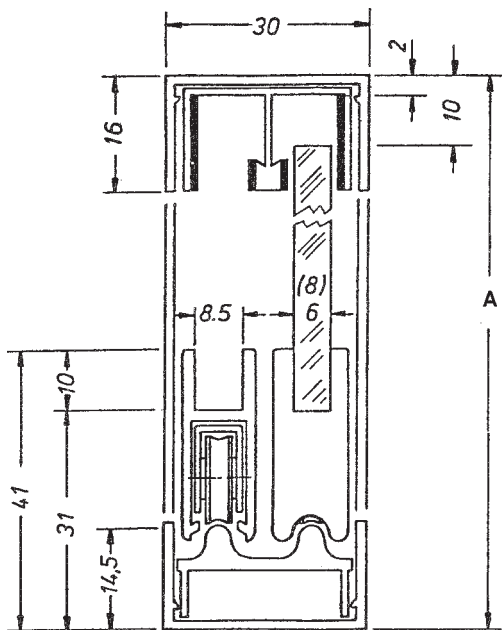

Hauteur de la porte= A-41mm

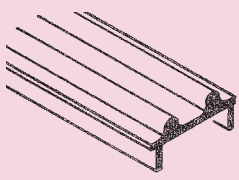
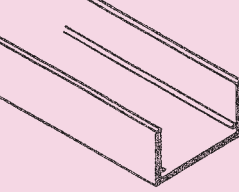
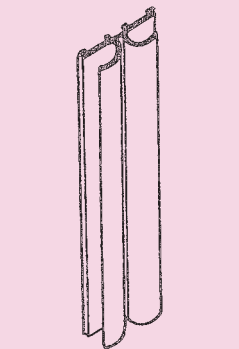
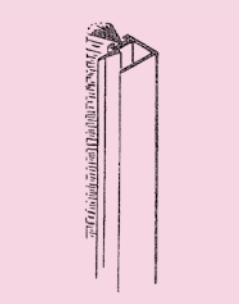
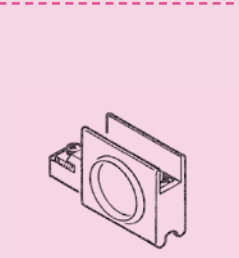
	DESCRIPTION	EXECUTION	CODE
	rail bas double pour profil d'encadrement L= 5 mètres Min. 1 mètre	alu mat	5521-1000
	profil d'encadrement L= 5 mètres Min. 1 mètre	alu mat	5521-0000
	bande anti-poussière et d'arrêt pour profil d'encadrement en plastique L= 5 mètres Min. 1 mètre	transparent	5520-9000
	profil anti-poussière avec joint brosse pour 6mm d'épaisseur de glace L= 5 mètres Min. 1 mètre	alu	5521-2000
	poignée d'embout à fixer au sabot 5520-3000 en plastique	argent doré	5521-4000 5521-4800

5b

SERRURES ADAPTABLES SUR LE SABOT



La serrure à cylindre poussoir se bloque de manière définitive dans l'adaptateur. Pas de risque d'écartement horizontal ou de soulèvement vertical des deux portes en verre. Serrure seulement utiliser en combinaison avec l'adaptateur
La serrure est livrée avec 2 clés

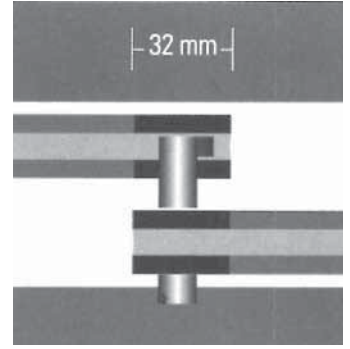

5b

	DESCRIPTION	EXECUTION	CODE
	Serrure SECURA avec cylindre - fermetures différentes Serrure SECURA avec cylindre - même fermeture	chromé doré	5521-5020 5521-5820
	Serrure SECURA avec cylindre - fermetures différentes Serrure SECURA avec cylindre - même fermeture	chromé doré	5521-5021 5521-5821
	Adaptateur pour serrure SECURA	chromé doré	5521-5900 5521-5980
	Clé de démontage pour cylindre		5521-5990
	<p>Serrure à cylindre pour portes coulissantes de 6 à 8 mm, avec clés.</p>		
	fermetures différentes même fermeture	nickelé nickelé	2452-5200 2452-5201
	Anneau pour cylindre	chromé alu-look	2452-5220 2452-5620
	<p>Distanceur pour cylindre, pour épaisseur de verre en dessous de 6 mm.</p>	plastique	2452-5900

PROFILS POUR VERRE EN PLASTIQUE

	rail de roulement longueur: 2,60 mètre	noir blanc	5511-2300 5511-2700
	rail de guidage longueur: 2,60 mètre	noir blanc	5511-3300 5511-3700
<p>épaisseur de verre: 6 mm Min. 1 longueur</p>			





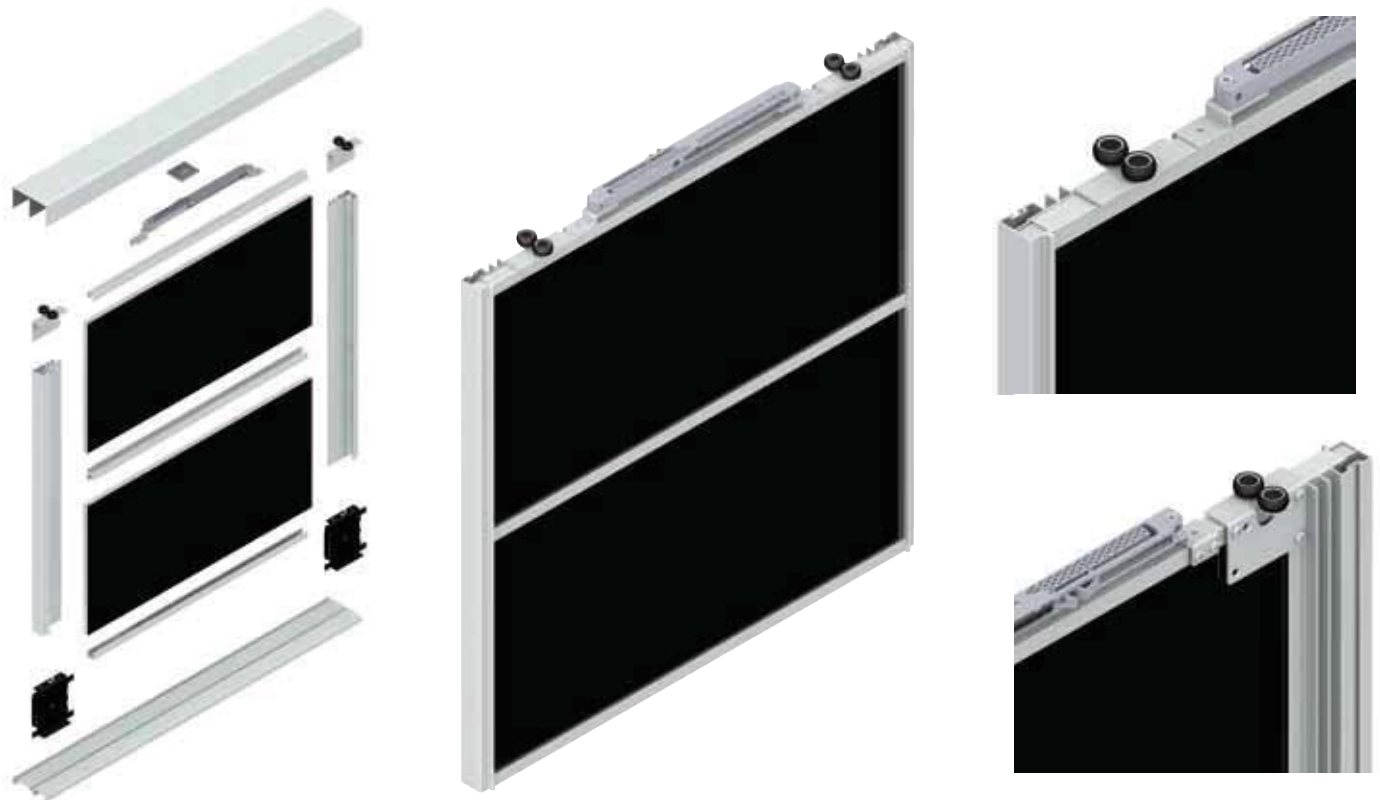

SYSTEMES DE PORTES COULISSANTES TERRA



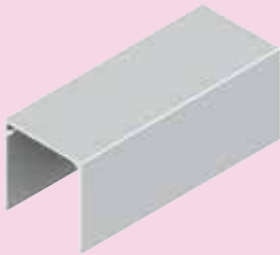
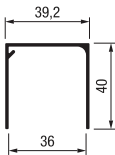
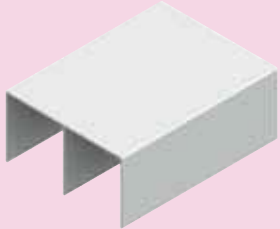
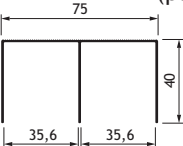
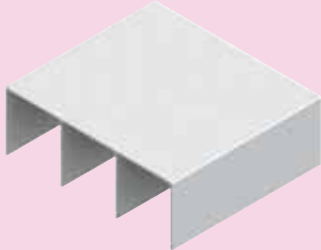
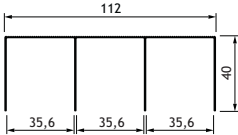

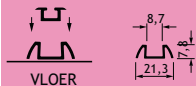
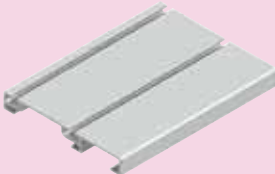
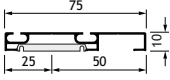

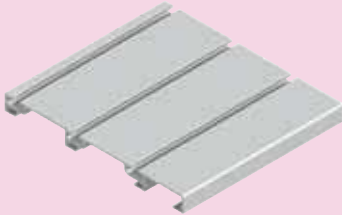
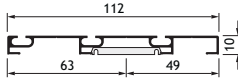

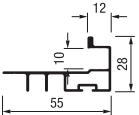
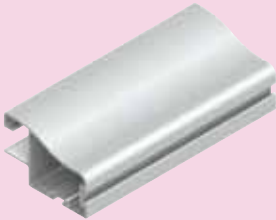
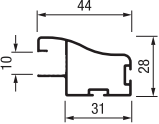

5
b

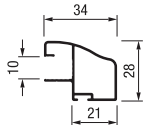
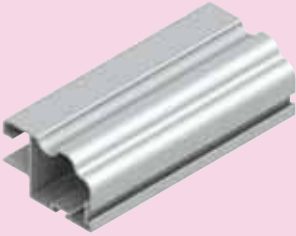
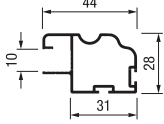

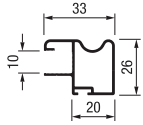
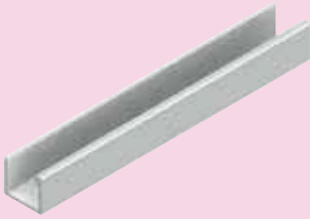
5b

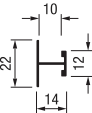
	DESCRIPTION	EXEC.	CODE
	<p>Rail supérieur simple</p> <p>Longueur: 4 mètres</p>  <p>Min. 1 longueur</p>	<p>alu blanc alu argent</p>	<p>5805-1700 5805-1900</p>
	<p>Rail supérieur double</p> <p>Longueur: 5 mètres (par 2,5 ou 5 mètres)</p>  <p>Min. 2,5 mètres</p>	<p>alu blanc alu argent</p>	<p>5805-1702 5805-1902</p>
	<p>Rail supérieur triple</p> <p>Longueur: 5 mètres (par 2,5 ou 5 mètres)</p>  <p>Min. 2,5 mètres</p>	<p>alu argent</p>	<p>5805-1903</p>
	<p>Rail inférieur simple</p> <p>A fraiser. Longueur: 4 mètres</p> 	<p>alu blanc alu argent</p>	<p>5805-1750 5805-1950</p>
	<p>Option Support pour pose sur le sol longueur: 4 mètres</p>  <p>VLOER</p>	<p>alu blanc alu argent</p>	<p>5805-1751 5805-1951</p>
	<p>Rail inférieur double</p> <p>Longueur: 5 mètres (par 2,5 ou 5 mètres)</p> 	<p>alu blanc alu argent</p>	<p>5805-1752 5805-1952</p>
	<p>A commander en supplément Clips de montage</p> 	<p>noir</p>	<p>5805-1050</p>
	<p>Rail inférieur triple</p> <p>Longueur: 5 mètres (par 2,5 ou 5 mètres)</p> 	<p>alu argent</p>	<p>5805-1953</p>
	<p>A commander en supplément Clips de montage</p> 	<p>noir</p>	<p>5805-1050</p>
	<p>Min. 2,5 mètres</p>		

	DESCRIPTION	EXEC.	CODE
	<p>Profil vertical TR10V7</p> <p>longueur: 2,6 m</p> <p>Min. 1 longueur</p> 	<p>alu blanc alu argent</p>	<p>5805-2700 5805-2900</p>
	<p>Profil vertical TR10DC</p> <p>longueur: 2,6 m</p> <p>Min. 1 longueur</p> 	<p>alu blanc alu argent</p>	<p>5805-2701 5805-2901</p>
	<p>Profil vertical TR10CS</p> <p>longueur: 2,6 m</p> <p>Min. 1 longueur</p> 	<p>alu blanc alu argent</p>	<p>5805-2702 5805-2902</p>
	<p>Profil vertical TR10ML</p> <p>longueur: 2,6 m</p> <p>Min. 1 longueur</p> 	<p>alu blanc alu argent</p>	<p>5805-2703 5805-2903</p>
	<p>Profil vertical TR10</p> <p>longueur: 2,6 m</p> <p>Min. 1 longueur</p> 	<p>alu blanc alu argent</p>	<p>5805-2704 5805-2904</p>
	<p>Profil U horizontal PRU10V (profil en haut et en bas)</p> <p>longueur: 4 m</p> <p>Min. 1 longueur</p> 	<p>alu blanc alu argent</p>	<p>5805-2750 5805-2950</p>
	<p>Profil U horizontal PRH10V (Traverse)</p> <p>longueur: 4 m</p> <p>Min. 1 longueur</p> 	<p>alu blanc alu argent</p>	<p>5805-2751 5805-2951</p>
	<p>Traverse autocollante Longueur: 2500 mm / Largeur: 20 mm</p> <p>Traverse non autocollante Longueur: 6000 mm / Largeur: 20 mm</p> <p>Min. 1 longueur</p>	<p>alu</p> <p>alu</p>	<p>5668-1520</p> <p>7030-9620</p>

	DESCRIPTION	EXEC.	CODE
	Roulette inférieure pour porte coulissante 80 kg. Assemble les profils horizontaux et verticaux.	galvanisé	5800-7000
	Roulette supérieure pour porte coulissante 80 kg. Assemble les profils horizontaux et verticaux.	galvanisé	5800-7010
	Vis de fixation pour profil en alu 	galvanisé	5800-7020
	Rondelle Pour le montage de roues en combinaison avec le profil TR10V7. 	blanc plastique	5805-1020
	Amortisseur Soft-close T-15/T-40 <u>Le kit se compose de:</u> - 2 amortisseur - 2 activateurs - 4 fixations - vis	max. 15 kg. max. 40 kg.	5801-6026 5801-6025
	Amortisseur Soft-close T-60/T-80 <u>Le kit se compose de:</u> - 2 amortisseur - 2 activateurs - 4 fixations - vis	max. 60 kg. max. 80 kg.	5801-6051 5801-6050
	Arrêt intermédiaire	plastique noir	5801-6000
	Profil d'amortissement Pour profil vertical TR10ML & TR10DC. Min. 1 mètre	transparent	5805-2000
	Brosse anti-poussière pour côte des profils. Min. 1 mètre	blanc noir	5800-7701 5800-7301
	Profil caoutchouc pour miroir 4 mm Profil caoutchouc pour miroir 5 mm Profil caoutchouc pour miroir 6 mm Profil caoutchouc pour miroir 8 mm Min. 1 mètre	transparent transparent transparent transparent	5801-5007 5801-5005 5801-5004 5801-5002







SYSTEMES DE PORTES COULISSANTES BASE FLOOR



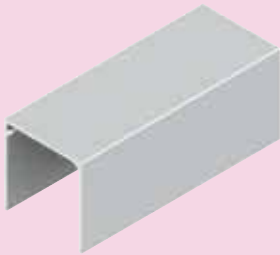
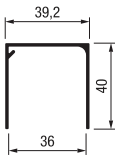
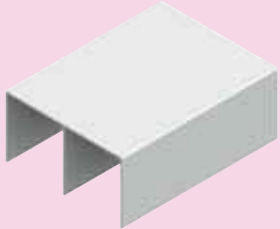
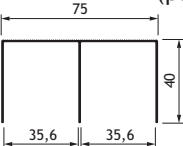
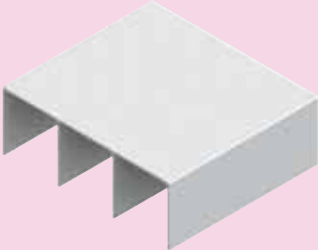
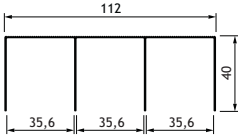

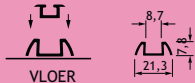
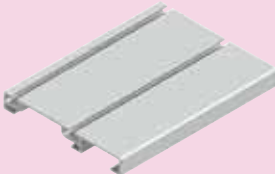
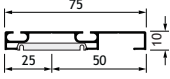

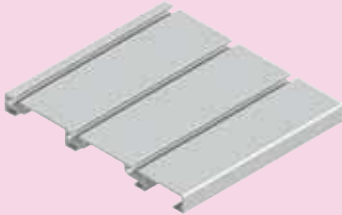
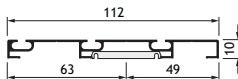

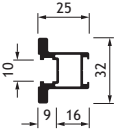
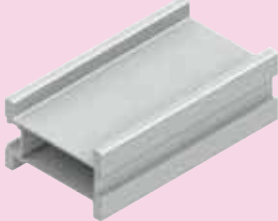
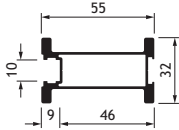

5
b

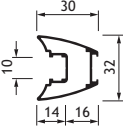

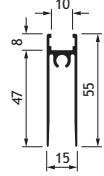
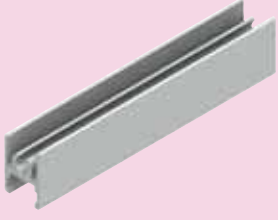
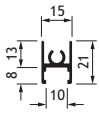
5b

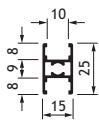
	DESCRIPTION	EXEC.	CODE
	<p>Rail supérieur simple</p> <p>Longueur: 4 mètres</p>  <p>Min. 1 longueur</p>	<p>alu blanc alu argent</p>	<p>5805-1700 5805-1900</p>
	<p>Rail supérieur double</p> <p>Longueur: 5 mètres (par 2,5 ou 5 mètres)</p>  <p>Min. 2,5 mètres</p>	<p>alu blanc alu argent</p>	<p>5805-1702 5805-1902</p>
	<p>Rail supérieur triple</p> <p>Longueur: 5 mètres (par 2,5 ou 5 mètres)</p>  <p>Min. 2,5 mètres</p>	<p>alu argent</p>	<p>5805-1903</p>
	<p>Rail inférieur simple</p> <p>A fraiser.</p> <p>Longueur: 4 mètres</p> 	<p>alu blanc alu argent</p>	<p>5805-1750 5805-1950</p>
	<p>Option</p> <p>Support pour pose sur le sol longueur: 4 mètres</p>  <p>VLOER</p>	<p>alu blanc alu argent</p>	<p>5805-1751 5805-1951</p>
	<p>Rail inférieur double</p> <p>Longueur: 5 mètres (par 2,5 ou 5 mètres)</p> 	<p>alu blanc alu argent</p>	<p>5805-1752 5805-1952</p>
	<p>A commander en supplément Clips de montage</p> 	<p>noir</p>	<p>5805-1050</p>
	<p>Rail inférieur triple</p> <p>Longueur: 5 mètres (par 2,5 ou 5 mètres)</p> 	<p>alu argent</p>	<p>5805-1953</p>
	<p>A commander en supplément Clips de montage</p> 	<p>noir</p>	<p>5805-1050</p>
	<p>Min. 2,5 mètres</p>		

	DESCRIPTION	EXEC.	CODE
	<p>Profil vertical TRBASE25</p> <p>longueur: 2,6 m</p>  <p>Min. 1 longueur</p>	<p>alu blanc alu argent</p>	<p>5805-3700 5805-3900</p>
	<p>Profil vertical TRBASE55</p> <p>longueur: 2,6 m</p>  <p>Min. 1 longueur</p>	<p>alu blanc alu argent</p>	<p>5805-3701 5805-3901</p>
	<p>Profil vertical BASES1</p> <p>longueur: 2,6 m</p>  <p>Min. 1 longueur</p>	<p>alu blanc alu argent</p>	<p>5805-3702 5805-3902</p>
	<p>Profil horizontal U inférieure RI-BASE</p> <p>longueur: 5 m</p>  <p>Min. 1 longueur</p>	<p>alu blanc alu argent</p>	<p>5805-3750 5805-3950</p>
	<p>Profil horizontal U supérieure RS-BASE</p> <p>longueur: 5 m</p>  <p>Min. 1 longueur</p>	<p>alu blanc alu argent</p>	<p>5805-3751 5805-3951</p>
	<p>Profil horizontal U central RC-BASE (Traverse)</p> <p>longueur: 5 m</p>  <p>Min. 1 longueur</p>	<p>alu blanc alu argent</p>	<p>5805-3752 5805-3952</p>
	<p>Traverse autocollante Longueur: 2500 mm / Largeur: 20 mm</p> <p>Traverse non autocollante Longueur: 6000 mm / Largeur: 20 mm</p> <p>Min. 1 longueur</p>	<p>alu</p> <p>alu</p>	<p>5668-1520</p> <p>7030-9620</p>

	DESCRIPTION	EXEC.	CODE
	Roulette inférieure ø 40 mm	galvanisé	5805-3000
	Roulette supérieur S1	galvanisé	5805-3010
	Amortisseur Soft-close T-15S/T-40S <u>Le kit se compose de:</u> - 2 amortisseurs - 2 activateurs - 4 fixations - vis	max. 15 kg. max. 40 kg.	5805-3015 5805-3040
	Amortisseur Soft-close T-60S/T-80S <u>Le kit se compose de:</u> - 2 amortisseurs - 2 activateurs - 4 fixations - vis	max. 60 kg. max. 80 kg.	5805-3060 5805-3080
	Vis M6 x 30 mm	galvanisé	5801-4000
	Profil latéral  Min. 1 mètre	plastique	5805-3100
	Profil caoutchouc pour miroir 4 mm  Min. 1 mètre	transparent	5802-6004
	Gabarit de perçage		5805-3300

SYSTEMES DE PORTES COULISSANTES BASE TOP



5
b

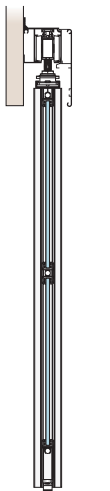

1 porte - rail simple pour montage sur le mur

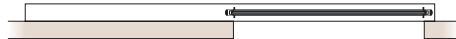

2 portes - rail double pour montage sur le mur

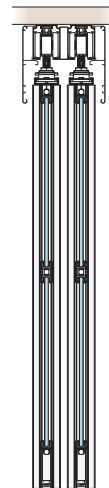

1 porte - rail simple pour montage plafond

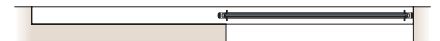

2 portes - rail double pour montage plafond

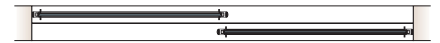







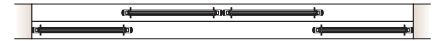

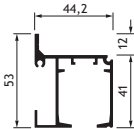
3 portes - rail double pour montage plafond

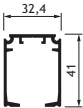

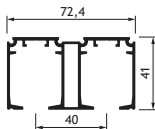

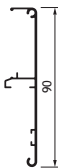

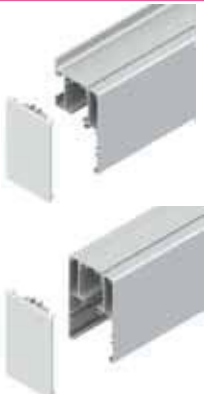



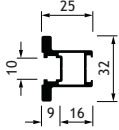
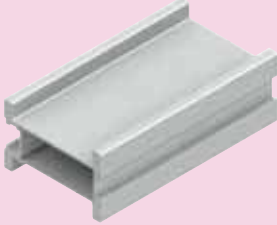
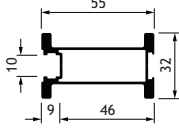

4 portes - rail double pour montage plafond

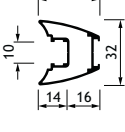

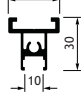
	DESCRIPTION	EXEC.	CODE
	<p>Rail supérieur pour mur</p> <p>Longueur: 4 mètres</p> 	alu argent	5805-4900
	Min. 1 longueur		
	<p>Rail supérieur pour plafond</p> <p>Longueur: 4 mètres</p> 	alu argent	5805-4901
	Min. 1 longueur		
	<p>Rail supérieur double pour plafond</p> <p>Longueur: 4 mètres</p> 	alu argent	5805-4902
	Min. 1 longueur		
	<p>Cache pour panneaux</p> <p>Longueur: 4 mètres</p> 	alu argent	5805-4910
	Min. 1 longueur		
	<p>Cache</p> 	gris plastique	5805-4915

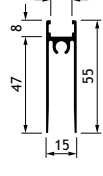
TECHNIQUE DE COULISSE POUR PORTES DE BATIMENT EN BOIS/VERRE

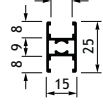
BASE TOP

	DESCRIPTION	EXEC.	CODE
	<p>Profil vertical TRBASE25</p> <p>longueur: 2,6 m</p>  <p>Min. 1 longueur</p>	alu argent	5805-3900
	<p>Profil vertical TRBASE55</p> <p>longueur: 2,6 m</p>  <p>Min. 1 longueur</p>	alu argent	5805-3901
	<p>Profil vertical BASES1</p> <p>longueur: 2,6 m</p>  <p>Min. 1 longueur</p>	alu argent	5805-3902
	<p>Profil U horizontal supérieur RS-BASE-TOP</p> <p>longueur: 5 m</p>  <p>Min. 1 longueur</p>	alu argent	5805-4950
	<p>Profil U horizontal inférieure RI-BASE</p> <p>longueur: 5 m</p>  <p>Min. 1 longueur</p>	alu argent	5805-3950
	<p>Profil U horizontal intermédiaire RC-BASE (traverse)</p> <p>longueur: 5 m</p>  <p>Min. 1 longueur</p>	alu argent	5805-3952
	<p>Traverse autocollante Longueur: 2500 mm / Largeur: 20 mm</p>	alu	5668-1520
	<p>Traverse non autocollante Longueur: 6000 mm / Largeur: 20 mm</p> <p>Min. 1 longueur</p>	alu	7030-9620

5b

Sous réserve d'écarts de mesures et modifications techniques.

TECHNIQUE DE COULISSE POUR PORTES DE BATIMENT EN BOIS/VERRE

BASE TOP

5b

	DESCRIPTION	EXEC.	CODE
	<p>Garniture Base Top pour 1 porte</p> <p>Min. 1 set</p>		5805-4000
	<p>Set d'amortissement Soft-close 1 côté</p> <p>Min. 1 set</p>		5805-4001
	<p>Set d'amortissement Soft-close 2 côtés</p> <p>Min. 1 set</p>		5805-4002
	<p>Vis M6 x 30 mm</p>	galvanisé	5801-4000
	<p>Profil latéral</p>  <p>Min. 1 mètres</p>	plastique	5805-3100
	<p>Profil caoutchouc pour miroir 4 mm</p>  <p>Min. 1 mètres</p>	transparent	5802-6004
	<p>Gabarit de perçage</p>		5805-3300

Sous réserve d'écarts de mesures et modifications techniques.

SYSTEMES DE PORTES COULISSANTES TERRA TR19









5
b

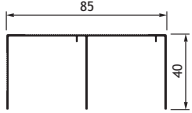
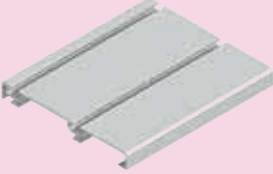
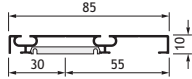
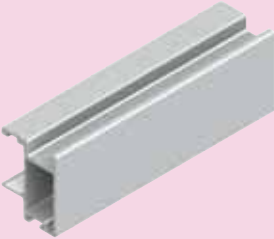
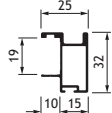

TECHNIQUE DE COULISSE POUR PORTES DE MEUBLE EN BOIS

TERRA TR19 - VOOR 18/19 MM PANELEN

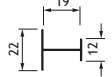
5b

	DESCRIPTION	EXEC.	CODE
	<p>Rail supérieur double</p> <p>longueur: 5 mètres</p>  <p>Min. 1 longueur</p>	<p>alu blanc alu argent</p>	<p>5805-5702 5805-5902</p>
	<p>Rail inférieur double</p> <p>longueur: 5 mètres</p>  <p>Min. 1 longueur</p>	<p>alu blanc alu argent</p>	<p>5805-5752 5805-5952</p>
	<p>Profil vertical TR19-S85</p> <p>longueur: 2,6 m</p>  <p>Min. 1 longueur</p>	<p>alu blanc alu argent</p>	<p>5805-6700 5805-6900</p>
	<p>Profil U horizontal PRU19-S85</p> <p>longueur: 4 m</p>  <p>Min. 1 longueur</p>	<p>alu blanc alu argent</p>	<p>5805-6750 5805-6950</p>
	<p>Profil H horizontal PRH19-S85</p> <p>longueur: 4 m</p>  <p>Min. 1 longueur</p>	<p>alu blanc alu argent</p>	<p>5805-6751 5805-6951</p>
	<p>Profil pour fixation des panneaux 18 mm</p> <p>longueur: 3 m</p>  <p>Min. 1 longueur</p>	<p>transparent plastique</p>	<p>5805-6000</p>











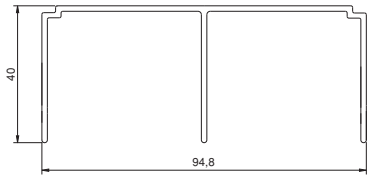

A commander en supplément
Clips de montage

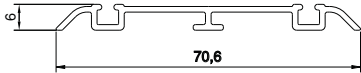
noir

5805-1050

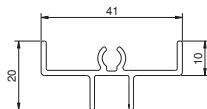
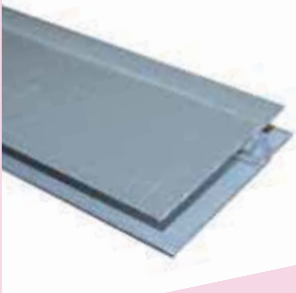

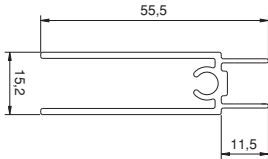

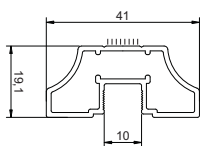



Sous réserve d'écarts de mesures et modifications techniques.

	DESCRIPTION	EXEC.	CODE
	<p>Roulette inférieure pour porte coulissante 80 kg.</p> <p>Assemble les profils horizontaux et verticaux</p>	galvanisé	5800-7000
	<p>Roulette supérieure pour porte coulissante 80 kg.</p> <p>Assemble les profils horizontaux et verticaux.</p>	galvanisé	5805-6010
	<p>Amortisseur Soft-close T-15/T-40</p> <p>Le kit se compose de:</p> <ul style="list-style-type: none"> - 2 amortisseurs - 2 activateurs - 4 fixations - vis 	max. 15 kg. max. 40 kg.	5801-6026 5801-6025
	<p>Amortisseur Soft-close T-60/T-80</p> <p>Le kit se compose de:</p> <ul style="list-style-type: none"> - 2 amortisseurs - 2 activateurs - 4 fixations - vis 	max. 60 kg. max. 80 kg.	5801-6051 5801-6050
	<p>Vis de fixation pour profil en alu</p> 	galvanisé	5800-7020
	<p>Profil latéral</p>  <p>Min. 1 mètre</p>	plastique	5805-3100
	<p>Profil caoutchouc pour miroir 4 mm</p>  <p>Min. 1 mètre</p>	transparent	5802-6004

	DESCRIPTION	EXÉCUTION	CODE
	<p>Profil supérieure double</p> <p>Longueur: 6000 mm</p> 	alu anodisé	5691-5000
	<p>Profil inférieure double</p> <p>Longueur: 6000 mm</p> 	alu anodisé	5691-5001
	<p>Arrêt bas pour profil en coin</p>	alu anodisé	5691-5056
	<p>Profil de porte horizontal supérieur</p> <p>Longueur: 5000 mm</p>  	alu anodisé	5691-5010
	<p>Profil de porte horizontal inférieur</p> <p>Longueur: 5000 mm</p>  	alu anodisé	5691-5011
	<p>Profil de porte vertical symétrique</p> <p>Longueur: 5600 mm</p> 	alu anodisé	5691-5020

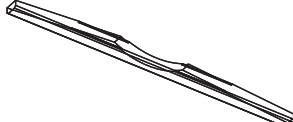
	DESCRIPTION	EXÉCUTION	CODE
	<p>Profil de porte vertical asymétrique</p> <p>Longueur: 5600 mm</p>  	<p>alu anodisé</p>	<p>5691-5022</p>
	<p>Profil intermédiaire horizontal</p> <p>Longueur: 5000 mm</p> 	<p>alu anodisé</p>	<p>5691-5030</p>
	<p>Profil de division horizontal</p> <p>Longueur: 6000 mm</p> 	<p>alu anodisé</p>	<p>5691-5032</p>
	<p>Pièce coulissante pour porte oblique</p> <p>Longueur: 6000 mm</p> 	<p>alu anodisé</p>	<p>5691-5070</p>
	<p>Profil</p> <p>Longueur: 2400 mm</p>	<p>alu anodisé</p>	<p>5691-5080</p>
	<p>Pièce de connection pour porte oblique</p> 		<p>5691-5082</p>

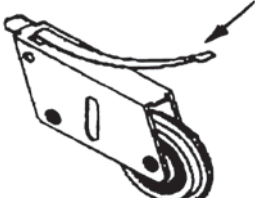
5
b

	DESCRIPTION	EXÉCUTION	CODE
	<p>Vis de connection 40 mm</p> <p>Pour assembler les profils porte horizontaux et verticaux.</p>	zingué	5691-5050
	<p>Roulette inférieure</p> <p>Charge par porte: max. 90 kg.</p>		5691-5041
	<p>Vis pour régler la porte en hauteur via la roulette inférieure.</p>	rondelle	5691-5054
	<p>Roulette supérieur double à billes.</p>		5691-5040
	<p>Élément de positionnement avec tape adhésif double-face.</p> <p>Se glisse dans le profil inférieur.</p>		5691-5051
	<p>Ressort anti-jump</p>		5691-5052
	<p>Soft-Close</p>		5691-5090

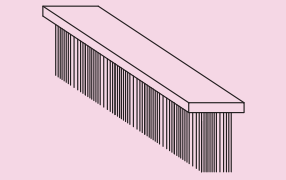
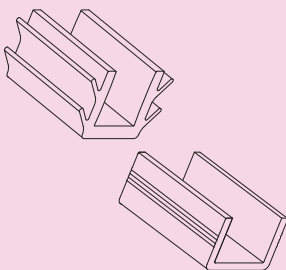
	DESCRIPTION	CODE
	Cache adhésif pour les trous du profil de porte vertical.	5691-5055
	Brosse auto-adhésive. Hauteur: 6 mm Exécution: gris	5691-5060
	Profil de fixation pour verre.	5 mm 5691-5062 8 mm 5691-5064

Calcul de la largeur des portes en utilisant le profil de brosse de 6 mm.

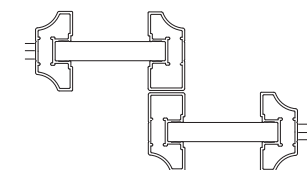

2 portes

$$\frac{\text{Mesure intérieure} \quad - 2 \times 6 \text{ mm} + 19 \text{ mm}}{2 \text{ portes}}$$

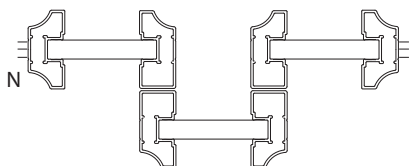

3 portes

$$\frac{\text{Mesure intérieure} \quad - 2 \times 6 \text{ mm} + (2 \times 19 \text{ mm})}{3 \text{ portes}}$$

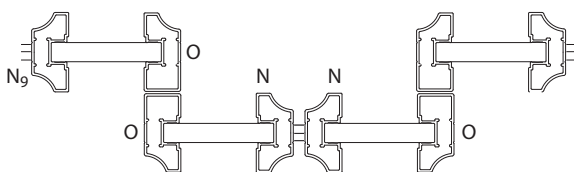

4 portes

$$\frac{\text{Mesure intérieure} \quad - 3 \times 6 \text{ mm} + (2 \times 19 \text{ mm})}{4 \text{ portes}}$$

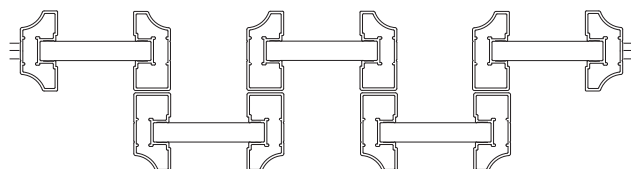

5 portes

$$\frac{\text{Mesure intérieure} \quad - 2 \times 6 \text{ mm} + (4 \times 19 \text{ mm})}{5 \text{ portes}}$$

MESURES POUR PORTES COULISSANTES

- Hauteur des portes = hauteur disponible -40 mm = longueur du profil vertical
- Longueur des profils de porte horizontaux supérieure = largeur de porte -38 mm
- Longueur des profils de porte horizontaux inférieure = largeur de porte -36 mm = longueur des profils de division horizontaux
- Mesures des panneaux de 10 mm dans le cadre = largeur de porte -20 mm x hauteur de la porte -60 mm
- Mesures des vitres de 4 à 8 mm dans le cadre = largeur de porte -23 mm x hauteur de la porte -62 mm

SYSTEME POUR PORTE COULISSANTE SUR MESURE



5b



BASIC - au sol

blanc



BASIC - en haut

blanc



LINE - au sol

blanc



LINE - en haut

blanc



STRIPE - au sol

blanc

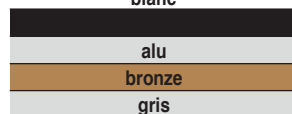

STRIPE - en haut

blanc



Panneaux de 10 mm.

Sur mesure = inclusiv les pièces de montage.

Pour la commande: mesure interieures de l'armoire et nombre de portes.

Choix pour portes en verre 4 mm - 6 mm - 8 mm.

Option de profils intermédiaires.

Option Soft-close.

SUR COMMANDE

Consultez-nous pour renseignements et prix.

BON DE COMMANDE -> NOTRE SITE INTERNET -> SUR COMMANDE



HAWA-JUNIOR 40-250/B

Pour portes coulissantes jusque 250 kg

Le produit

HAWA-Junior 40-250/B est un maître pour faire coulisser des portes en bois avec légèreté et élégance. Avec ce système de ferrures d'avenir, la suspension est intégrée discrètement dans le profil porteurs. Vous profitez ainsi d'une faible hauteur d'encastrement: la jointure entre la porte et le rail de roulement mesure à peine 6 à 8 mm. Avec HAWA-Junior 40, 80 et 120/B, la porte peut même aller jusqu'au plafond sans jointure visible. Grâce à une cale de montage, il n'y a plus de vis entre le rail de roulement et la porte. De belles perspectives donc, à cela s'ajoute que HAWA-Junior 40-80/B peut exploiter ses propriétés de roulement excellentes dans les rails anodisés standard, mais également dans des rails de roulement imitation acier, particulièrement esthétiques. Sans revêtement, il s'adapte harmonieusement même aux concepts architecturaux les plus exigeants. Bien entendu, vous pouvez également compter, avec cette excellente ferrure, sur tous les avantages typiques de HAWA, qui vont du stockage très aisé aux multiples accessoires.

Principales caractéristiques

- Technique de coulisement de qualité, largement éprouvée, avec grand silence de roulement.
- Profil porteur avec suspension intégrée dans la porte pour une hauteur d'encastrement minimale.
- HAWA-Junior 80 et 120/B avec cale de montage pour porte continue jusqu'au plafond.
- Maniement confortable grâce à une butée d'arrêt réglable, adaptable au poids de la porte.



B-Variant

Cale de montage pour HAWA-Junior 80-120/B

Cette pièce supplémentaire, qui bloque le sabot de suspension par l'avant, permet de réaliser des structures avec des portes coulissant dans le plafond. Et cela permet un accrochage ou un décrochage sans démontage du coffrage de la porte.

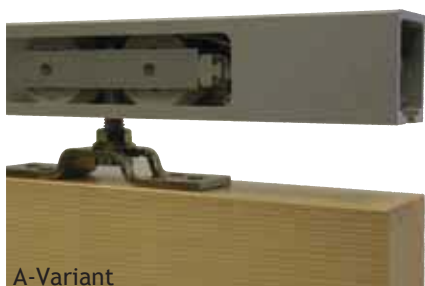

A-Variant

HAWA-JUNIOR 40-80/Z & 120-250/A

Le produit

HAWA-Junior 40-80/Z est une ferrure coulissante infatigable, éprouvée des millions de fois. Son chariot de qualité lui permet de glisser dans les rails de roulement anodisés couleur argent avec une telle légèreté qu'une force de 700 g suffit pour faire coulisser une porte en bois de 40 kg. Le montage est presque aussi aisé que le coulisement. L'accrochage des portes, par exemple, s'effectue quasiment en un tournemain, grâce à la suspension à deux voies, brevetée, vissée en haut, sur le bord de la porte. En effet, vous pouvez introduire la vis de suspension dans la suspension par l'avant ou par le côté. Après le montage, c'est encore plus simple: HAWA-Junior 40-80/Z accomplit toutes ses tâches sans jamais nécessiter aucun entretien.

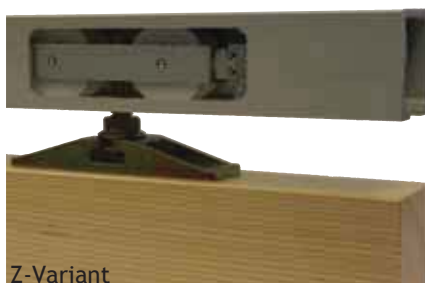

Z-Variant

Principales caractéristiques

- Chariots à 2 galets avec palier glissant pour un grand silence de roulement.
- Suspension raffinée à deux voies pour un accrochage/décrochage variable des portes.
- Butée d'arrêt réglable selon le poids de la porte.
- Guide inférieur autoserrant empêchant les chaquements en fonctionnement ou lors de courant d'air.
- Vaste gamme d'accessoires.



HAWA-JUNIOR 40/Z

Ferrure pour portes coulissantes en bois jusqu'à 40 kg. par vantail.

- suspension à deux voies
- robuste
- faible bruit
- déplacement latéral et en hauteur ± 3 mm
- butée de rail à blocage réglable

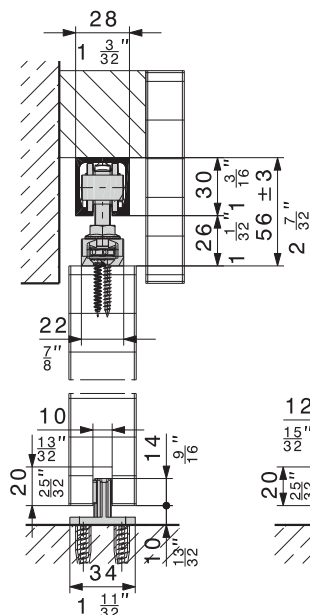

sans profil de guidage avec profil de guidage

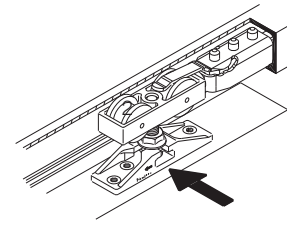
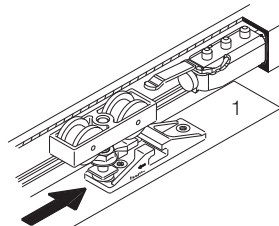

Garniture Junior 40/Z 1 porte se compose de:	
5641-9000 Min. 1 gnt. (10)	
2x	2x
1x	1x
1x	1x

Rail de roulement à commander séparément

HAWA-JUNIOR 40/B

Ferrure pour portes coulissantes en bois jusqu'à 40 kg. par vantail.

- suspension à profils porteurs
- hauteur minimale d'installation
- faible bruit
- réglable en hauteur ± 3 mm
- butée de rails à blocage réglable

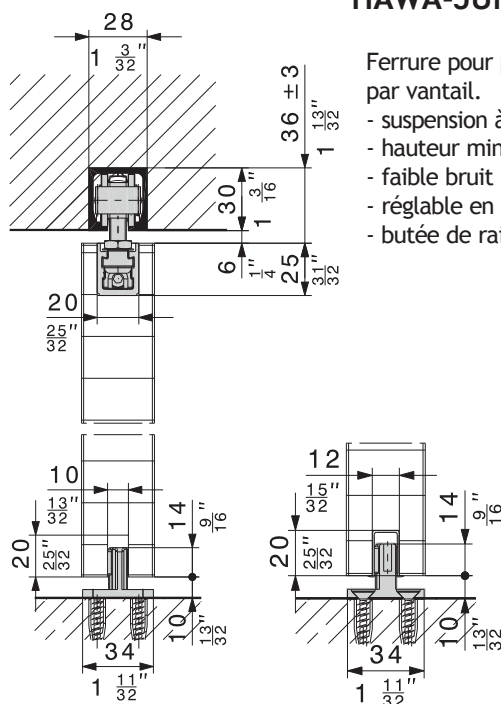

sans profil de guidage avec profil de guidage

Garniture Junior 40/B 1 porte se compose de:	
5641-9001 Min. 1 gnt. (10)	
2x	2x
2x	1x
1x	1x
1x	1x

Rail de roulement à commander séparément

FIXATION MURALE

voir plus loin

HAWA-JUNIOR 40 RAIL DE ROULEMENT ET ACCESSOIRES

	DESCRIPTION	LONG.	EXEC.	CODE		DESCRIPTION	CODE
	rail de roulement	2000 mm	alu	5641-8012		arrête pour rail inférieure	5670-9030
		3000 mm	alu	5641-8013			
		4000 mm	alu	5641-8014			
	Min. 1 longueur	6000 mm	alu	5641-8000			
	rail de guidage	1300 mm	noir	5642-0130		butée de rail	5641-9100
	Min. 1 longueur						

Sous réserve d'écarts de mesures et modifications techniques.

HAWA-JUNIOR 80/Z





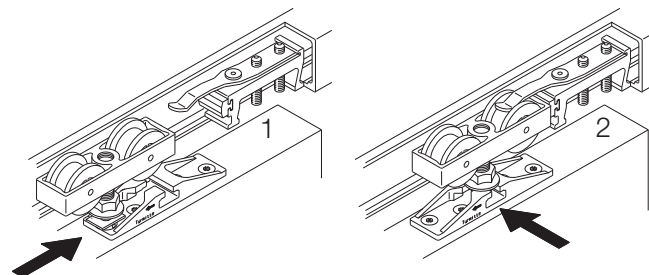
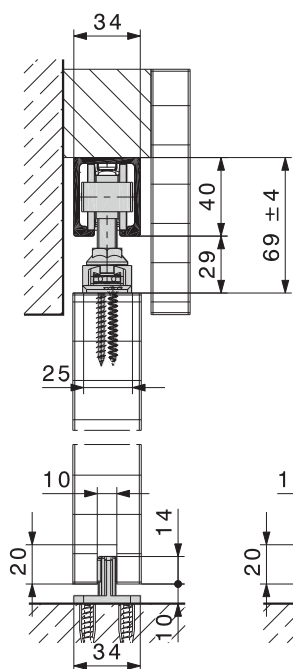

Ferrure pour portes coulissantes en bois jusqu'à 80 kg. par vantail.



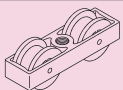

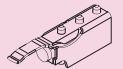

- suspension à deux voies
- faible bruit
- déplacement latéral et en hauteur ± 4 mm
- butée de rail à blocage réglable
- OPTION: Amortisseur SoftMove, encastré dans le rail de guidage



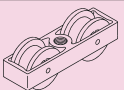





sans profil de guidage avec profil de guidage

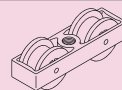

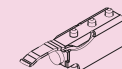
Garniture Junior 80/Z 1 porte se compose de:	
5641-1000 Min. 1 gnt. (10)	
 2x	 2x
 1x	 1x
 1x	 1x

Garniture Junior 80/Z avec 1 amortissement SoftMove - 1 porte se compose de:	
5641-1001* Min. 1 gnt. (10)	
 2x	 2x
 2x	 1x
 1x	 1x





Garniture Junior 80/Z avec 2 amortissements SoftMove - 1 porte se compose de:	
5641-1002** Min. 1 gnt. (10)	
 2x	 2x
 2x	 1x
 1x	 2x

Rail de roulement à commander séparément

* Largeur de porte min. 1 amortisseur = 680 mm

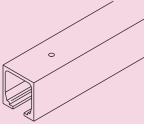
** Largeur de porte min. 2 amortisseurs = 1030 mm

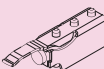
HAWA-JUNIOR 80 RAIL DE ROULEMENT ET ACCESSOIRES

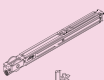
	DESCRIPTION	LONG.	EXEC.	CODE		DESCRIPTION	CODE
	rail de roulement	1400 mm	alu	5641-0141		cache pour rail de roulement (noir)	5641-3006
		1600 mm	alu	5641-0161			
		1800 mm	alu	5641-0181			
		2000 mm	alu	5641-0201			
		2200 mm	alu	5641-0221		arrête pour rail inférieure	5670-9030
		2500 mm	alu	5641-0251			
		3000 mm	alu	5641-0301			
		4000 mm	alu	5641-0401			
	Min. 1 longueur	4000 mm	inox-look	5641-1440		butée de rail	5641-2000
		6000 mm	inox-look	5641-1460			
	rail de guidage	1300 mm	noir	5642-0130		amortisseur SoftMove	5641-1100

Sous réserve d'écarts de mesures et modifications techniques.

5
b

HAWA-JUNIOR 80/B

Ferrure pour portes coulissantes en bois jusqu'à 80 kg. par vantail.

- suspension à profils porteurs
- hauteur minimale d'installation
- faible bruit
- réglable en hauteur ± 3 mm
- butée de rails à blocage réglable
- fixation latérale des chariots pour les portes coulissant dans le plafond
- OPTION: Amortisseur SoftMove, encastré dans le rail de guidage

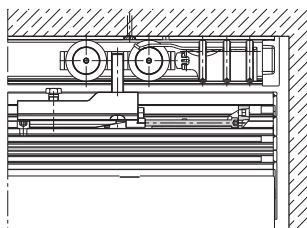
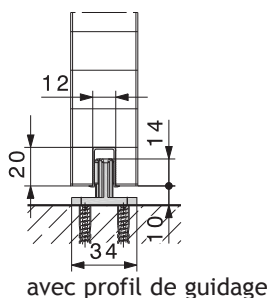
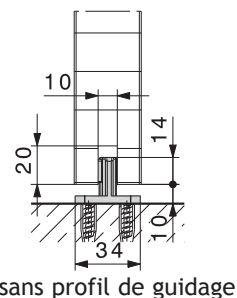
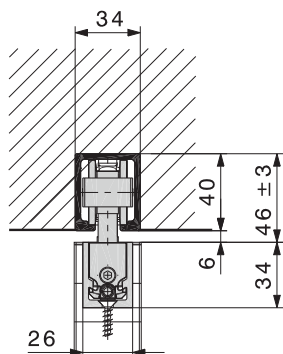
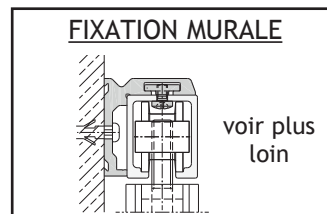

montage avec clavette de montage

Garniture Junior 80/B 1 porte se compose de:	
5641-1050 Min. 1 gnt. (10)	
2x	2x
2x	1x
1x	1x
1x	



Garniture Junior 80/B avec 1 amortissement SoftMove - 1 porte se compose de:	
5641-1051* Min. 1 gnt. (10)	
2x	2x
2x	2x
1x	1x
1x	



Garniture Junior 80/B avec 2 amortissements SoftMove - 1 porte se compose de:	
5641-1052** Min. 1 gnt. (10)	
2x	2x
2x	2x
1x	1x
2x	

Rail de roulement à commander séparément

* Largeur de porte min. 1 amortisseur = 680 mm

** Largeur de porte min. 2 amortisseurs = 1030 mm

HAWA-JUNIOR 80 RAIL DE ROULEMENT ET ACCESSOIRES

	DESCRIPTION	LONG.	EXEC.	CODE		DESCRIPTION	CODE				
	rail de roulement	1400 mm	alu	5641-0141		clavette de montage Min. 1 set (= 2 pièces)	5641-1055				
		1600 mm	alu	5641-0161							
		1800 mm	alu	5641-0181							
		2000 mm	alu	5641-0201							
		2200 mm	alu	5641-0221							
		2500 mm	alu	5641-0251							
		3000 mm	alu	5641-0301							
		4000 mm	alu	5641-0401							
6000 mm	alu	5641-3000		cache pour profil porteur (noir)	5641-3006						
Min. 1 longueur	4000 mm	inox-look				5641-1440					
		6000 mm	inox-look	5641-1460		arrêt porte du bas	5670-9030				
	rail de guidage	1300 mm	noir	5642-0130					butée de rail	5641-2000	
					Min. 1 longueur		amortisseur SoftMove				5641-1100

Sous réserve d'écarts de mesures et modifications techniques.

HAWA-JUNIOR 120/A

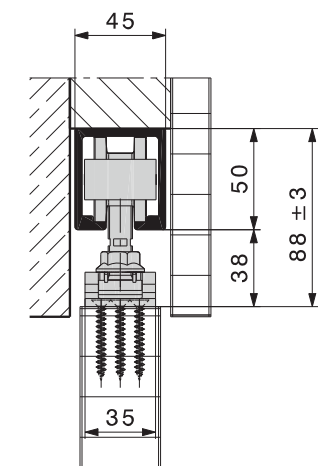

Ferrure pour portes coulissantes en bois jusqu'à 120 kg. par vantail.



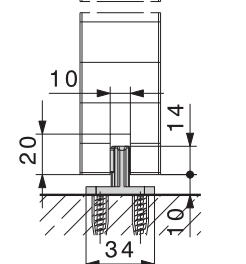

- suspension à entréer
- robuste
- faible bruit
- déplacement latéral et en hauteur ± 3 mm
- butée de rail à blocage réglable

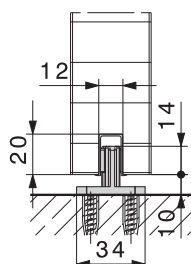

sans profil de guidage

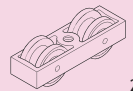
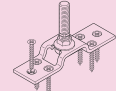
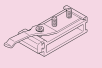

avec profil de guidage

Garniture Junior 120/A 1 porte se compose de:	
5640-9050 Min. 1 gnt. (10)	
 2x	 2x
 1x	 1x
 1x	 1x

Rail de roulement à commander séparément

HAWA-JUNIOR 120/B

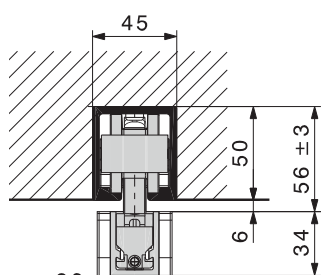

Ferrure pour portes coulissantes en bois jusqu'à 120 kg. par vantail.

- suspension à profils porteurs
- hauteur minimale d'installation
- faible bruit
- réglable en hauteur ± 3 mm
- butée de rails à blocage réglable
- fixation latérale des chariots pour les portes coulissant dans le plafond

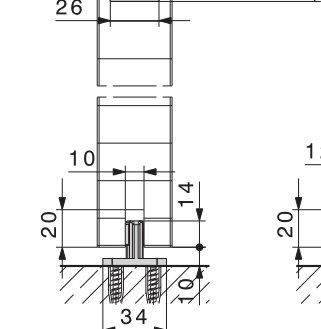



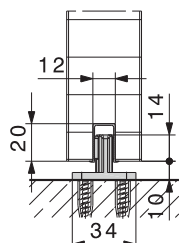

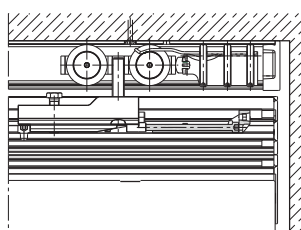

sans profil de guidage

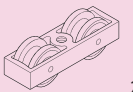
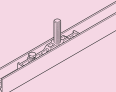

avec profil de guidage







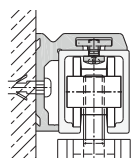

montage avec clavette de montage

Garniture Junior 120/B 1 porte se compose de:	
5640-9051 Min. 1 gnt. (10)	
 2x	 2x
 2x	 1x
 1x	 1x
 1x	

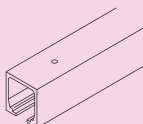
Rail de roulement à commander séparément

FIXATION MURALE	
	voir plus loin

HAWA-JUNIOR 120 RAIL DE ROULEMENT ET ACCESSOIRES

	DESCRIPTION	LONG.	EXEC.	CODE		DESCRIPTION	CODE
	rail de roulement	4000 mm 6000 mm	alu alu	5640-9004 5640-9000		clavette de montage	5641-1055
	Min. 1 longueur						cache pour rail de roulement
	rail de guidage	1300 mm	noir	5642-0130		arrête pour rail inférieure	5670-9030
	Min. 1 longueur						butée de rail

Sous réserve d'écarts de mesures et modifications techniques.



**HAWA-JUNIOR
FIXATION MURALE**

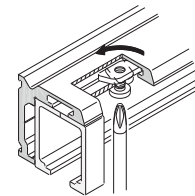

Profil équerre pour une fixation murale aisée de l'HAWA JUNIOR 40, 80 et 120 cm.
- Presque invisible
- montage rapide

5

Hawa-Junior 40

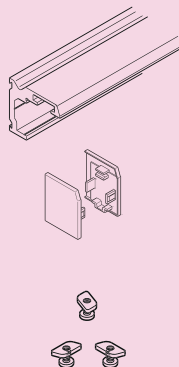
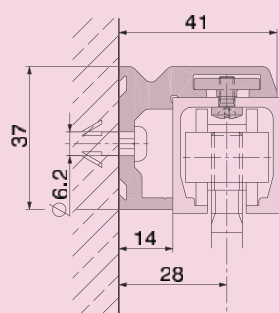

Épaisseur max. de la porte: 42 mm

DESCRIPTION	LONG.	EXEC.	CODE
profil équerre	2000 mm	alu	5641-8022
	4000 mm	alu	5641-8023
Min. 1 longueur	6000 mm	alu	5641-8004

cache, gris 5641-8005

Min. 1 paire

vis de fixation, 5641-8003

10 pièces, pour rail jusqu'à 2000 mm

Min. 1 set

Hawa-Junior 80

bois

verre - opdikking 5 mm

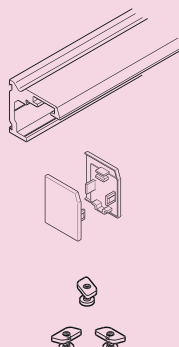
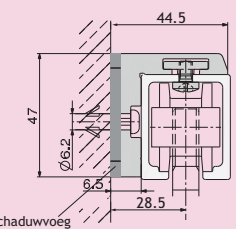
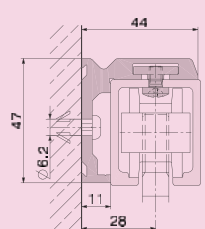

Épaisseur max. de la porte: 42 mm

profil équerre	2500 mm	alu	5641-3020
	4000 mm	alu	5641-3021
	6000 mm	alu	5641-3004

Min. 1 longueur	4000 mm	inox-look	5641-3007
	6000 mm	inox-look	5641-3008

cache, gris 5641-3005

Min. 1 paire

vis de fixation, 5641-3002

10 pièces, pour rail jusqu'à 2500 mm

Min. 1 set

Hawa-Junior 120

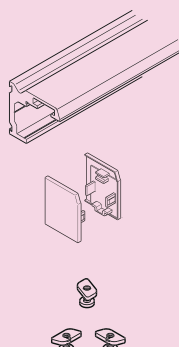
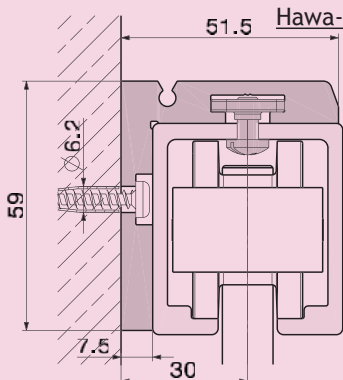

Épaisseur max. de la porte: 45 mm

profil équerre	4000 mm	alu	5640-9077
Min. 1 longueur	6000 mm	alu	5640-9076

cache, gris 5640-9080

Min. 1 paire

vis de fixation, 5640-9081

20 pièces, pour rail jusqu'à 6000 mm

Min. 1 set



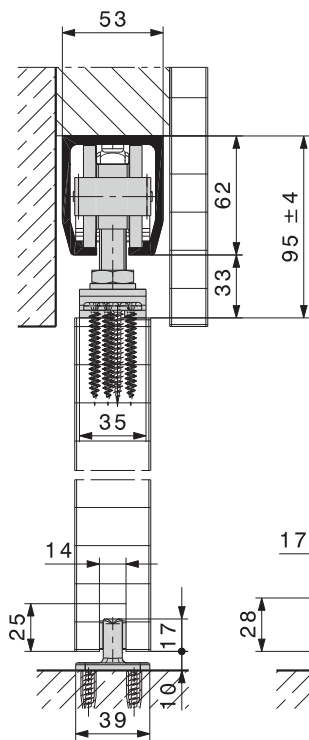

HAWA-JUNIOR 160/A

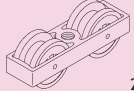

Ferrure pour portes coulissantes en bois jusqu'à 160 kg. par vantail.

- suspension à entrier
- robuste
- faible bruit
- déplacement latéral et en hauteur ± 4 mm
- butée de rail à blocage réglable

sans profil de guidage avec profil de guidage

Garniture Junior 160/A 1 porte se compose de:	
5640-9100 Min. 1 gnt. (10)	
 2x	 2x
 1x	 1x
 1x	

Rail de roulement à commander séparément



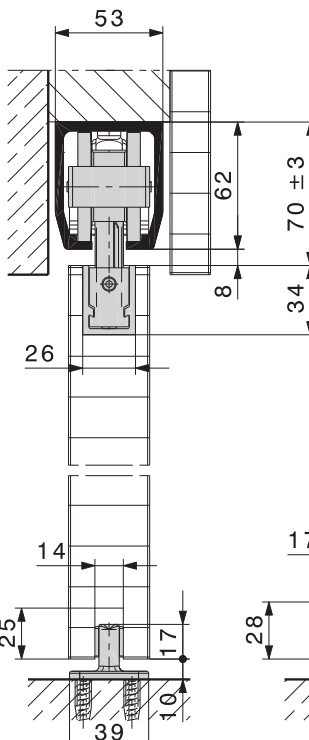



HAWA-JUNIOR 160/B

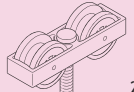

Ferrure pour portes coulissantes en bois jusqu'à 160 kg. par vantail.





- suspension à profils porteurs
- hauteur minimale d'installation
- faible bruit
- réglable en hauteur ± 3 mm
- butée de rails à blocage réglable

sans profil de guidage avec profil de guidage

Garniture Junior 160/B 1 porte se compose de:	
5640-9101 Min. 1 gnt. (10)	
 2x	 2x
 1x	 1x
 1x	 1x

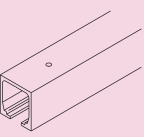
Rail de roulement à commander séparément

HAWA-JUNIOR 160 RAIL DE ROULEMENT ET ACCESSOIRES

	DESCRIPTION	LONG.	EXEC.	CODE		DESCRIPTION	CODE
	rail de roulement	4000 mm 6000 mm	alu alu	5640-9104 5640-9106		guide inférieur	5640-9102
	Min. 1 longueur						
	rail de guidage	3000 mm	noir	5640-9115		arrête pour rail inférieure	5670-9030
	Min. 1 longueur						butée de rail

Sous réserve d'écarts de mesures et modifications techniques.





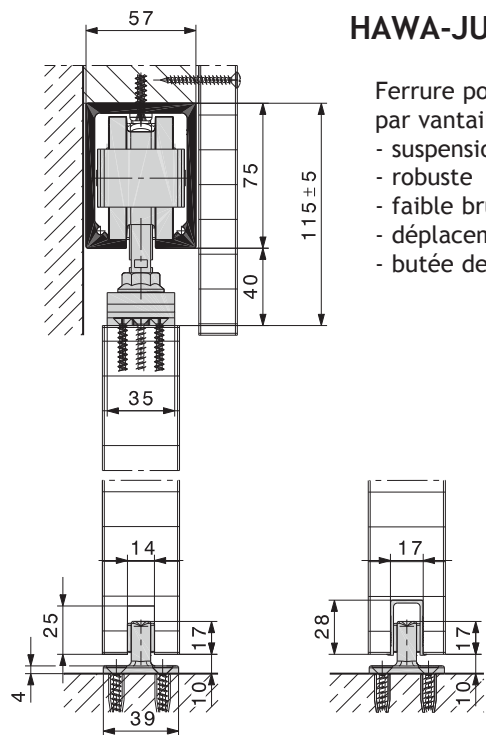

5b

HAWA-JUNIOR 250/A

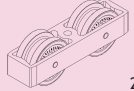
Ferrure pour portes coulissantes en bois jusqu'à 250 kg. par vantail.

- suspension à étrier
- robuste
- faible bruit
- déplacement latéral et en hauteur ± 5 mm
- butée de rail à blocage réglable



Garniture Junior 250/A 1 porte se compose de:	
5640-9200 Min. 1 gnt. (10)	
 2x	 2x
 1x	 1x
 1x	 1x

Rail de roulement
à commander séparément





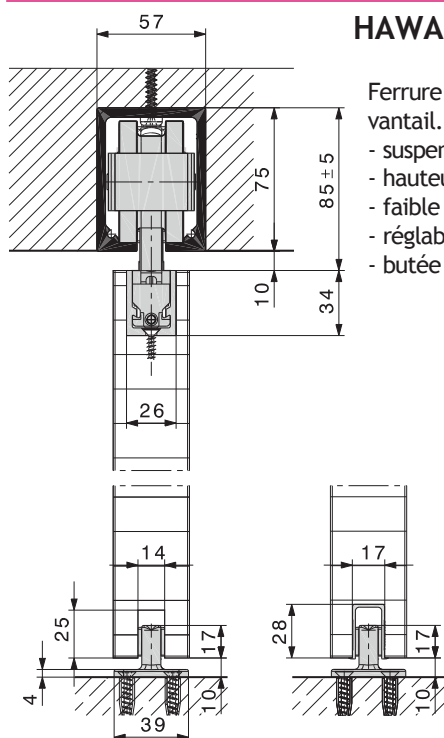

sans profil de guidage avec profil de guidage

HAWA-JUNIOR 250/B

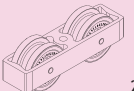
Ferrure pour portes coulissantes en bois jusqu'à 250 kg. par vantail.

- suspension à profils porteurs
- hauteur minimale d'installation
- faible bruit
- réglable en hauteur ± 5 mm
- butée de rails à blocage réglable



Garniture Junior 250/B 1 porte se compose de:	
5640-9201 Min. 1 gnt. (10)	
 2x	 2x
 2x	 1x
 1x	 1x
 1x	

Rail de roulement
à commander séparément

sans profil de guidage avec profil de guidage

HAWA-JUNIOR 250 RAIL DE ROULEMENT ET ACCESSOIRES

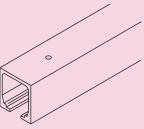
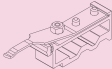
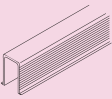
	DESCRIPTION	LONG.	EXEC.	CODE		DESCRIPTION	CODE
	rail de roulement	4000 mm 6000 mm	alu alu	5640-9204 5640-9206		butée de rail	5640-9203
	Min. 1 longueur						
	rail de guidage	3000 mm	noir	5640-9115			
	Min. 1 longueur						

HAWA-TELESCOPIC 80/2

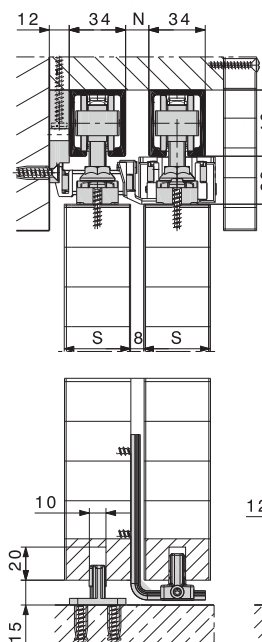



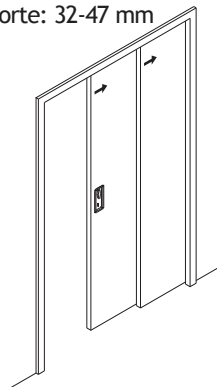

Ferrure coulissante pour l'ouverture simultanée de 2 portes dans la même direction. L'ouverture est assurée par une courroie dentée renforcée par fibre de verre assurant une grande résistance à la rupture avec une extension minimale.

- présente toutes les qualités des produits Hawa-Junior 80/Z
- permet de grandes ouvertures sans rail inférieur
- 80 kg. max. par porte
- largeur de porte: 500-1200 mm
- épaisseur de porte: 32-47 mm

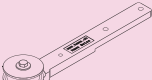

A commander en supplément
 - rail de roulement
 - 2 garnitures Junior 80/Z
 5641-1000

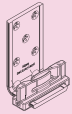
Garnitur Telescopisch 80/2 1 porte se compose de:	
5641-1070 Min. 1 gnt. (10)	
 1x	 1x
 1x	 1x
 1x (2,7 m)	 1x
 1x	

HAWA-TELESCOPIC 40/4

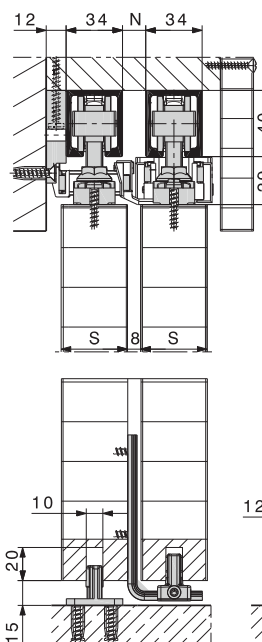





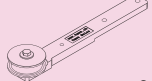

Ferrure coulissante pour l'ouverture simultanée et symétrique de 4 portes dans deux directions. L'ouverture est assurée par une courroie dentée renforcée par fibre de verre assurant une grande résistance à la rupture avec une extension minimale.

- présente toutes les qualités des produits Hawa-Junior 80/Z
- permet de grandes ouvertures sans rail inférieur
- 40 kg. max. par porte
- largeur de porte: 500-800 mm
- épaisseur de porte: 40-47 mm



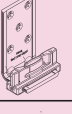
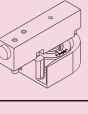



A commander en supplément
 - rail de roulement
 - 4 garnitures Junior 80/Z
 5641-1000

Garnitur Telescopisch 40/4 1 porte se compose de:	
5641-9200 Min. 1 gnt. (10)	
 2x	 2x
 2x	 2x
 2x (2,7 m) 1x (10 m)	 2x
 2x	 2x
 2x	 1x

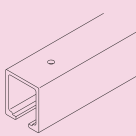
5b

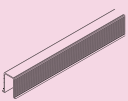
HAWA-TELESCOPIC 80/2 - 40/4 RAIL DE ROULEMENT ET ACCESSOIRES

	DESCRIPTION	LONG.	EXEC.	CODE		DESCRIPTION	CODE
	rail de roulement	2000 mm	alu	5641-0201		arrête pour rail inférieure	5670-9030
		2200 mm	alu	5641-0221			
		2500 mm	alu	5641-0251			
		3000 mm	alu	5641-0301			
		4000 mm	alu	5641-0401			
		6000 mm	alu	5641-3000			
	Min. 1 longueur						
	rail de guidage	1300 mm	noir	5642-0130		profil de chant	5642-1320
						exc.: noir	
	Min. 1 longueur					Min. 1 rouleau (10 m)	

Sous réserve d'écarts de mesures et modifications techniques.

HAWA-SYMMETRIC 80/Z

Ferrure permettant l'ouverture simultanée de 2 portes en bois jusqu'à 80 kg. par vantail

- poids maximum par porte: 80 kg.
- largeur de porte: 500-1200 mm
- ouverture simultanée de 2 portes
- des courroies dentées renforcées par fibre de verre assurent une grande résistance à la rupture avec une extension minimale
- qualités spécifiques aux produits HAWA-Junior 80/Z
- permet de grandes ouvertures sans rails de guidage inférieurs

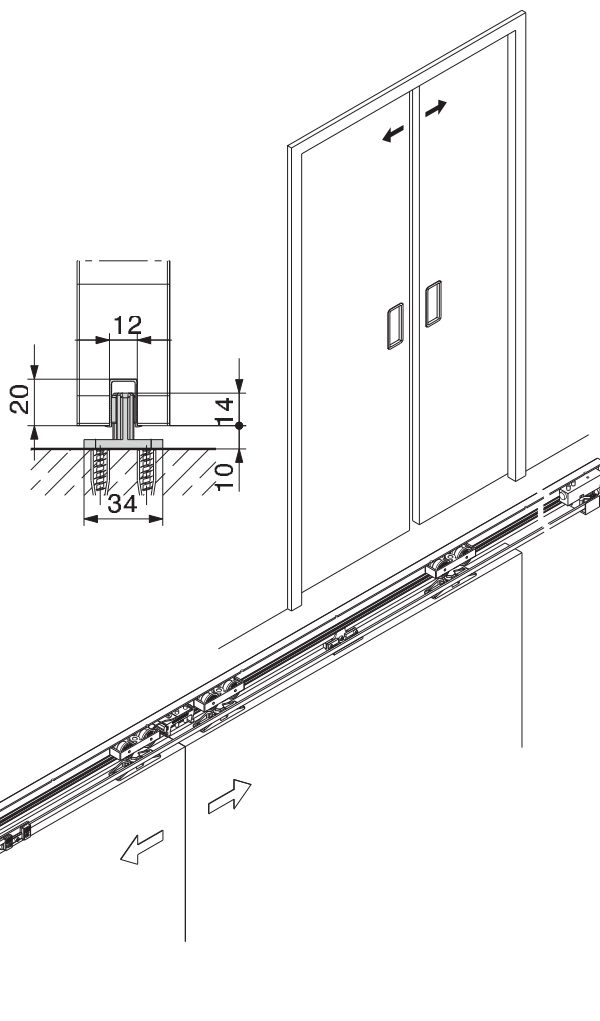
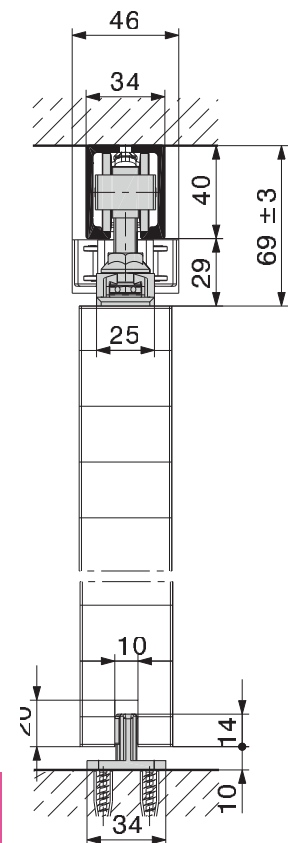

Garniture Symétric 80/Z 1 porte se compose de:	
5641-1060 Min. 1 gnt. (10)	
2x	
1x	1x

A commander en supplément
- rail de roulement
- 2 garnitures Junior 80/Z
5641-1000

Profil de chant



Protège des courants d'air, amortit le bruit à la fermeture et protège le côté de la porte.

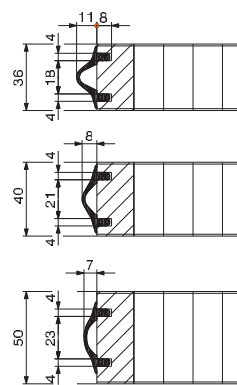

HAWA-SYMMETRIC 80/Z RAIL DE ROULEMENT ET ACCESSOIRES

	DESCRIPTION	LONG.	EXEC.	CODE		DESCRIPTION	CODE
	rail de roulement	2200 mm	alu	5641-0221		profil de chant	5642-1320
		2500 mm	alu	5641-0251			
		3000 mm	alu	5641-0301			
		4000 mm	alu	5641-0401			
		6000 mm	alu	5641-3000			
Min. 1 longueur						exc.: noir	
Min. 1 rouleau (10 m)						Min. 1 rouleau (10 m)	
	rail de guidage	1300 mm	noir	5642-0130		arrête pour rail inférieure	5670-9030
		Min. 1 longueur					

Sous réserve d'écarts de mesures et modifications techniques.

HAWA-SILENTA 150/B

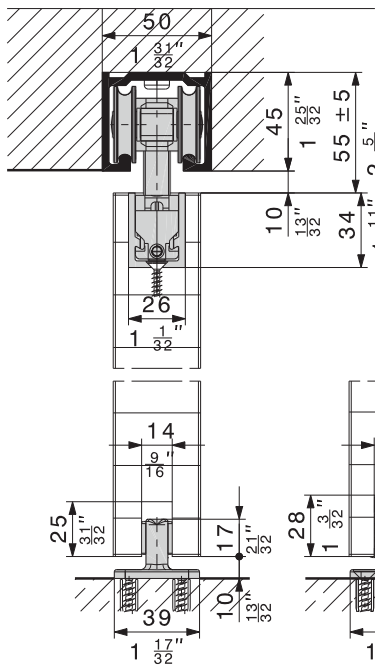

Ferrure pour portes coulissantes en bois jusqu'à 150 kg. par vantail.

- suspension à profils porteurs
- hauteur minimale d'installation
- faible bruit
- réglable en hauteur ± 5 mm
- butée de rails à blocage réglable
- hauteur encastré: 55 mm

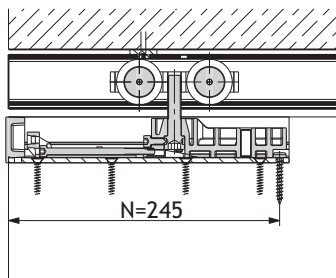

Garniture Silenta 150/B 1 deur bestaat uit:	
HW-15710 Min. 1 gnt.	
2x	2x
2x	1x
1x	1x
1x	

Rail de roulement à commander séparément

HAWA-SILENTA 150/B RAIL DE ROULEMENT ET ACCESSOIRES

	DESCRIPTION	LONG.	EXEC.	CODE		DESCRIPTION	EXEC.	CODE
	rail de roulement Min. 1 longueur	3500 mm 6000 mm	alu alu	HW-13058 HW-10096		clavette de montage		5641-1055
	rail de guidage Min. 1 longueur	3000 mm	noir	5640-9115		arrête pour rail inférieure	alu inox-look	5670-9030 5670-9031

HAWA- SILENT-STOP SLOT

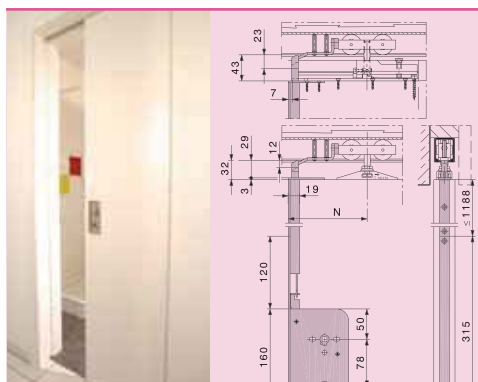

DESCRIPTION	CODE
Serrure HAWA Silent-Stop	
Serrure coulissante	5641-4000
Serrure WC	HW-14351
Serrure à tringle pour cylindre profilé, utilisable gauche ou droite. Se bloque dans le rail de roulement. Prévue pour Hawa Junior 40, 80, 120 et 160.	
! cylindre à commander en supplément, voir p. 9.46 !	
Gâche pour serrure Silent-Stop. Se place dans le rail de roulement.	Hawa-Junior 40 5641-4002 Hawa-Junior 80 5641-4001 Hawa-Junior 120 5641-4003 Hawa-Junior 160 5641-4004
Poignée à cuvette à entailler, pour serrure Silent-Stop à cylindre profilé. (cylindre à commander en supplément, voir p. 9.46)	5641-4005
Exécution: laiton nickelé mat Min. 1 set	
Garniture pour serrure WC	HW-15236
Exécution: laiton nickelé mat Min. 1 set	

Sous réserve d'écarts de mesures et modifications techniques.

5b

HAWA- JUNIOR ACCESSOIRES

		<p>Guide inférieur autoserrant Livré standard avec l' HAWA JUNIOR 40, 80 et 120.</p> <p>Livré standard avec l' HAWA JUNIOR 160 et 150.</p>	<p>noir</p> <p>noir</p>	<p>5641-7000</p> <p>5640-9102</p>
		<p>rail de guidage à utiliser avec le guide ci-dessus</p> <p>longueur: 1300 mm (HAWA JUNIOR 40, 80 et 120) 3000 mm ((HAWA JUNIOR 160 et 250)</p>	<p>noir</p> <p>noir</p>	<p>5642-0130</p> <p>5640-9115</p>
		<p>guide inférieur HAWA-COMFORT 120</p> <ul style="list-style-type: none"> - Le guide inférieur peut être fixé au mur. - Idéal dans le cas de difficulté de fixation au sol. - Réglage latéralment. 	<p>noir</p>	<p>5641-7050</p>
		<p>guide inférieur HAWA-COMFORT 160</p> <ul style="list-style-type: none"> - Le guide inférieur peut être fixé au mur. - Idéal dans le cas de difficulté de fixation au sol. - Réglage latéralment. 	<p>noir</p>	<p>HW-15274</p>
		<p>arrête pour rail inférieure</p>	<p>alu inox-look</p>	<p>5670-9030</p> <p>5670-9031</p>
		<p>soundex</p> <p>Diminue la charge des roulements sur la structure portante.</p> <p>HAWA-Junior 40 HAWA-Junior 80 HAWA-Junior 120</p>		<p>HW-19588</p> <p>HW-19589</p> <p>HW-19590</p>
		<p>Adaptateur pour niche pour HAWA-Junior 80</p> <ul style="list-style-type: none"> - poids de la porte: max. 80 kg. - largeur de la porte: 650 mm - 1130 mm. (points de fixation du profil dans l'ouverture) - pièce de fixation du profil S0656. - HAWA-Softmove: seulement possible d'1 côté et à l'avant. - le ressort de feuillure HW-10591 peut éventuellement être encastré dans les portes en bois. 		<p>HW-S0656</p>

5b



SUR COMMANDE

Consultez-nous pour les renseignements et prix

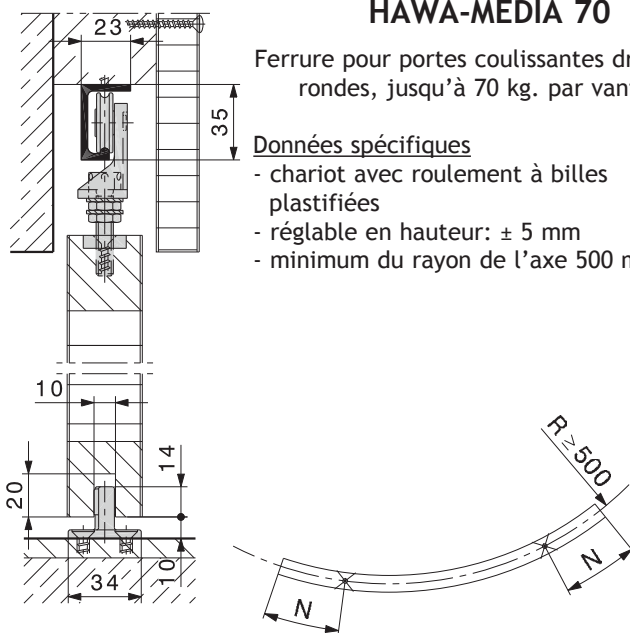

HAWA-MEDIA 70

Ferrure pour portes coulissantes droites et rondes, jusqu'à 70 kg. par vantail.

Données spécifiques

- chariot avec roulement à billes plastifiées
- réglable en hauteur: ± 5 mm
- minimum du rayon de l'axe 500 mm



SUR COMMANDE

Consultez-nous pour les renseignements et prix

Sous réserve d'écarts de mesures et modifications techniques.

HAWA-APERTO 60/H

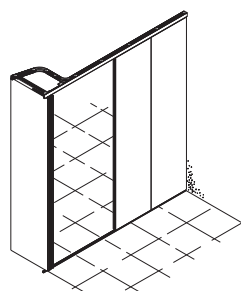

Le principe

Système destiné aux portes coulissantes en bois légères, avec un poids de porte jusqu'à 60 kg, et repliables parallèlement à l'axe de roulement ou à 90°.

Les avantages

- Possibilité de parpage parallèlement à la direction de roulement ou bien à 90° de max. 9 portes.
- Grande souplesse grâce à un système de rails enfichables modulaire.
- Possibilité de réaliser également des installations sans guide inférieur, lorsque celles-ci sont soumises à de faibles contraintes.
- La porte pivotante permet de verrouiller l'ensemble de la façade.

Caractéristiques techniques

- Poids de porte max.: 60 kg.
- Epaisseur de porte: 35-50 mm
- Largeur de porte: Min. 550 mm
- Largeur de porte (90°): Max. 950 mm
- Largeur de porte (Parpage parallèle): 1500 mm
- Hauteur de porte: Max. 2600 mm
- Réglable en hauteur: ± 3 mm

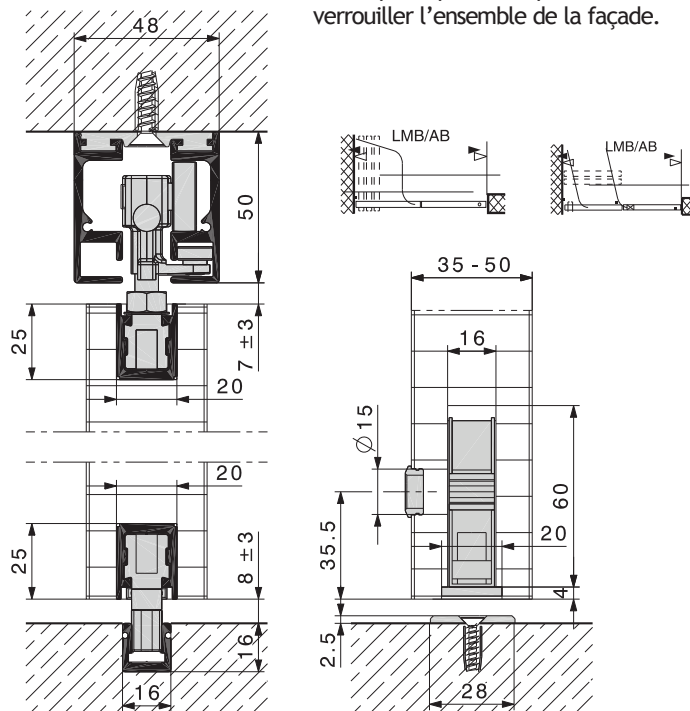

5b



Ferrure pour grandes parois pliantes en bois, jusqu'à un poids de porte de 80 kg.

HAWA-VARIOFOLD 80/H

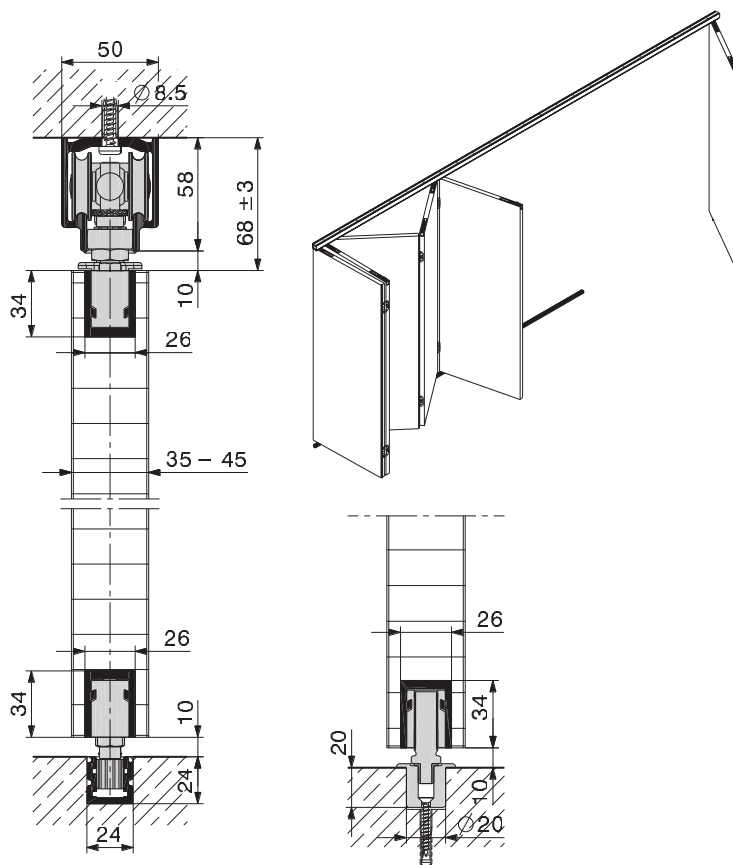

Données spécifiques

- largeur minimum des portes: 500 mm
- largeur maximum des portes: 900 mm
- épaisseur de porte: 35-45 mm (épaisseur de porte 46-57 mm sur demande)
- poids maximum par porte: 80 kg.

5b

HAWA-VARIOFOLD 80/H GARNITURES

	DESCRIPTION	EXÉCUTION	CODE
	Rail de roulement alu, anodisé argent, percé. Min. 1 longueur	6000 mm	5645-5010
	Rail de guidage alu, anodisé argent, non percé. Min. 1 longueur	6000 mm	5645-5000
	Garniture de base avec pivot supérieure et guide.		5645-5020
	Garniture de base avec pivot supérieure sans guide.		5645-5030
	Garniture complémentaire avec guide.		5645-5040
	Garniture de porte pivotante contre le paquet de portes pliantes (sans chariot et palier supérieur).		5645-5050
	Garniture de porte pivotante pour installation avec rail de guidage.		5645-5060
	Garniture de porte pivotante pour installation sans rail de guidage.		5645-5070

Sous réserve d'écarts de mesures et modifications techniques.



HAWA-CENTERFOLD 80/H

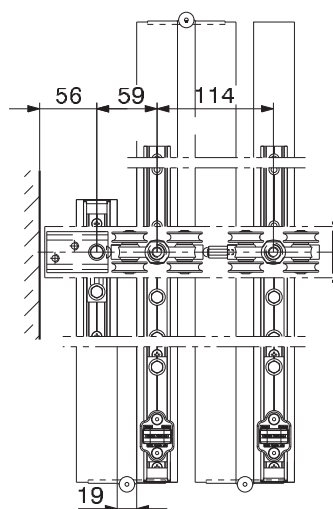
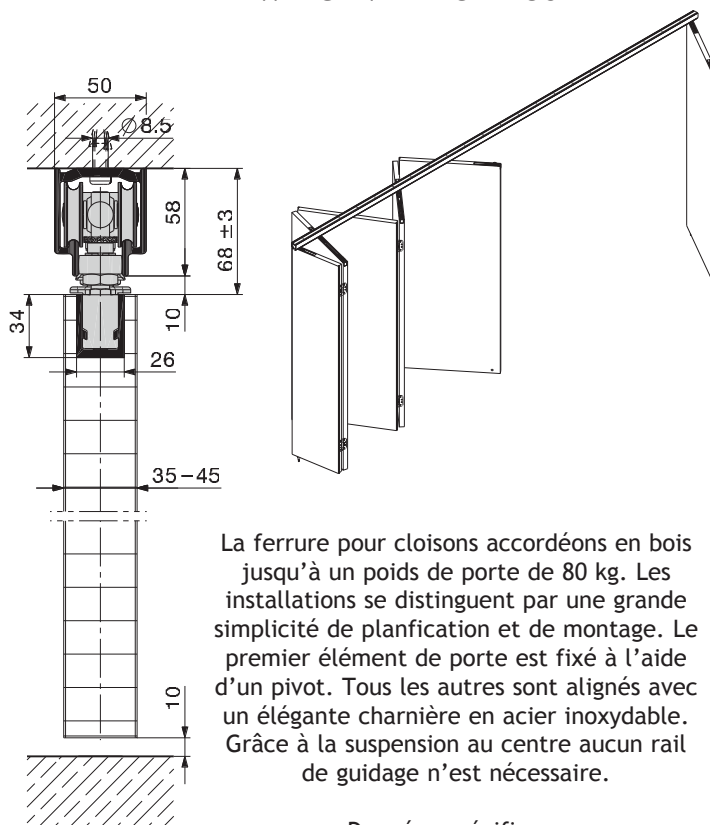

Données spécifiques

- largeur minimum des portes: 500 mm
- largeur maximum des portes: 900 mm
- épaisseur de porte: 35-45 mm
- (épaisseur de porte 46-57 mm sur demande)
- poids maximum par porte: 80 kg.

5
b

HAWA-CENTERFOLD 80/H GARNITURES

	DESCRIPTION	EXÉCUTION	CODE
	Rail de roulement alu, anodisé argent, percé. Min. 1 longueur	6000 mm	5645-5010
	Garniture de base avec pivot supérieure sans guide.		5645-5080
	Garniture complémentaire sans guide.		5645-5090
	Garniture de porte pivotante contre le paquet de portes pliantes (sans chariot et palier supérieur).		5645-5050
	Garniture de porte pivotante pour installation sans rail de guidage.		5645-5070

Sous réserve d'écarts de mesures et modifications techniques.

HAWA-VARIOFOLD ET CENTERFOLD 80/H ACCESSOIRES

	DESCRIPTION	CODE
	<p>Charnière acier inoxydable avec roulements grand poids WNR 1.4401/AISI 316 incl. vis de fixation. Hauteur de porte inférieure ou égale à 2500 mm= 2 pièces Hauteur de porte inférieure ou égale à 3500 mm= 3 pièces</p> <p>Usage de charnières invisibles également possible.</p>	HW-23271
	<p>Joint creux caoutchouc noir. longueur: 10 m</p>	5645-5110
	<p>Charnière TECTUS exécution: inox-look 240 - charge 40 kg. 340 - charge 80 kg.</p>	1122-7240 1122-7340
	<p>Serrure à tenon, acier zingué, tenon 13 mm.</p>	5645-5120
<p>Variofold</p> <p>Centerfold</p>	<p>Serrure à tringle entrée 42,5 mm.</p> <p>⊙ serrure à tenon ou serrure à tringle ⊙ verrou de chant de porte monté par le maître d'oeuvre ⊙ serrure à mortaiser montée par le maître d'oeuvre ⊙ porte pivotante</p>	5645-5130
	<p>Poignée tournante, chromé pour épaisseur des portes 35-40 mm</p>	5645-5140
	<p>Poignée tournante, chromé pour épaisseur des portes 41-57 mm</p>	5645-5150
	<p>Rosace en applique, laiton nickelé mat</p>	5645-5160
	<p>Clé carrée pour serrure à tenon 5645-5120</p>	5645-5170
	<p>Douille de sol avec trou oblong et couvercle à ressort de laiton chromé</p>	5645-5180
	<p>Rosace pour douille de sol 5645-5180</p>	5645-5190
	<p>gâche acier chromé</p>	5645-5200

5b



HAWA-PUROLINO-PLUS 80

La ferrure design sophistiquée pour portes tout-verre coulissantes, avec suspension cachée pour un montage au mur, au plafond, ou intégré au plafond.

- poids de porte maximal: 80 kg.
- épaisseur du verre de la porte coulissante: 8, 10, 12 ou 12,7 mm
- largeur de porte min.:
 - sans amortisseur: 600 mm
 - amortisseur simple: 850 mm
 - amortisseur double: 850 mm
- design épuré
- chariots avec roulements à billes de grande qualité
- accessoires pratiques

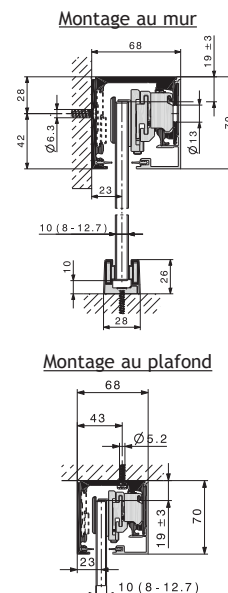

Garniture Purofino 80 1 porte se compose de:	
HW-24165 Min. 1 gnt.	
1x	1x
1x	1x
1x	1x

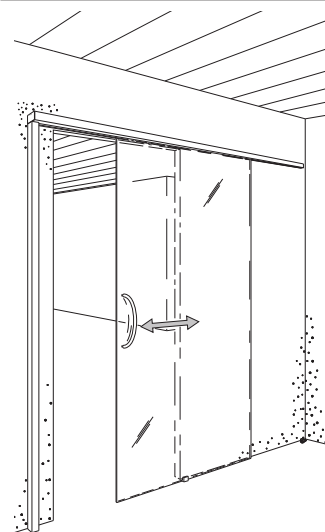
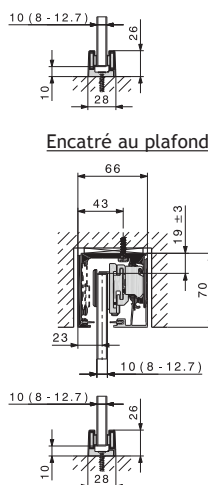

5b

HAWA-PUROLINO-PLUS 80, ACCESSOIRES

	DESCRIPTION	EPAISSEUR DU VERRE	CODE
	Set de fixation des vitres 1 set pour porte	8 mm 10 mm 12 (12,7) mm	5645-3208 5645-3210 5645-3212
	Min. 1 set		
	Amortisseur Soft-Move 80 - amortissement gauche/droite		HW-24162
	Amortisseur Soft-Move 80 - amortissement gauche		HW-24163
	Amortisseur Soft-Move 80 - amortissement droite		HW-24164





Sous réserve d'écarts de mesures et modifications techniques.

HAWA-PUROLINO-PLUS 80, RAILS DE ROULEMENT ET ACCESSOIRES

	DESCRIPTION	LENGTE	EXEC.	CODE
	Jeux de rails montage mural	2500 mm 2500 mm	alu inox-lock	HW-24151 HW-24152
	Jeux de rails montage au plafond	2500 mm 2500 mm	alu inox-lock	HW-24153 HW-24154
	Jeux de rails intégré au plafond pour verre fixe	2500 mm 2500 mm	alu inox-lock	HW-24157 HW-24158
	Jeux de rails intégré au plafond sans/pour verre fixe	2500 mm 2500 mm	alu inox-lock	HW-24155 HW-24156
	guide inférieur 2 pièces		mat chromé inox-lock	5645-2501 5645-2502
	arrêt inférieur avec dispositif de centrage		mat chromé inox-lock	5670-9030 5670-9031
	Set profil pour verre fixe		alu inox-lock	HW-24159 HW-24160
	jeu de profils de finition pour montage devant le mur	2500 mm 3500 mm	alu alu	5645-3225 5645-3235
	joint en caoutchouc	2500 mm 3500 mm		5645-3326 5645-3336
	Profil mural	2500 mm 3500 mm	alu alu	5645-3325 5645-3335
	Min. 1 longueur			
	<u>A commander en supplément</u> Profil en caoutchouc pour profil mural. Min. 1 longueur	2500 mm 3500 mm	noir noir	5641-4013 5641-6099

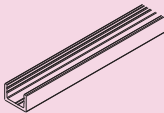
Sous réserve d'écarts de mesures et modifications techniques.

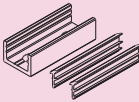
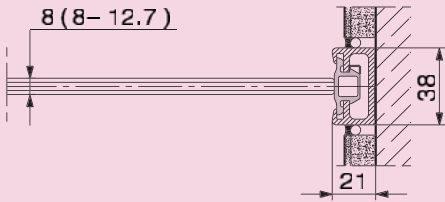
HAWA-PUROLINO-PLUS 80, ACCESSOIRES

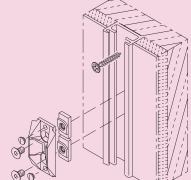
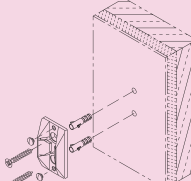
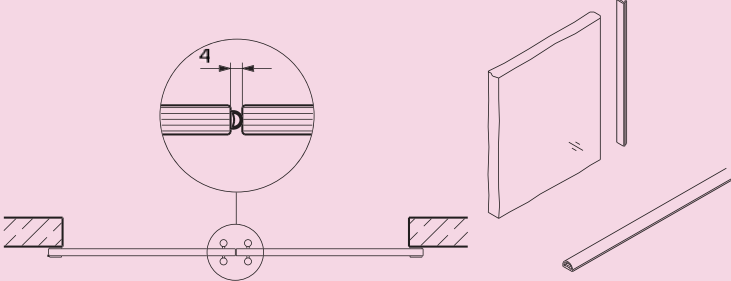
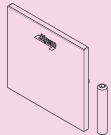
	DESCRIPTION	LONG.	EXEC.	CODE
	profil U	4000 mm 6000 mm	alu inox-look	5641-6164 HW-19561
	joint d'étanchéité pour vitre (pour vitre fixe)	10 m 10 m	8-9,9 mm 10-12 mm	HW-23135 5641-6199
	Bodem-/ wandglashouder	50 mm 50 mm	alu 8-9,9 mm 10-12 mm	HW-23137 HW-20274
	Profil mural (profil caoutchouc à commander séparément)	2500 mm 3500 mm	alu alu	5641-4012 5641-6063
	A commander en supplément Profil en caoutchouc pour profil mural.	2500 mm 3500 mm	inox-look inox-look	5641-6092 5641-6093
	Garniture centrante, pour portes coulissantes en verre plein, pour profil mural.		noir	5641-4016
	Garniture centrante pour portes coulissantes en verre plein.		noir	5641-4073
	Profil en caoutchouc pour protection du chant de verre, autocollant. Prévu pour verres d'une épaisseur de 8 et 10 mm Min. 1 rouleau	5 m 5 m	noir transparent	5641-1330 5641-1340
	Caches métal		chromé inox-look	HW-24145 HW-24080

5b

HAWA-JUNIOR 40-160/GP & 250/G

Le produit

Sur le plan du design, de la technique et de la qualité, la ferrure HAWA-Junior 40-160/GP satisfait à tout ce que l'on peut attendre d'une ferrure coulissante. Elle déplace des poids élevés, jusqu'à 160 kg, avec un roulement léger et silencieux. Elle se passe très bien de revêtement et, avec ses rails de roulement anodisés couleur argent ou imitation acier et ses caches de recouvrement disponibles en différentes formes et différents coloris, elle s'adapte à toutes les architectures. En haut, elle séduit par sa faible hauteur d'encastrement, en bas, elle s'illustre par son guide inférieur autoserrant, qui étouffe dans l'oeuf tout claquement. Et la liaison mécanique entre la verre et la ferrure garantit un maintien sûr du verre. De plus, la ferrure HAWA-junior 40-160/GP est facile à installer.

Données spécifiques

- Chariot à 2 galets en matière plastique.
- Coulissement aisé et silencieux.
- Butée de rail à blocage réglable.
- Réglable en hauteur sans décrocher la porte.
- Faible hauteur de construction.
- Cache de couverture (divers coloris, rond et angulaire)
- Guide inférieur autoserrant spécial pour porte coulissante en verre.
- Montage aisé
- Avec d'autres profils, il est possible de réaliser des vitrages fixes sans éléments de ferrures visibles.
- Epaisseur de verre porte coulissante.
ESG: verre de sécurité trempé 8/10/12/12,7 mm
VSG: verre de sécurité feuilleté 8,7 - 12,7 mm
- Epaisseur de verre vitrage fixe
ESG/VSG: 10 - 12 mm



5b



ENTAILLES DU VERRE

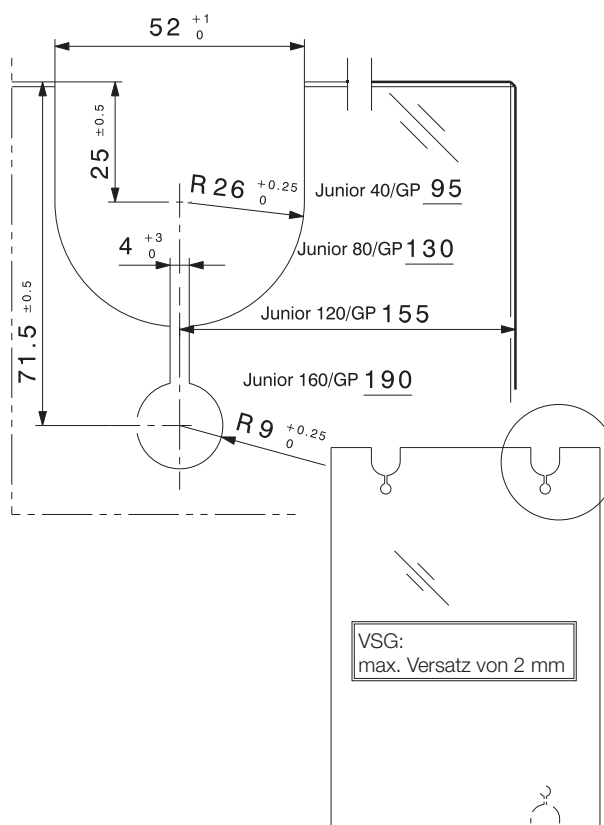

HAWA-JUNIOR 40/GP

Ferrure coulissante avec suspension par point des portes vitrées jusque 40 kg.

- mouvement silencieux
- hauteur réglable
- butées d'arrêt réglables
- guide inférieur autoserrant
- montage aisé
- caches de différents modèles et couleurs.

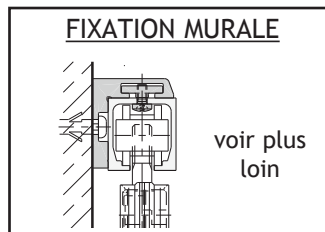
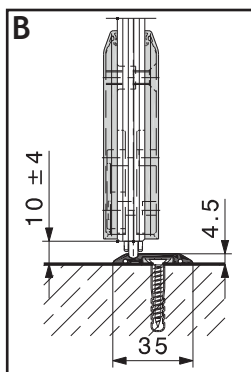
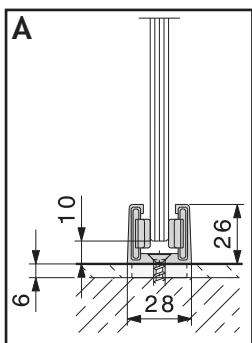
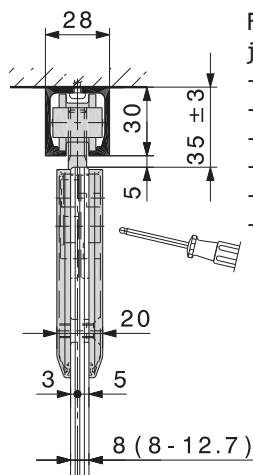

Garniture Junior 40/GP 1 porte se compose de:	
5641-4071 Min. 1 gnt. (10)	
2x	
2x	2x
1x	1x
1x	

Rail de roulement, caches et rail inférieur à commander séparément.

HAWA-JUNIOR 40/GP RAIL DE ROULEMENT ET ACCESSOIRES

	DESCRIPTION	LONG.	EXEC.	CODE	A	DESCRIPTION	LONG.	EXEC.	CODE
	rail de roulement	2000 mm 3000 mm 4000 mm 6000 mm	alu	5641-8012 5641-8013 5641-8014 5641-8000		guide inférieur autoserrant, complet pour glace à 8-10-12,7 mm		mat chromé inox-look	5641-4072 5641-4077
	Min. 1 longueur								
	caches ronds (set: 4 pièces)		mat chromé inox-look laiton	5641-4280 5641-4980 5641-4580		garniture pour guide inférieur de portes vitrées			5641-5111
	Min. 1 set					Min. 1 gnt.			
	caches carrés (set: 4 pièces)		mat chromé inox-look	5641-4281 5641-4981		rail inférieur (simple)	2500 mm 3500 mm 6000 mm	alu alu alu	5641-5525 5641-5535 5641-5560
	Min. 1 set					Min. 1 longueur			
	arrêt inférieur avec dispositif de centrage		noir/alu noir/inox-look	5670-9030 5670-9031		fixations pour rail inférieur (set= 5 pièce) Prévoir 2 fixations par mètre.			5641-5699
						Min. 1 set			

Sous réserve d'écarts de mesures et modifications techniques.

HAWA-JUNIOR 80/GP

Ferrure coulissante avec suspension par point des portes vitrées jusqu'à 80 kg.
Mouvement silencieux / hauteur réglable / butées d'arrêt réglables / guide inférieur autoserrant / montage aisé / caches de différentes modèles et couleurs /
- OPTION: Amortisseur SoftMove, encastré dans le rail de guidage

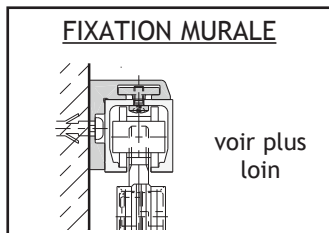
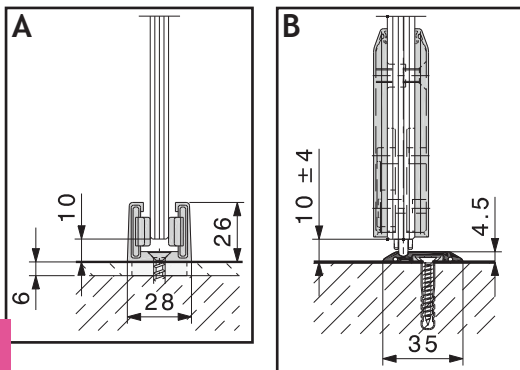
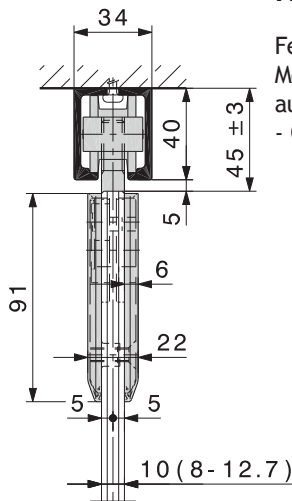

Garniture Junior 80/GP 1 porte se compose de:	
5641-4070 Min. 1 gnt. (10)	
2x	2x
2x	2x
1x	1x
1x	

Garniture Junior 80/GP avec 1 amortisseur SoftMove - 1 porte se compose de:	
5641-1081* Min. 1 gnt. (10)	
2x	2x
2x	2x
1x	1x
1x	

Garniture Junior 80/GP avec 2 amortisseurs SoftMove - 1 porte se compose de:	
5641-1082** Min. 1 gnt. (10)	
2x	2x
2x	2x
1x	1x
2x	

Rail de roulement à commander séparément

* Largeur de porte min. 1 amortisseur = 680 mm
** Largeur de porte min. 2 amortisseurs = 1030 mm

HAWA-JUNIOR 80/GP RAIL DE ROULEMENT ET ACCESSOIRES

	DESCRIPTION	LONG.	EXEC.	CODE	A	DESCRIPTION	LONG.	EXEC.	CODE
	rail de roulement	1400 mm	alu	5641-0141		guide inférieur autoserrant, complet pour glace de 8-10-12,7 mm	chromé mat	5641-4072	
		1600 mm	alu	5641-0161					
		1800 mm	alu	5641-0181		inox-look	5641-4077		
		2000 mm	alu	5641-0201					
		2200 mm	alu	5641-0221		Min. 1 longueur	garniture pour guides inférieurs de portes vitrées	5641-5111	
		2500 mm	alu	5641-0251					
		3000 mm	alu	5641-0301					
		4000 mm	alu	5641-0401					
		6000 mm	alu	5641-3000					
		4000 mm	inox-look	5641-1440					
		6000 mm	inox-look	5641-1460					
	caches ronds (set: 4 pièces)		chromé mat	5641-4280		rail inférieur (simple)	2500 mm	alu	5641-5525
			inox-look	5641-4980			3500 mm	alu	5641-5535
			laiton	5641-4580			6000 mm	alu	5641-5560
	Min. 1 set					Min. 1 longueur			
	caches carrés (set: 4 pièces)		chromé mat	5641-4281		fixations pour rail inférieur (set= 5 pièce) Prévoir 2 fixations par mètre.			5641-5699
			inox-look	5641-4981					
	Min. 1 set					Min. 1 set			
	cache pour rail de roulement		noir	5641-3006		Amortisseur SoftMove			5641-1100
	arrêt inférieur avec dispositif de centrage		noir/alu	5670-9030					
			noir/inox-look	5670-9031					

Sous réserve d'écart de mesures et modifications techniques.

HAWA-JUNIOR 80/GP POUR VITRE FIXE

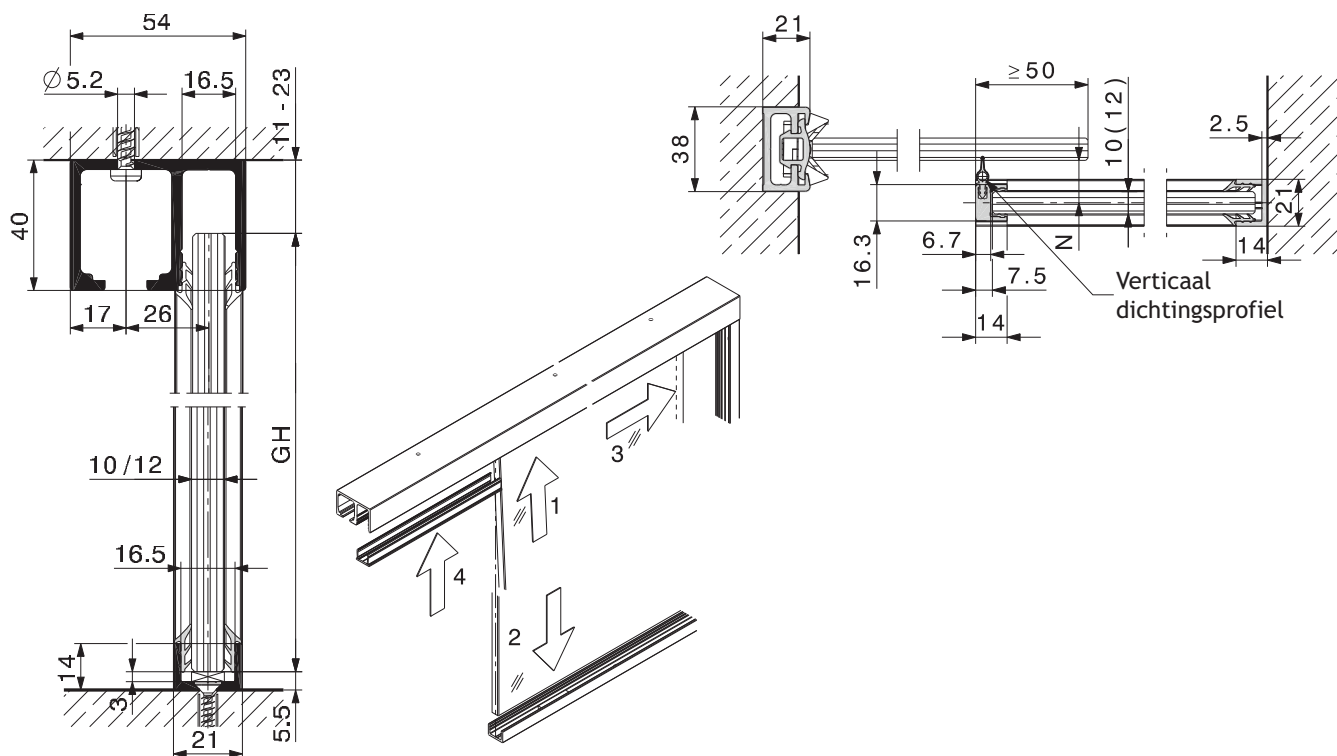

HAWA-JUNIOR 80/GP POUR VITRE FIXE, RAIL DE ROULEMENT ET ACCESSOIRES

	DESCRIPTION	LENGTE	EXEC.	CODE	
	Set de rail	2500 mm 4000 mm 6000 mm	alu alu alu	5641-1562 5641-1564 5641-1566	
	Pour les portes coulissantes avec vitre fixe. Un cache (1/2 de la longueur du rail) est livré pour cacher la partie non utilisée du rail en face de la vitre fixe.	2500 mm 4000 mm 6000 mm	inox-look inox-look inox-look	5641-1592 5641-1594 5641-1596	
	Min. 1 longueur				
		profil U	4000 mm	alu	5641-6164
		Pour le montage de la vitre fixe.	4000 mm	inox-look	5641-6194
	Min. 1 longueur				
	joint d'étanchéité pour vitre (pour vitre fixe)	10 m	caoutchouc noir	5641-6199	
	Min. 1 rouleau				
	joint d'étanchéité vertical	2500 mm 3500 mm	alu alu	5641-6262 5641-6263	
	Pour la fermeture des ouvertures entre la vitre et la porte coulissante.	2500 mm 3500 mm	inox-look inox-look	5641-6292 5641-6293	
	Min. 1 longueur				

Sous réserve d'écarts de mesures et modifications techniques.

HAWA-JUNIOR 120/GP

Ferrure coulissante avec suspension par point des portes vitrées jusqu'à 120 kg.

- mouvement silencieux
- hauteur réglable
- butées d'arrêt réglables
- guide inférieur autoserrant
- montage aisé
- caches de différents modèles et couleurs.

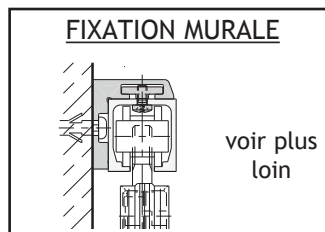
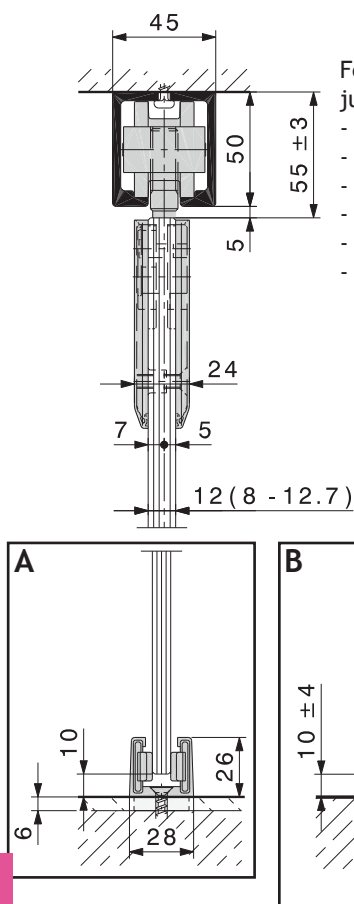

Garniture Junior 120/GP 1 porte se compose de:	
5641-4075 Min. 1 gnt. (10)	

Rail de roulement, caches et rail inférieur à commander séparément.

5b

HAWA-JUNIOR 120/GP RAIL DE ROULEMENT ET ACCESSOIRES

	DESCRIPTION	LONG.	EXEC.	CODE	A	DESCRIPTION	LONG.	EXEC.	CODE
	rail de roulement Min. 1 longueur	4000 mm 6000 mm	alu alu	5640-9004 5640-9000		guide inférieur autoserrant, complet pour glace à 8-10-12,7 mm		chromé mat inox-look	5641-4072 5641-4077
	caches ronds (set: 4 pièces) Min. 1 set		chromé mat inox-look laiton	5641-4280 5641-4980 5641-4580		garniture pour guide inférieur de portes vitrées Min. 1 gnt.			5641-5111
	caches carrés (set: 4 pièces) Min. 1 set		chromé mat inox-look	5641-4281 5641-4981		rail inférieur (simple) Min. 1 longueur	2500 mm 3500 mm 6000 mm	alu alu alu	5641-5525 5641-5535 5641-5560
	arrêt inférieur avec dispositif de centrage		noir/ alu noir/ inox-look	5670-9030 5670-9031		fixations pour rail inférieur (set= 5 pièce) Prévoir 2 fixations par mètre. Min. 1 set			5641-5699





Sous réserve d'écarts de mesures et modifications techniques.

HAWA-JUNIOR 160/GP

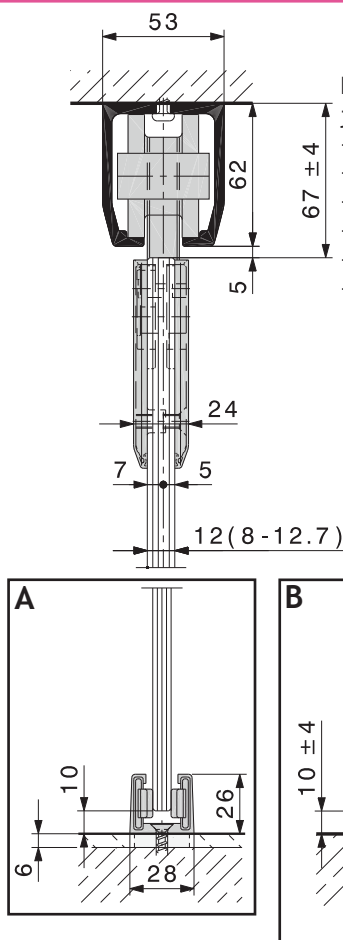
Ferrure coulissante avec suspension par point des portes vitrées jusqu'à 160 kg.

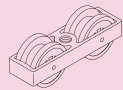
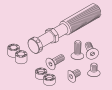
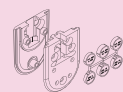
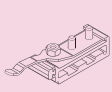





- mouvement silencieux
- hauteur réglable
- butées d'arrêt réglables
- guide inférieur autoserrant
- montage aisé
- caches de différents modèles et couleurs.

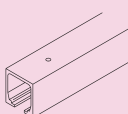
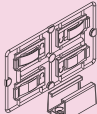
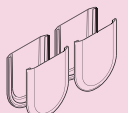

Garniture Junior 160/GP 1 porte se compose de:	
5641-4076 Min. 1 gnt. (10)	
 2x	 2x
 2x	 2x
 1x	 1x
 1x	

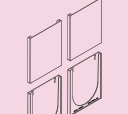
Rail de roulement, caches et rail inférieur à commander séparément.

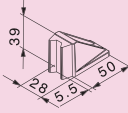
HAWA-JUNIOR 160/GP RAIL DE ROULEMENT ET ACCESSOIRES

	DESCRIPTION	LONG.	EXEC.	CODE	A	DESCRIPTION	LONG.	EXEC.	CODE
	rail de roulement	4000 mm 6000 mm	alu	5640-9104 5640-9106		guide inférieur autoserrant, complet pour glace à 8-10-12,7 mm		chromé mat inox-look	5641-4072 5641-4077
	Min. 1 longueur								
	afdekkap rond (set: 4 stuks)		chromé mat inox-look laiton	5641-4280 5641-4980 5641-4580		garniture pour guide inférieur de portes vitrées			5641-5111
	Min. 1 set					Min. 1 gnt.			
	afdekkap hoekig (set: 4 stuks)		chromé mat inox-look	5641-4281 5641-4981		rail inférieur (simple)	2500 mm 3500 mm 6000 mm	alu alu alu	5641-5525 5641-5535 5641-5560
	Min. 1 set (5)					Min. 1 longueur			
	arrêt inférieur avec dispositif de centrage		noir/ alu noir/ inox-look	5670-9030 5670-9031		fixations pour rail inférieur (set= 5 pièce) Prévoir 2 fixations par mètre.			5641-5699
						Min. 1 set			

Sous réserve d'écarts de mesures et modifications techniques.

HAWA-JUNIOR 40 - 80 - 120/GP FIXATION MURALE

- profil pratiquement invisible
- montage rapide

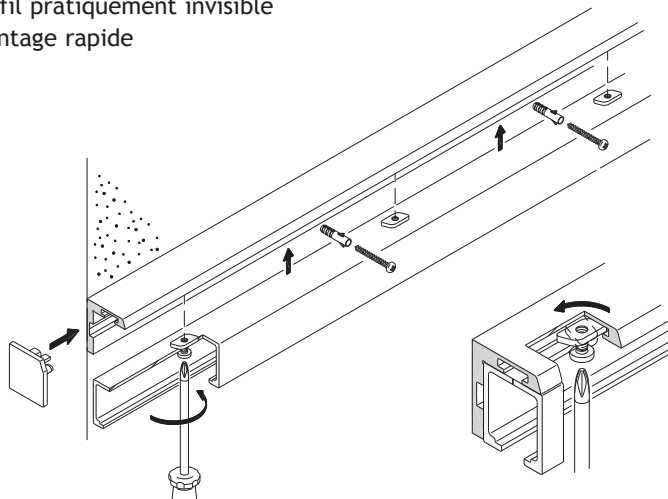

Profil en équerre pour montage mural simple du Junior 40, 80 et 120/GP

5b

Hawa-Junior 40

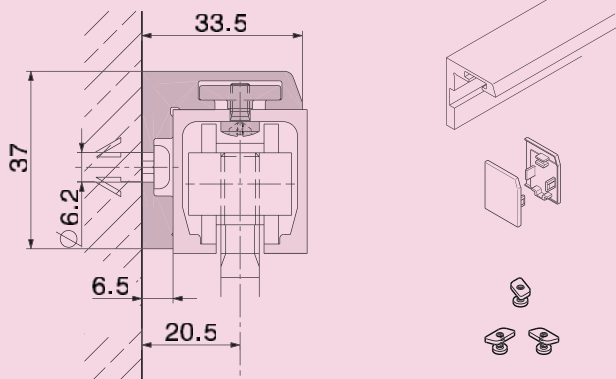

DESCRIPTION	LONG.	EXEC.	CODE
profil équerre	2000 mm	alu	5641-8008
	4000 mm	alu	5641-8009
Min. 1 longueur	6000 mm	alu	5641-8006
caches, gris			5641-8007
Min. 1 paire			
vis de fixation			5641-8003
10 pièces pour un rail de 2000 mm			
Min. 1 set			

Hawa-Junior 80

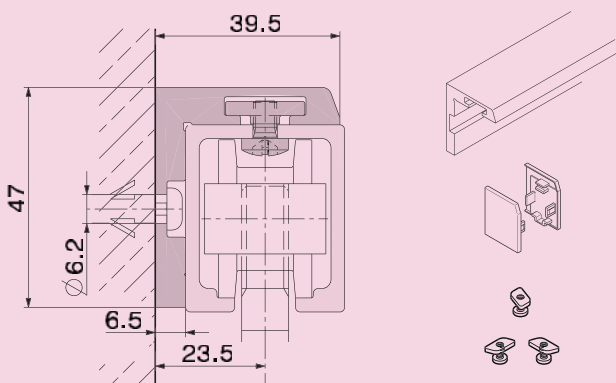

profil équerre	2500 mm	alu	5641-3009
	4000 mm	alu	5641-3010
	6000 mm	alu	5641-3001
Min. 1 longueur	4000 mm	inox-look	5641-3007
	6000 mm	inox-look	5641-3008
caches, gris			5641-3003
Min. 1 paire			
vis de fixation			5641-3002
10 pièces pour un rail de 2500 mm			
Min. 1 set			

Hawa-Junior 120

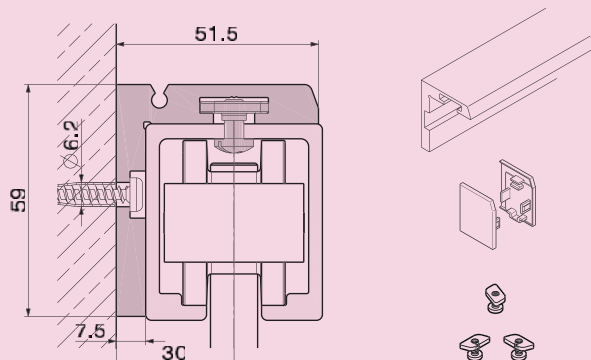

profil équerre	4000 mm	alu	5640-9077
Min. 1 longueur	6000 mm	alu	5640-9076
caches, gris			5640-9080
Min. 1 paire			
vis de fixation			5640-9081
20 pièces pour un rail de 6000 mm			
Min. 1 set			

Sous réserve d'écarts de mesures et modifications techniques.

HAWA-TELESCOPIC 80/G

Ferrure coulissante avec suspension par point des portes vitrées jusqu'à 80 kg.

- largeur de porte: 500-1000 mm
- hauteur max. par porte: 2600 mm
- épaisseur de verre: 8-16 mm
- mouvement silencieux
- hauteur réglable
- butées d'arrêt réglables
- guide inférieur autoserrant
- montage aisé

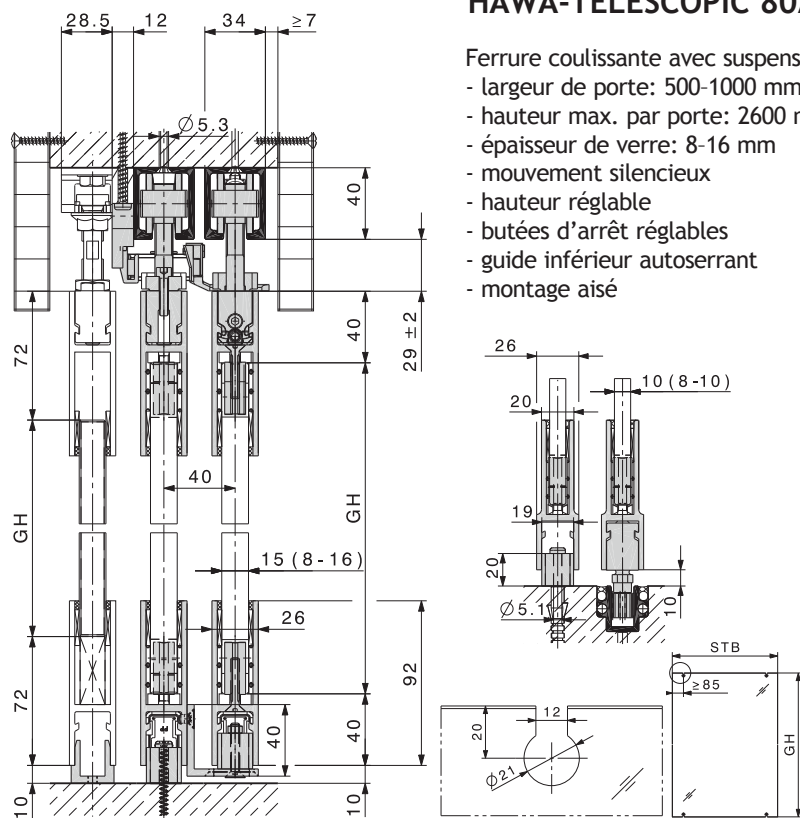

Garniture Telescopique 80/G			
2 portes se compose de:			
HW-21962			
Min. 1 gnt.			
4x	4x	2x	8x
8x	1x	1x	1x
1x	1x	1x	3x
1x	1x	1x	

Rail de roulement, caches et rail inférieur à commander séparément.

HAWA-TELESCOPIC 80/G RAIL DE ROULEMENT ET ACCESSOIRES

	DESCRIPTION	LONG.	EXEC.	CODE		DESCRIPTION	LONG.	EXEC.	CODE		
	rail de roulement	1400 mm 1600 mm 1800 mm 2000 mm 2200 mm 2500 mm 3000 mm 4000 mm 6000 mm	alu	5641-0141 5641-0161 5641-0181 5641-0201 5641-0221 5641-0251 5641-0301 5641-0401 5641-3000		rail de guidage		gris	HW-13688		
	Min. 1 longueur					longueur: 6000 mm					
		cache pour rail de roulement		gris		5641-3006		goujon de raccordement, 6 x 40 mm		acier zingué	HW-13759
		écrou à noyer avec vis tête fraisée M6 x 30 mm				HW-10792		pièce de guidage, autoserrante, 14 mm, avec sabot			HW-13781
		profil porteur/porte-glace		alu		HW-21783		guide inférieur (impossible avec serrure de sécurité)			HW-13318
		cache pour profil porteur/porte-glace HW-21783		alu		HW-21085		étrier complet pour glace fixe, avec vis de suspension M12			HW-14687
		profil porteur/porte-glace		alu		HW-21781		profil bas			HW-14692
	cache pour profil porteur/porte-glace HW-21781		alu	HW-21512		arrête-porte du bas avec garniture centrante		noir/alu noir/inox-look	5670-9030 5670-9031		

Sous réserve d'écarts de mesures et modifications techniques.

5b

HAWA-JUNIOR GP, ACCESSOIRES

5b

	DESCRIPTION	LONG.	EXEC.	CODE
	Profil mural 2500 mm 3500 mm (profil caoutchouc à commander séparément) 2500 mm 3500 mm Min. 1 longueur	alu alu rvs-look rvs-look		5641-4012 5641-6063 5641-6092 5641-6093
	A commander en supplément Profil en caoutchouc pour profil mural. Min. 1 longueur	2500 mm 3500 mm	noir noir	5641-4013 5641-6099
	Garniture centrante, pour portes coulissantes en verre plein, pour profil mural.		noir	5641-4016
	Garniture centrante pour portes coulissantes en verre plein.		noir	5641-4073
	Profil en caoutchouc pour protection du chant de verre, autocollant. Prévu pour verres d'une épaisseur de 8 et 10 mm Min. 1 rouleau	5 m 5 m	noir transparent	5641-1330 5641-1340
	Profil de protection du côté du verre. Epaisseur verre: 10 mm Longueur: 3 m Min. 1 longueur/rouleau		transparent	5670-9050
	Autocollant double-face pour le montage des protections du côté du verre. rouleau: 50 m			5670-9040

HAWA-JUNIOR 250/G



5
b

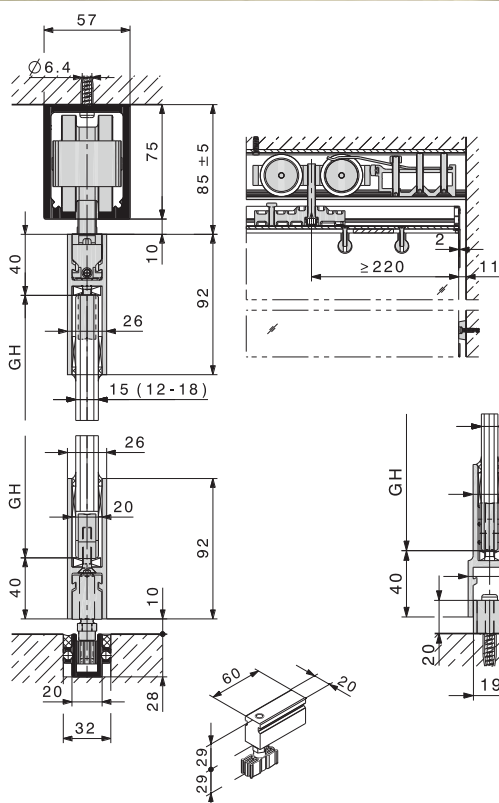

Poids max. de la porte: 250 kg.
Epaisseur du verre: 10-18 mm
Règlage en hauteur: ± 5 mm

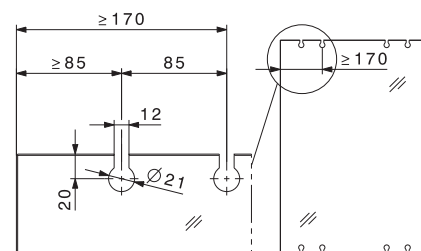

SUR COMMANDE
Consultez-nous pour les renseignements et prix.

HAWA-TOPLOCK

La serrure HAWA-Toplock est une solution tout en un, qui s'harmonise parfaitement, au niveau de la forme et de la couleur, avec les ferrures HAWA-Junior. Cette serrure séduit aussi bien au plan de l'esthétique qu'au plan de la technique de sécurité. Cette serrure de grande qualité, pour cylindre profilé de 17 mm permet de fermer parfaitement les portes tout-verre coulissantes et également, avec les accessoires appropriés, de verrouiller en toute sécurité les installations à deux portes ou les raccords au mur.

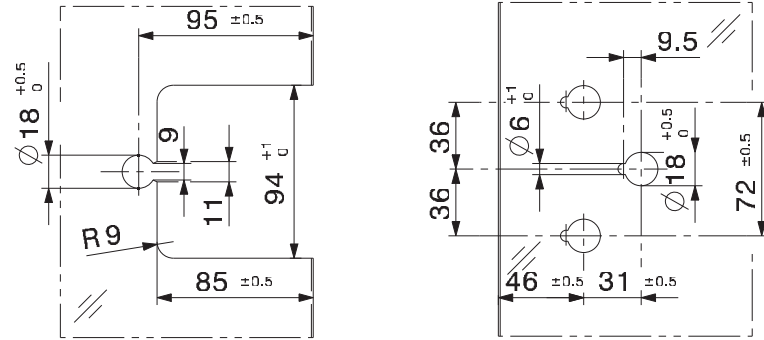

Porte double





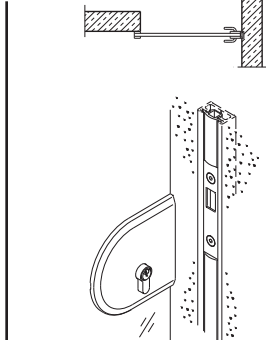
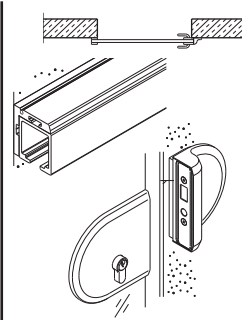
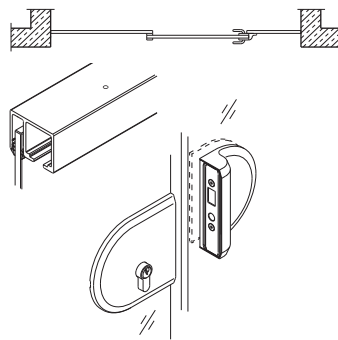
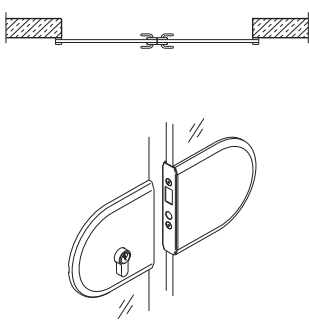

avec partie fixe

avec fixation murale

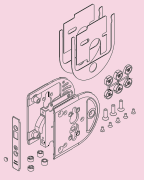
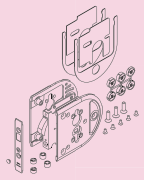
avec profil mural

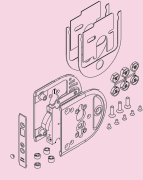
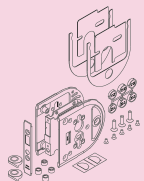
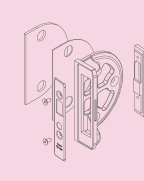
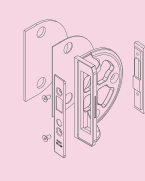



5b

 <p>serrure 5641-4010</p>	 <p>serrure 5641-4010</p>	 <p>serrure 5641-4010</p>	 <p>serrure 5641-4010</p>
+	+	+	+
 <p>gâche 5641-4011</p>	 <p>gâche 5641-4017</p>	 <p>gâche 5641-4017</p>	<p>profil mural voir page suivante</p> 
	+	+	
	<p>contre plaque 5641-4018</p> 	<p>cale Hawa-Junior 40 5641-4026 Hawa-Junior 80 5641-4019 Hawa-Junior 120 5641-4027</p> 	

Sous réserve d'écarts de mesures et modifications techniques.

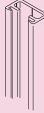
HAWA-TOPLOCK ACCESSOIRES

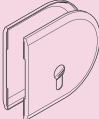
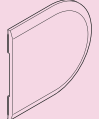
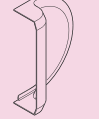
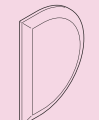
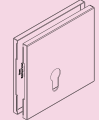
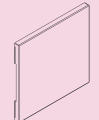
	DESCRIPTION	LONGUEUR	EXEC.	CODE
	Gabarit pour Toplock			5641-4015
	Profil mural	2500 mm 3500 mm	alu alu	5641-4012 5641-6063
	Min. 1 longueur	2500 mm 3500 mm	inox-look inox-look	5641-6092 5641-6093
	<u>A commander en supplément</u> Profil jointif pour profil mural.	2500 mm 3500 mm	noir noir	5641-4013 5641-6099
	Min. 1 longueur			
	Gâche pour profil mural, y compris pièce centrante.			5641-4014
	Min. 1 set			
	Caches ronds pour serrure 17 mm plastique (1 paire).		chromé mat inox-look laiton	5641-4022 5641-4029 5641-4025
	Min. paire			
	Caches ronds pour gâche plastique.		chromé mat inox-look laiton	5641-4032 5641-4039 5641-4035
	Caches ronds pour équerre de fermeture, plastique		chromé mat inox-look laiton	5641-4052 5641-4059 5641-4055
	Caches ronds pour contre-plaque de fixation pour vitrage fixe.		chromé mat inox-look laiton	5641-4062 5641-4069 5641-4065
	Caches angulaires, pour serrure 22 mm, plastique.		chromé mat inox-look	5641-4023 5641-4028
	Min. 1 paire			
	Caches angulaires, pour gâche, plastique.		chromé mat inox-look	5641-4033 5641-4038

5
b

HAWA-PURO 100-150

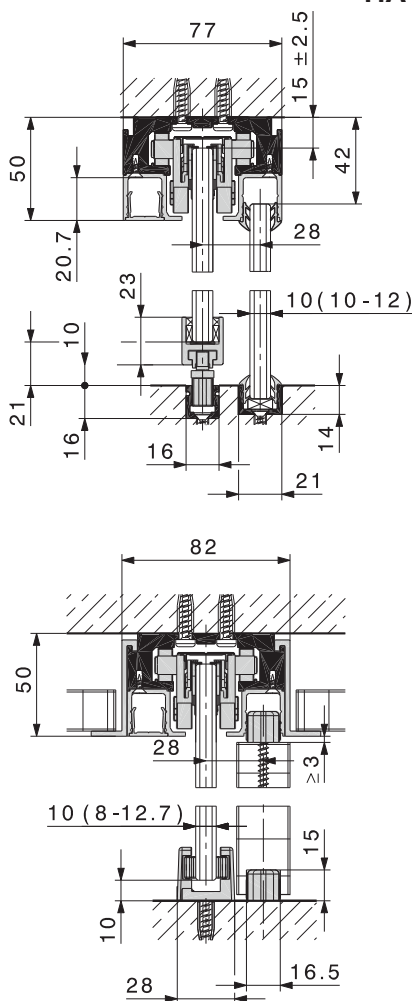

Ferrure coulissante pour la division d'une pièce au moyen d'un vitrage. Les rails Puro de HAWA se montent sans problèmes en dessous d'un plafond ou encastrés dans un faux-plafond.

- Poids de la porte: 100 - 150 kg.
- Epaisseur du verre: 8, 10, 12 ou 12,7 mm
- Design épuré
- Technique de haut niveau
- Accessoires pratiques

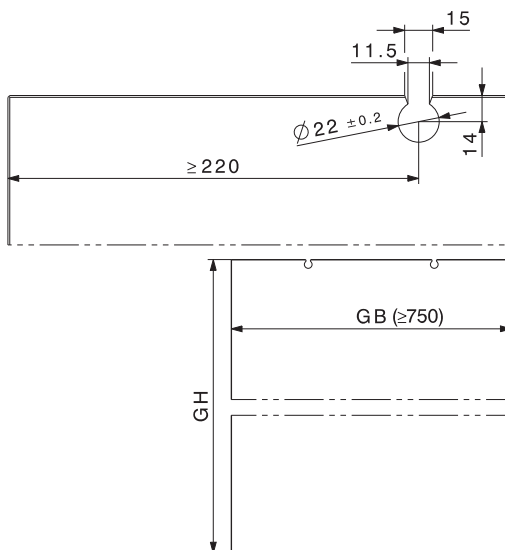

Garniture Puro 100 1 porte se compose de:	
5645-2100 Min. 1 gnt. (10)	
2x	1x
2x	2x
1x	

Garniture Puro 150 1 porte se compose de:	
5645-2150 Min. 1 gnt. (10)	
2x	1x
2x	2x
1x	

HAWA-PURO 100-150, ACCESSOIRES

	DESCRIPTION	EPAISSEUR DU VERRE	CODE
	Set de fixation des vitres	8 mm	5645-2208
	1 set pour porte (livrable sur commande pour d'autres épaisseurs de vitres)	10 mm	5645-2210
		12 mm	5645-2212
	Min. 1 set		
	Set de rail de roulement	LONGUEUR	
	exécution: alu	2500 mm	5645-2325
		3500 mm	5645-2335
		6000 mm	5645-2360
	Min. 1 longueur.		
	Raccordement au plafond	2500 mm	5645-2425
	exécution: alu	3500 mm	5645-2435
		6000 mm	5645-2460
	Min. 1 longueur		

HAWA-PURO 100-150, ACCESSOIRES

		DESCRIPTION	LONG.	EXEC.	CODE
		guide inférieur 2 pièces		chromé mat	5645-2501
		Butée d'arrêt avec pièce de centrage incorporée		chromé mat	5670-9030
		Profil mural Min. 1 longueur	2500 mm 3500 mm	alu alu	5641-4012 5641-6063
		<u>A commander en supplément</u> Profil en caoutchouc pour profil mural. Min. 1 longueur	2500 mm 3500 mm	noir noir	5641-4013 5641-6099
		Garniture centrante, pour portes coulissantes en verre plein, pour profil mural.			5641-4016
		Garniture centrante pour portes coulissantes en verre plein.			5641-4073
		profil U Profil au sol/au mur pour vitrage Min. 1 lgt.	4000 mm	alu	5641-6164
		profil d'étanchéite, autocollant. Min. 1 rouleau	10 m	noir	5641-6199
		Fixation pour panneau fixe en bois. Min. 1 set (4 pièces)			5645-2500
		Profil en caoutchouc pour protection du chant de verre, autocollant. Prévu pour verres d'une épaisseur de 8 et 10 mm Min. 1 rouleau	5 m 5 m	noir trans- parent	5641-1330 5641-1340
Profil d'étanchéité vertical. Pour l'ouverture entre la partie fixe et la porte coulissante. Min. 1 longueur		Pour épaisseur de verre 11-13 mm Pour épaisseur de verre 8-10 mm Min. 1 longueur	2500 mm 3500 mm 2500 mm 3500 mm	alu alu alu alu	5641-6262 5641-6263 5641-6362 5641-6363

5b

HAWA-ORDENA 70/P

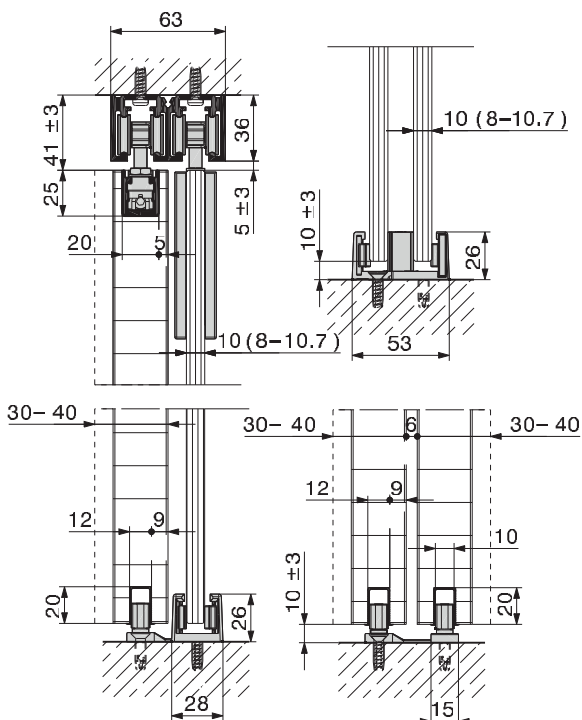

Ferrure pour rail de guidage en applique pour porte coulissantes en bois et/ou verre jusqu'à 70 kg. par porte.

- mouvement silencieux
- hauteur réglable
- arrêts mobiles et réglables en puissance
- guide inférieur autoserrant
- montage simple
- caches disponibles en différents modèles et couleurs

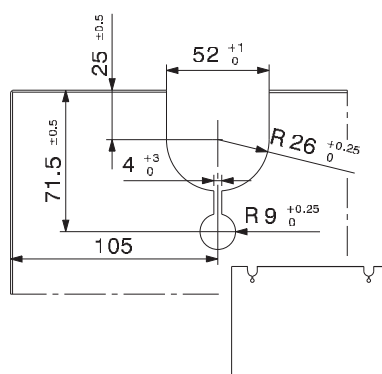

Garniture Ordena 70/P voor hout 1 porte se compose de:	
5641-5100 Min. 1 gnt. (10)	
2x	2x
2x	1x
Garniture Ordena 70/P voor glas 1 porte se compose de:	
5641-5110 Min. 1 gnt. (10)	
2x	2x
1x	

HAWA-ORDENA 70/P RAIL DE ROULEMENT ET ACCESSOIRES

	DESCRIPTION	LONG.	EXEC.	CODE		DESCRIPTION	EXEC.	CODE
	Rail de roulement Min. 1 longueur	2500 mm 3500 mm 6000 mm		5641-5225 5641-5235 5641-5260		garniture de butée	2-3 deuren 4-5 deuren 6-7 deuren	5641-5402 5641-5404 5641-5406
	guide inférieur verre-verre		alu	5641-5300		cache rond (1 set= 4 pièces) Min. 1 set	chromé mat inox-look laiton	5641-4280 5641-4980 5641-4580
	guide inférieur verre-bois		alu	5641-5310		cache carré (1 set= 4 pièces) Min. 1 set (5)	chromé mat inox-look	5641-4281 5641-4981
	guide inférieur bois-bois		noir	5641-5320		rail de guidage pour portes en bois longueur: 1300 mm Min. 1 longueur	noir	5642-0130
	guide inférieur bois pour 1 porte		noir	5641-5330		Profil en caoutchouc pour protection du chant de verre, autocollant. Prévu pour verres d'une épaisseur de 8 et 10 mm Min. 1 rouleau	5 m noir transparent	5641-1330 5641-1340
	guide inférieur verre pour 1 porte		alu	5641-4072		butée de centrage pour montage mural	noir	5641-4073

HAWA-ORDENA 70/F

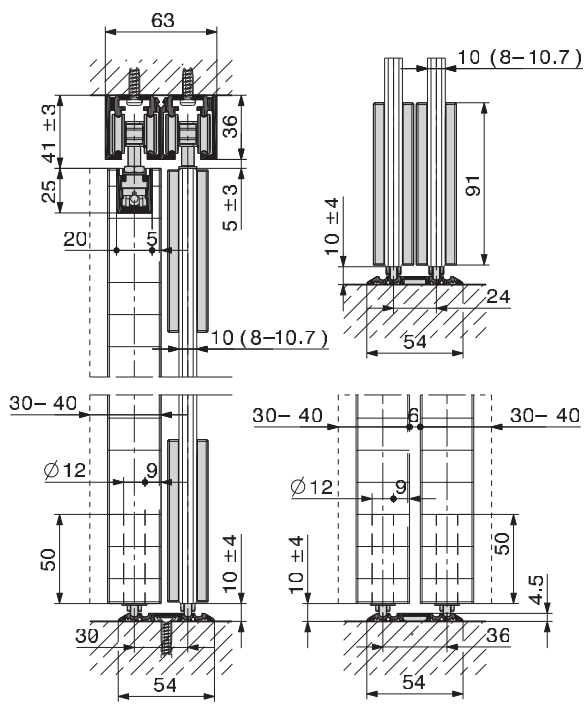

Ferrure avec guide inférieur par points pour portes coulissantes en bois et/ou verre jusqu'à 70 kg. par porte.

- mouvement silencieux
- hauteur réglable
- arrêts mobiles et réglables en puissance
- guide inférieur autoserrant
- montage simple
- caches disponibles en différents modèles et couleurs

Garniture Ordena 70/F pour bois
1 porte se compose de:

5641-5100
Min. 1 gnt. (10)

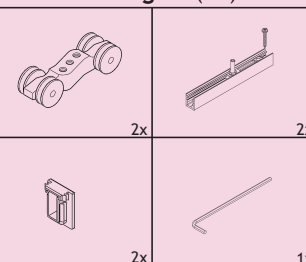

Garniture Ordena 70/F pour verre
1 porte se compose de:

5641-5110
Min. 1 gnt. (10)

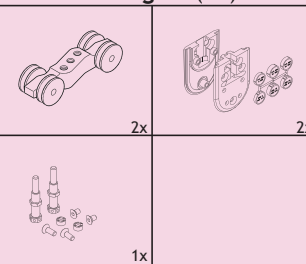

HAWA-ORDENA 70/F RAIL DE ROULEMENT ET ACCESSOIRES

	DESCRIPTION	LENGTE	CODE		DESCRIPTION	EXEC.	CODE
	Rail de roulement	2500 mm 3500 mm 6000 mm	5641-5225 5641-5235 5641-5260		Garniture de butée	2 portes 3 portes 4 portes 5 portes 6 portes	5641-5402 5641-5503 5641-5504 5641-5505 5641-5506
	Min. 1 longueur						
	Double rail de guidage inférieur	2500 mm 3500 mm 6000 mm	5641-5625 5641-5635 5641-5660		Cache rond (1 set= 4 pièces)	chromé mat inox-look laiton	5641-4280 5641-4980 5641-4580
	Min. 1 longueur				Min. 1 set (5)		
	Set de fixation pour le rail inférieur		5641-5699		Cache carré (1 set= 4 pièces)	chromé mat	5641-4281 5641-4981
	Min. 1 set (5 pièces) (2 pièces par mètre)				Min. 1 set (5)		
	Guide inférieur à ressort pour 1 porte coulissante en verre.		5641-5111		Profil en caoutchouc pour protection du chant de verre, autocollant. Prévu pour verres d'une épaisseur de 8 et 10 mm	5 m noir transparent	5641-1330 5641-1340
	Min. 1 set				Min. 1 rouleau		
	Guide inférieur à ressort pour 1 porte coulissante en bois.		5641-5101		butée de centrage pour montage mural.	noir	5641-4073
	Min. 1 set						

Sous réserve d'écarts de mesures et modifications techniques.

5b

HAWA-APERTO 60/GL

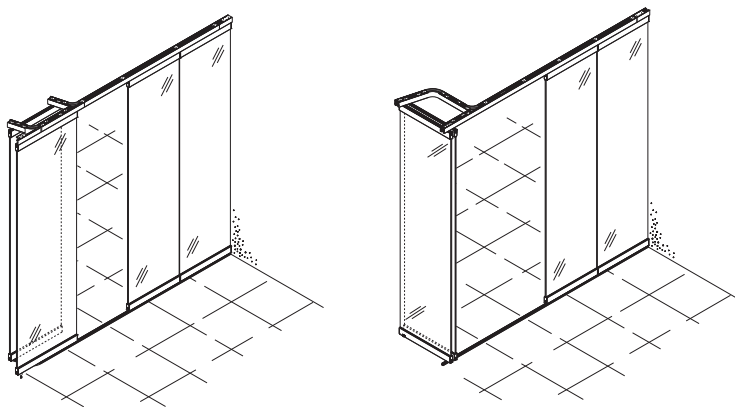

Le produit

De l'aménagement intérieur personnalisé d'habitats privés à l'aménagement flexible d'espaces dans les magasins ou les locaux de bureaux, vous disposez, avec le système HAWA-Aperto 60/H, d'une ferrure qui vous permet de réaliser des séparations d'espaces sans avoir recours à des systèmes complexes, de grandes dimensions, et, par-là même, coûteux. Ce système innovant vous permet, avec une grande facilité et tout en douceur, d'assembler les unes aux autres jusqu'à 9 portes en bois pour réaliser une cloison coulissante parfaitement alignée. Il vous permet également, quasiment en un tournemain ou tournecloison, de les replier et de les parquer dans un espace très réduit - parallèlement à l'axe de roulement ou à 90°, selon les caractéristiques de la pièce. Mais le haut degré de confort offert par cette ferrure coulissante bien conçue ne se limite pas à cela; il se manifeste également, entre autres, par une planification aisée, un montage rapide et des propriétés de roulement excellentes.

Les avantages

- Profil porte-glace filigrane et caches esthétiques pouvant être enclipsés ultérieurement.
- Système également conçu pour un usage en extérieur grâce à ses matériaux résistants à la corrosion.
- Composants supplémentaires disponibles pour des vitrages fixes.

Caractéristiques techniques

- Poids de porte max.: 60 kg.
- Epaisseur de verre: 8/10 mm
- Largeur de porte: min. 500 mm
- Largeur de porte max. (parcage parallèle)
porte coulissante: 1100 mm
porte pivotante: 1200 mm
- Largeur de porte max. parcage à (90°)
Porte coulissante et pivotante 950 mm
- Hauteur de porte max.: 2600 mm

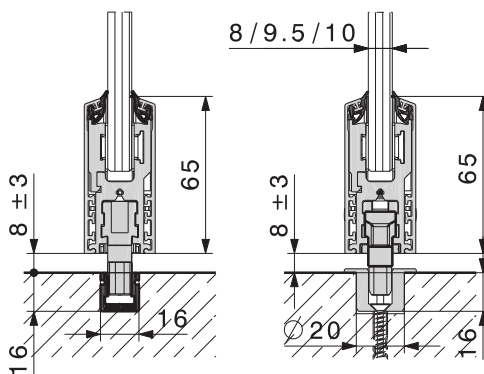
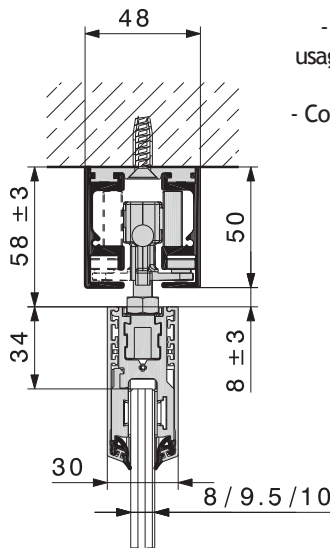

SUR COMMANDE

Consultez-nous pour les renseignements et prix

Sous réserve d'écarts de mesures et modifications techniques.

5b

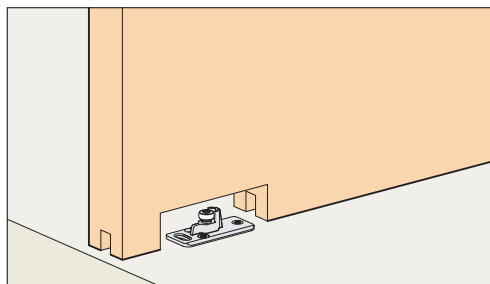
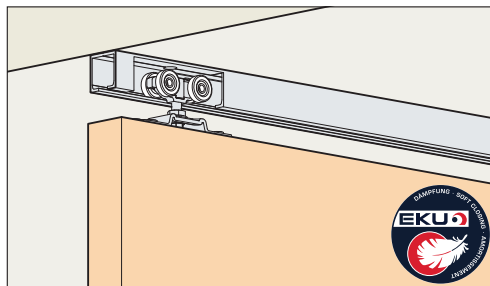

EKU-PORTA 60/100 H

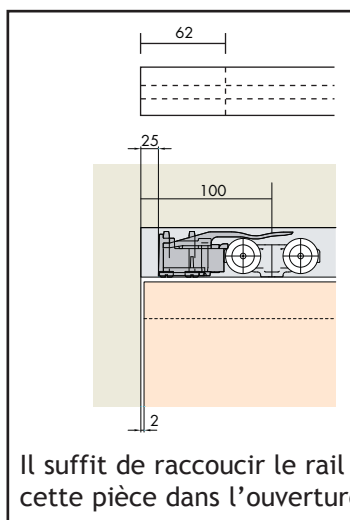
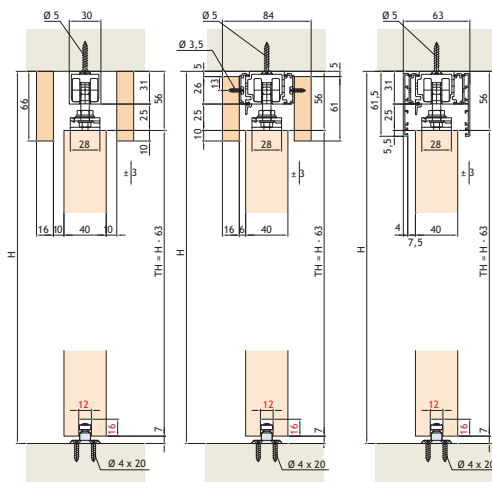

- suspension par étriers
- réglage simple en hauteur
- force de freinage réglable en continu
- guidage au haut réglable

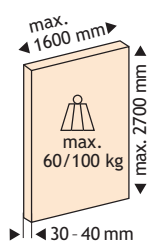

Garniture Porta 60/100 H	
1 porte se compose de:	
5673-0065 - 60 kg. (Min. 1 gnt.)	
5673-0105 - 100 kg. (Min. 1 gnt.)	
2x	2x
1x	2x
2x	

Garniture Porta 60/100 H 1 porte	
AMORTISSEMENT se compose de:	
10-60 kg. - 5673-0206	
61-100 kg. - 5673-0200	
1x	1x
2x	

Profil de montage pour l'installation des pièces de roulement, arrêts et amortisseurs après les travaux de montage.

Il suffit de raccourcir le rail de guidage de 62 mm et de replacer cette pièce dans l'ouverture.

EKU-PORTA 60/100 H - RAIL DE ROULEMENT ET ACCESSOIRES

	DESCRIPTION	LONGUEUR	CODE
 30 x 31 mm	Rail de roulement	1500 mm	5673-2015
		1700 mm	5673-2017
	exec.: alu	2000 mm	5673-2020
		2500 mm	5673-2025
	Min. 1 longueur	6000 mm	5665-0000
 39 x 41 mm	Rail de roulement combi	2000 mm	5673-3020
		2500 mm	5673-3025
	fixation murale ou plafond	3500 mm	5673-3035
	exec.: alu	6000 mm	5670-1000
	Min. 1 longueur		
 8 x 59,5 mm	Cache à clipser	2500 mm	5673-1025
		3500 mm	5673-1035
	exec.: alu	6000 mm	5671-7260
	Min. 1 longueur		
	Clip		5673-0010
	exec.: alu		

Sous réserve d'écarts de mesures et modifications techniques.

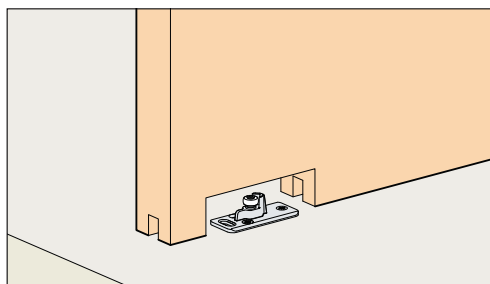
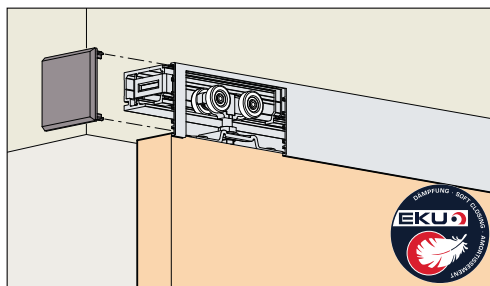

EKU-PORTA 60/100 HC

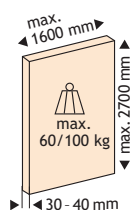
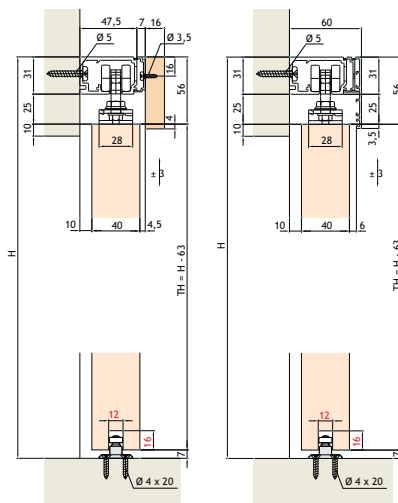

- suspension par étriers
- réglage simple en hauteur
- force de freinage réglable en continu
- guidage au haut réglable

Garniture Porta 60/100 HM	
1 porte se compose de:	
5673-0065 - 60 kg. (Min. 1 gnt.)	
5673-0105 - 100 kg. (Min. 1 gnt.)	
2x	2x
1x	2x
2x	
Garniture Porta 60/100 HM 1 porte	
AMORTISSEMENT se compose de:	
10-60 kg. - 5673-0206	
61-100 kg. - 5673-0200	
1x	
2x	

EKU-PORTA 60/100 HC - RAIL DE ROULEMENT EN ACCESSOIRES

	DESCRIPTION	LONG.	CODE
47,5 x 31 mm	Rail de roulement exécution: alu Min. 1 longueur	2500 mm 3500 mm 6000 mm	5673-4025 5673-4035 5673-4060
8 x 59,5 mm	Cache à clipser exécution: alu Min. 1 longueur	2500 mm 3500 mm 6000 mm	5673-1025 5673-1035 5671-7260
	Clip exécution: alu	tous les 500 mm	5673-0010
	Limiteur pour cache Min. 1 set		5673-0020
	Set accessoires Min. 1 set		EK-042.3028.076
	Cache Min. 1 set		EK-057.3132.072

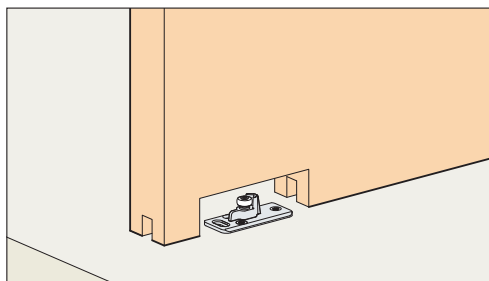
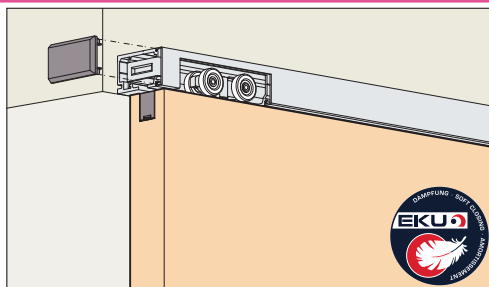

EKU-PORTA 60/100 HMD

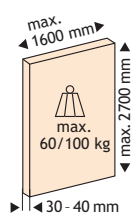
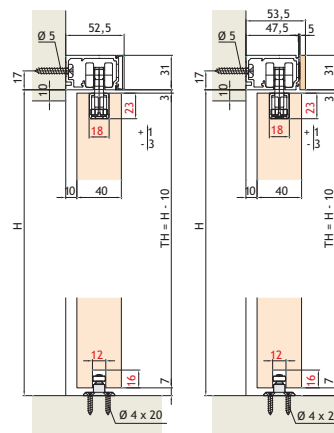

- suspension par étriers
- réglage simple en hauteur
- force de freinage réglable en continu
- guidage au haut réglable

Garniture Porta 60/100 HMD	
1 porte se compose de:	
5673-0060 - 60 kg. (Min. 1 gnt.)	
5673-0100 - 100 kg. (Min. 1 gnt.)	
2x	2x
2x	2x
1x	1x
Garniture Porta 60/100 HMD 1 porte	
AMORTISSEMENT se compose de:	
10-60 kg. - 5673-0206	
61-100 kg. - 5673-0200	
1x	

EKU-PORTA 60/100 HMD - RAIL DE ROULEMENT ET ACCESSOIRES

	DESCRIPTION	LONG.	CODE
47,5 x 31 mm	Rail de roulement	2500 mm	5673-4025
	exécution: alu	3500 mm	5673-4035
		6000 mm	5673-4060
	Min. 1 longueur		
7,5 x 31 mm	cache à clipser	2500 mm	5673-5025
	exécution: alu	3500 mm	5673-5035
		6000 mm	5673-5060
	Min. 1 longueur		
	Jeu d'embouts		5673-0030
	Min. 1 set		
	Limiteur pour cache		5673-0020
	Min. 1 set		

5
b

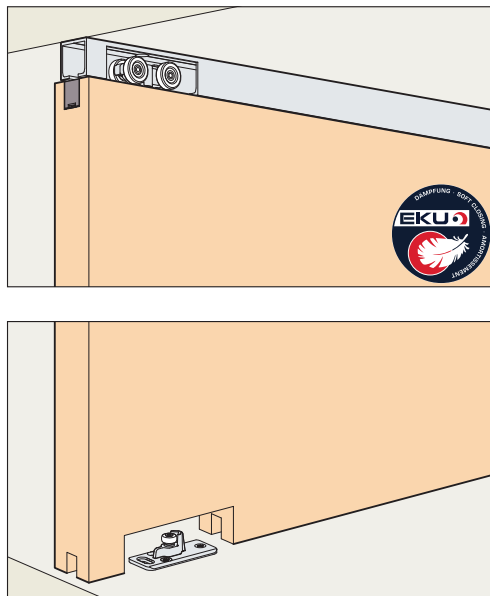

EKU-PORTA 60/100 HM

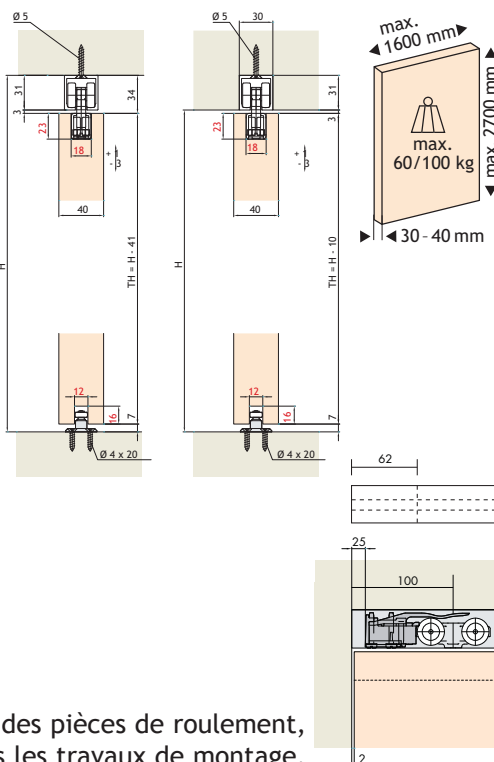

Garniture Porta 60/100 HM	
1 porte se compose de:	
5673-0060 - 60 kg. (Min. 1 gnt.)	
5673-0100 - 100 kg. (Min. 1 gnt.)	
2x	2x
2x	2x
1x	

Garniture Porta 60/100 HM 1 porte	
AMORTISSEMENT se compose de:	
10-60 kg. - 5673-0206	
61-100 kg. - 5673-0200	
1x	1x

- suspension par étriers
- réglage simple en hauteur
- force de freinage réglable en continu
- guidage au haut réglable

Profil de montage pour l'installation des pièces de roulement, arrêts et amortisseurs après les travaux de montage.

Il suffit de raccourcir le rail de guidage de 62 mm et de replacer cette pièce dans l'ouverture.

5b

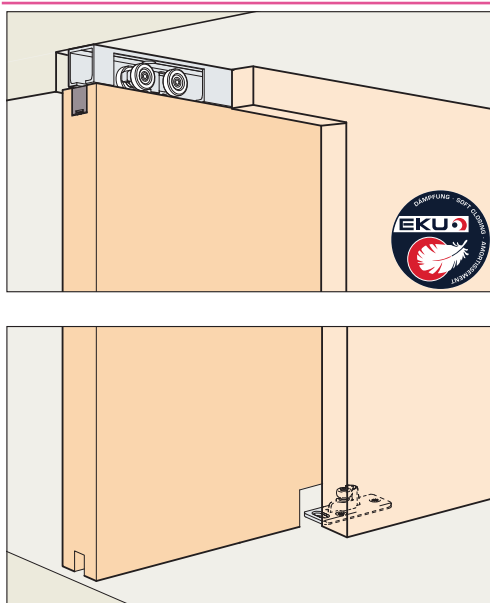

EKU-PORTA 60/100 HMT

Pour le montage de la porte coulissante dans une niche.

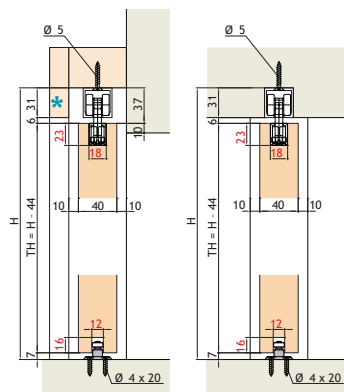

* Une porte, au moins, doit s'arrêter à la fin du rail de façon à pouvoir ouvrir la porte.

Garniture Porta 60/100 HMT	
1 porte se compose de:	
EK-057.3133.074 - 60 kg. (Min. 1 gnt.)	
EK-057.3133.073 - 100 kg. (Min. 1 gnt.)	
1x	1x
2x	2x
1x	1x
1x	

Garniture Porta 60/100 HMT 1 porte	
AMORTISSEMENT se compose de:	
10-60 kg. - 5673-0206	
61-100 kg. - 5673-0200	
1x	1x



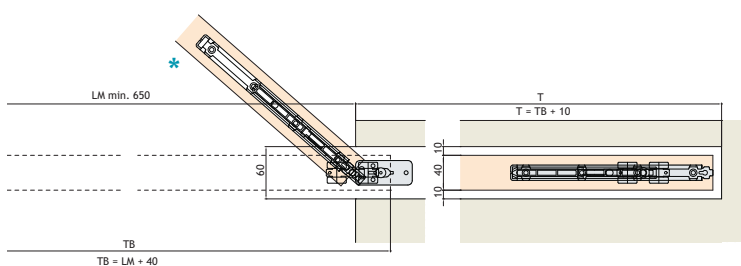
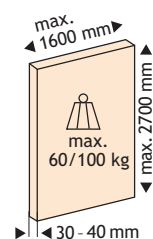

- suspension par étriers
- réglage simple en hauteur
- force de freinage réglable en continu
- guidage au haut réglable

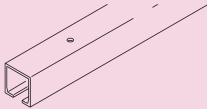
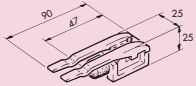
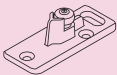

Profil de montage pour l'installation des pièces de roulement, arrêts et amortisseurs après les travaux de montage.

Il suffit de raccourcir le rail de guidage de 62 mm et de replacer cette pièce dans l'ouverture.

EKU-PORTA 60/100 - RAIL DE ROULEMENT ET ACCESSOIRES

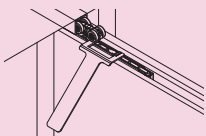
	DESCRIPTION	LENGTE	CODE
 30 x 31 mm	Rail de roulement	1500 mm	5673-2015
	exécution: alu	1700 mm	5673-2017
		2000 mm	5673-2020
		2500 mm	5673-2025
	Min. 1 longueur	6000 mm	5665-0000
	Butée de rail		5670-9020
	Guide au sol supplémentaire		5665-5040
	Guide au sol avec fixation murale		EK-057.3128.171
	arrêt de porte au sol exécution: noir/alu		5670-9030
	cache à clipser 2000 mm. Pour protéger le rail inférieur durant les travaux.		EK-057.3098.001
	Nettoyeur de rail		EK-057.3099.071
	Clé de démontage pour EKU-Porta 60/100 HMT		EK-042.3119.101

5
b

300 H

600 H

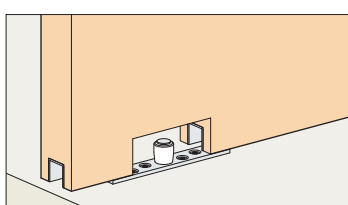
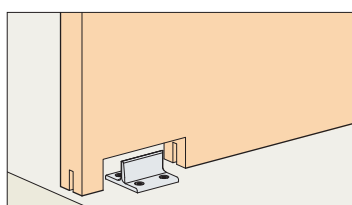
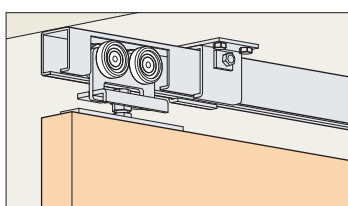
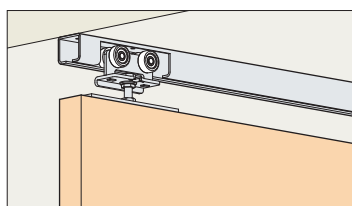

EKU-PORTA 300 H ET 600 H

EKU-PORTA EST LIVRABLE POUR POIDS DE PORTE JUSQU'À 300 OU 600 KG. CONSULTEZ-NOUS POUR PLUS D'INFORMATIONS.

SUR COMMANDE.

EKU-PORTA 100 VERRE

Le système de portes coulissantes en verre jusqu'à 100 kg, présente une grande variété de solutions de montage et de design.

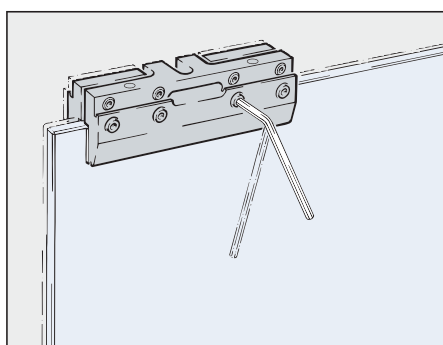

Serrage (verre de 8 - 12,7 mm) sans usinage du verre.

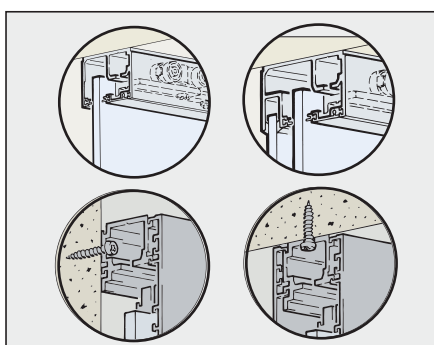

Rail de roulement pour montage mural ou au plafond.

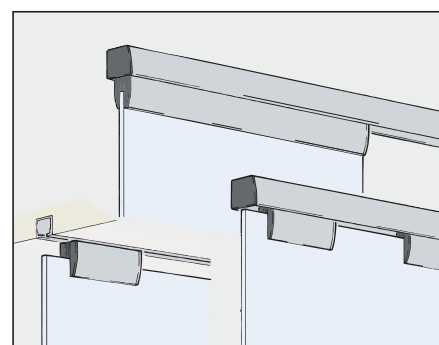

Caches design pour rail de roulement et mâchoire de serrage.

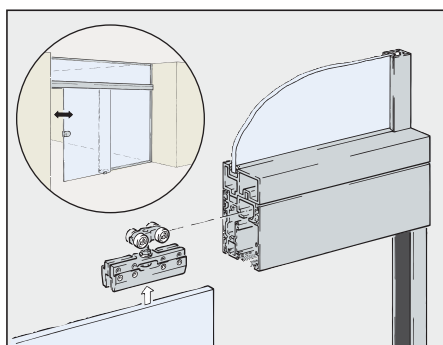

Système de vitrage pour le montage entre parois avec imposte (Porta GWF/GW/GFO).

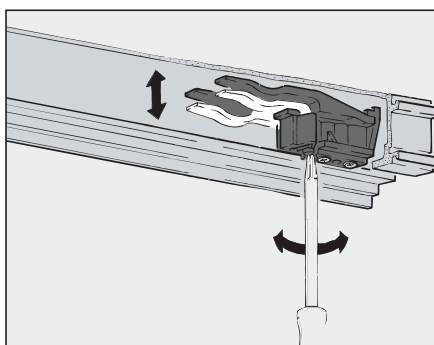

Réglage en continu de la force de blocage.

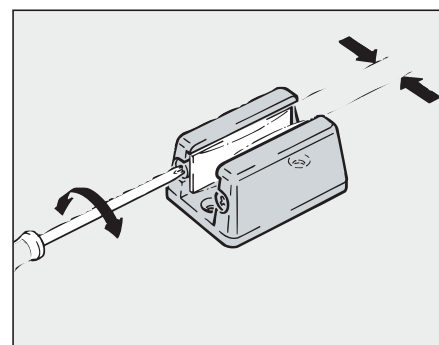

Guidage au sol sans jeu. Réglage de 8 - 12,7 mm.

Documentation détaillée sur demande ou www.eku.ch

EKU PORTA 100 GW

- Force: 100 kg.
- Pour 1 porte en verre
- Hauteur utile: 58 mm
- Montage au plafond
- Epaisseur au verre: 8 à 12,7 mm

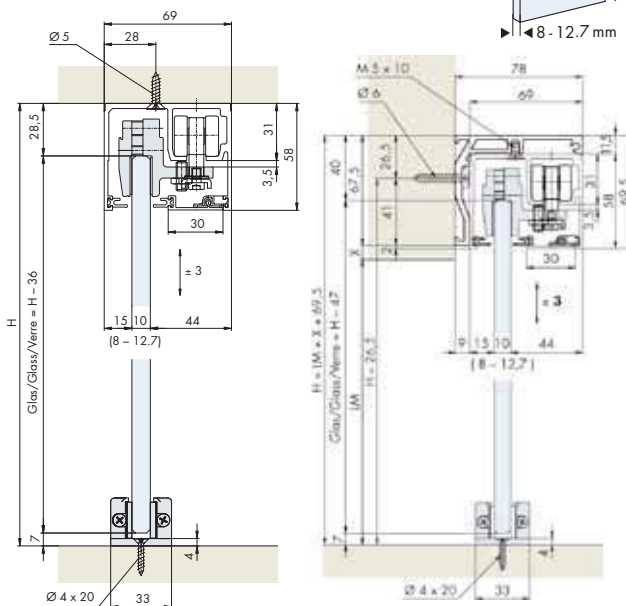
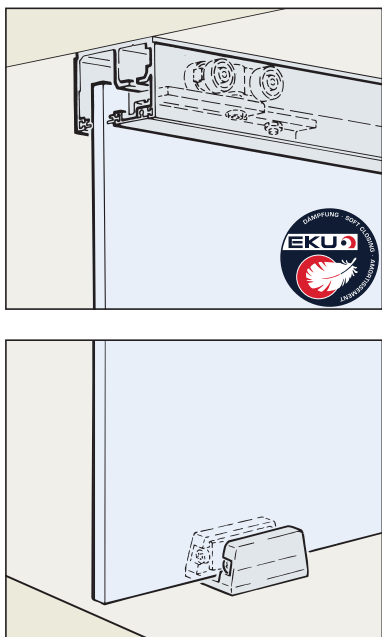

Garniture Porta 100 GWF
1 porte se compose de:

5672-0000

2x	2x	2x
1x	1x	1x
1x	12x	
1x		

Garniture Porta 100 GWF 1 porte
AMORTISSEMENT se compose de:

5673-0200

1x	1x

	DESCRIPTION	LONG.	EXEC.	CODE
	garniture Porta 100 GW Min. 1 gnt.	1 porte		5672-0000
	rail de roulement Min. 1 longueur	2500 mm 3500 mm 6000 mm	alu alu alu	5672-1025 5672-1035 5672-1600
	profil de cache Min. 1 longueur	2500 mm 3500 mm 6000 mm	alu alu alu	5672-2025 5672-2035 5672-2600
	joint pare-vue Min. 1 mètre	20 m	plastique	5670-9000
	Montage murale Min. 1 longueur	2500 mm	alu	5672-4025
	Jeu d'embouts Pour rail jusqu'à 2500 mm Min. 1 set		plastique	5672-4000
	Vis (12 st.) A partir de rail de longueur 2500 mm Min. 1 set			5672-4001

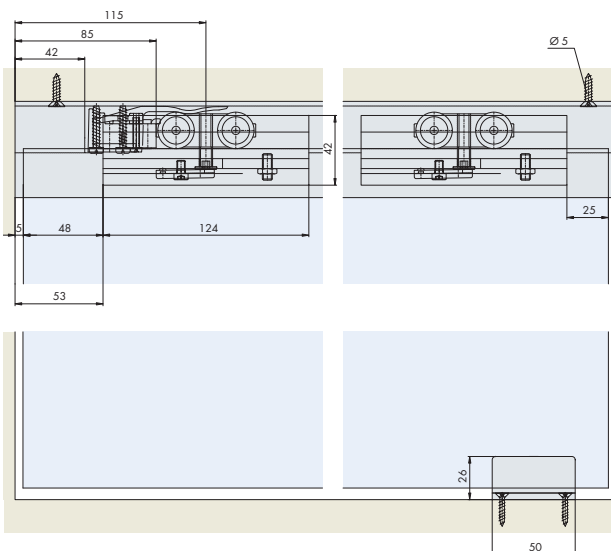
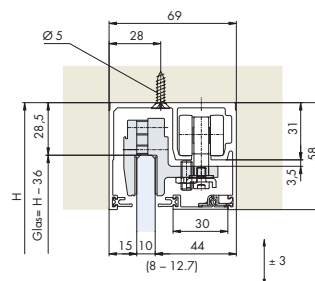
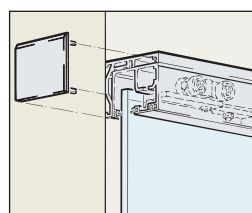

5b

Sous réserve d'écarts de mesures et modifications techniques.

EKU PORTA 100 GWF

- Force: 100 kg.
- Pour 1 porte en verre
- Hauteur utile: 58 mm
- Montage au plafond
- Epaisseur au verre: 8 à 12,7 mm

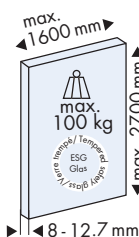
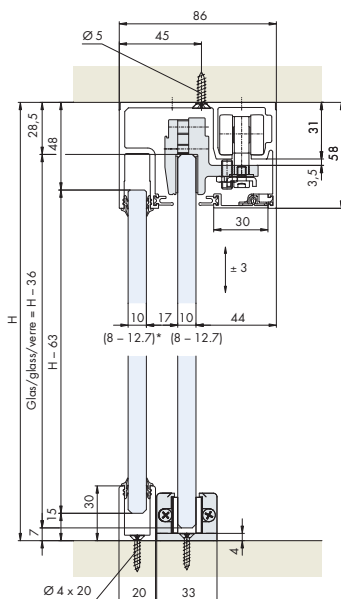
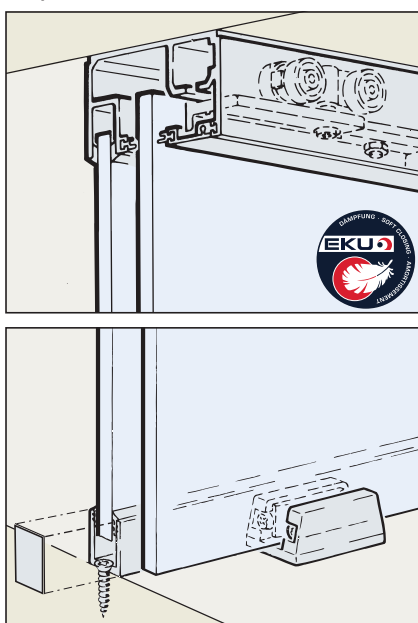

Garniture Porta 100 GWF 1 porte se compose de:	
5672-0000	
2x	2x
1x	1x
1x	12x
1x	1x

Garniture Porta 100 GWF 1 porte AMORTISSEMENT se compose de:	
5673-0200	
1x	1x
1x	

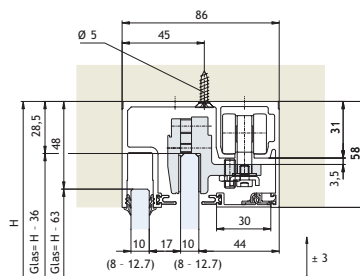

505

	DESCRIPTION	LONG.	EXEC.	CODE
	garniture Porta 100 GWF Min. 1 gnt.		1 porte	5672-0000
86 x 58 mm	rail de roulement Min. 1 longueur	2500 mm 3500 mm 6000 mm	alu alu alu	5672-3025 5672-3035 5672-3600
30 x 8 mm	profil de cache Min. 1 longueur	2500 mm 3500 mm 6000 mm	alu alu alu	5672-2025 5672-2035 5672-2600
15 x 15 mm	Profil avant. Min. 1 longueur	2500 mm 3000 mm	alu alu	5671-4125 5671-4130
30 x 20 mm	Rail de guidage en U. Min. 1 longueur	3500 mm	alu	5670-1200
1x	Jeu de fixation pour porte-vitre fixe. min. 1 set			5670-1120
20 m	Profil d'étanchéité Min. 1 mètre	20 m	plastique	5670-9010
20 m	joint pare-vue Min. 1 mètre	20 m	noir	5670-9000

Sous réserve d'écarts de mesures et modifications techniques.

EKU PORTA 100 GW/GWF-SYNCHRO

- Force: 100 kg. par porte
- Pour commande simultanée d'une double porte en verre.
- Hauteur utile: 58 mm
- Montage au plafond
- Epaisseur du verre: 8 à 12,7 mm

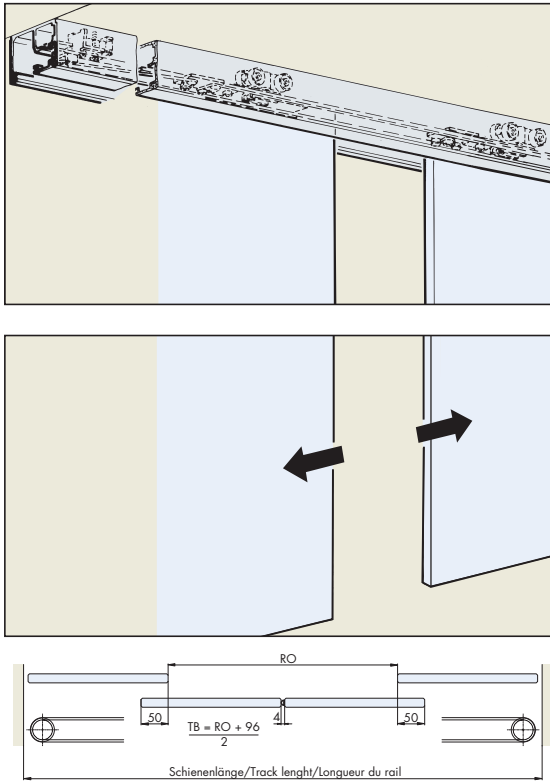

Garniture Porta 100 GW/GWF 1 porte se compose de:	
5672-0000	
2x	2x
1x	1x
1x	12x
1x	commander 2 garnitures

Garniture Porta 100 GW/GWF 2 portes se compose de:	
5672-0100	
1x	1x
1x	1x
2,70 m	2x

A COMMANDER	
DESCRIPTION	CODE
2 x garnitures Porta GW/GWF	5672-0000
1 x garniture Porta GW/GWF-SYNCHRO	5672-0100
Rails et profils: voir pages précédentes	

5b

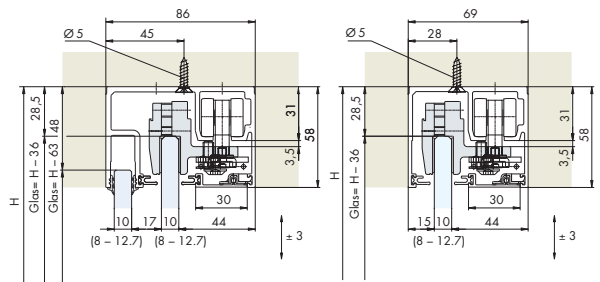
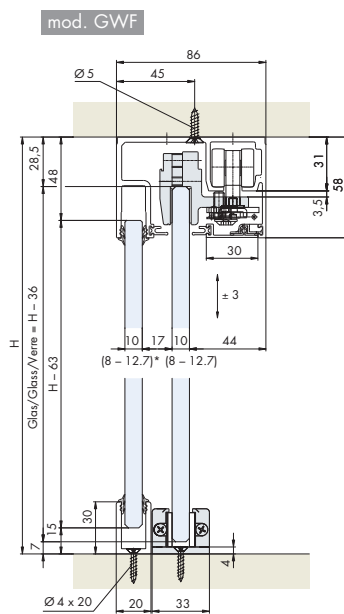
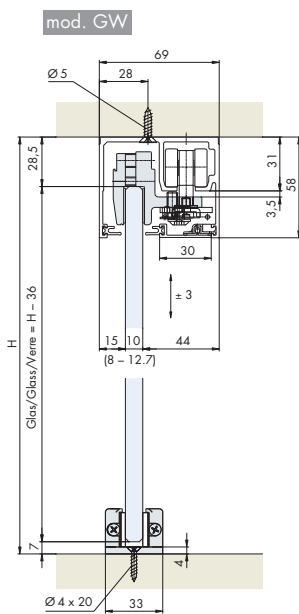

EKU-PORTA 100 GMD

- Force: 100 kg.
- Hauteur utile: 48 mm
- Pour 1 porte en verre.
- Epaisseur du verre: 8 à 12,7 mm
- Montage mural ou au plafond avec cache en bois ou alu.

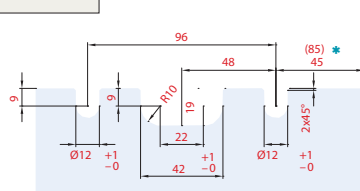
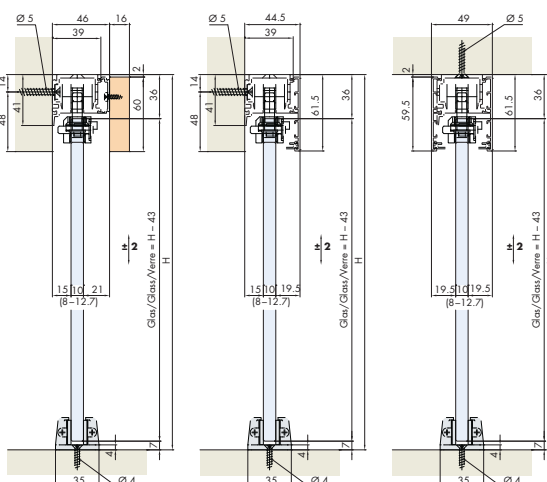
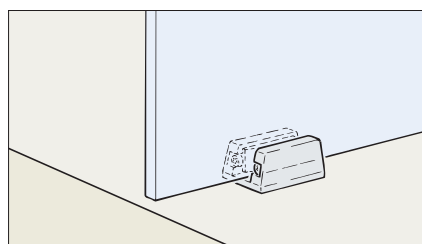
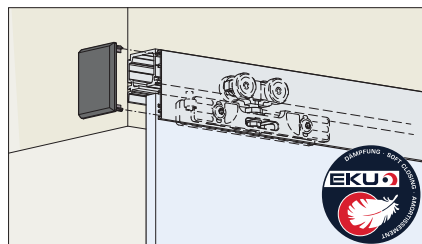

* Bij montageopening

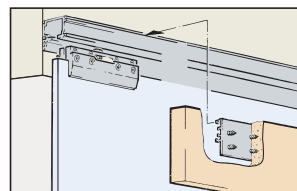

Garniture Porta 100 GMD 1 porte se compose de: EK-057.3153.071	
2x	2x
1x	1x
1x	1x

Garniture Porta GMD 1 porte AMORTISSEMENT se compose de: 5673-0200	
1x	1x
1x	

EKU-PORTA 100 GMD - RAIL DE ROULEMENT ET ACCESSOIRES

	DESCRIPTION	LONGUEUR	EXEC.	CODE
41 x 39 mm	Rail de roulement	2000 mm 2500 mm 3500 mm 6000 mm	alu	5673-3020 5673-3025 5673-3035 5670-1000
8 x 59,5 mm	Cache à clipser pour rail de roulement	2500 mm 3500 mm 6000 mm	alu	5671-1025 5671-1035 5671-7260
	Jeu d'extrémités de cache, montage au plafond	49 mm	alu	EK-042.3028.071
	Jeu d'extrémités de cache, montage mural	44 mm	alu	EK-042.3028.074
	Caches	44 mm	plastique	EK-057.3154.071
	Joint pare-vue	20 m	noir	5670-9000

Sous réserve d'écarts de mesures et modifications techniques.

EKU-PORTA 100 G

- Force: 100 kg.
- Hauteur utile: 96,5 mm
- Pour 1 porte en verre.
- Epaisseur du verre: 8 à 12,7 mm
- Montage mural ou au plafond avec cache en bois ou alu.

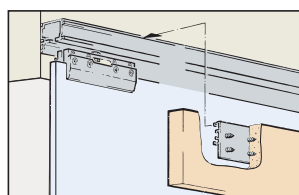
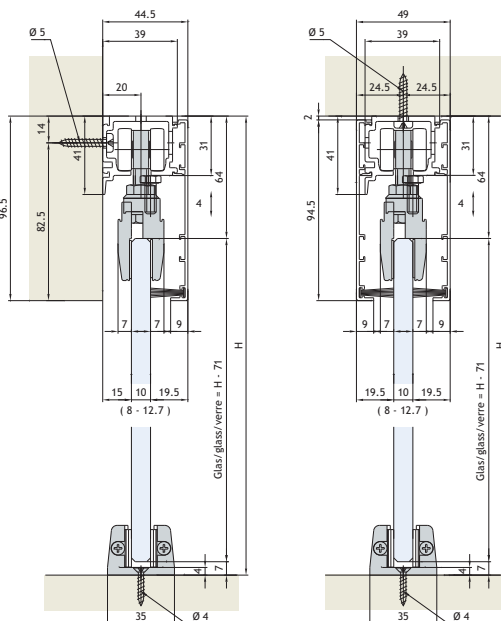
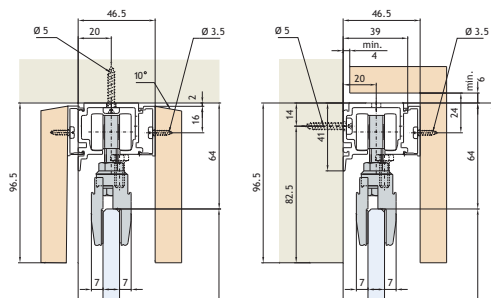
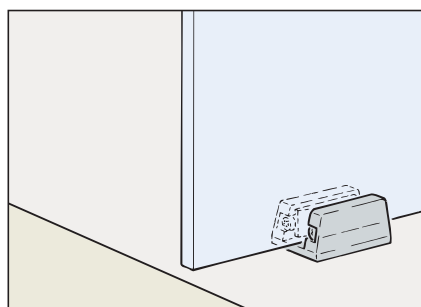
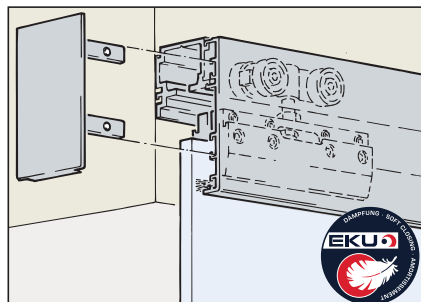

Garniture Porta 100 G 1 porte
se compose de:

5670-0000

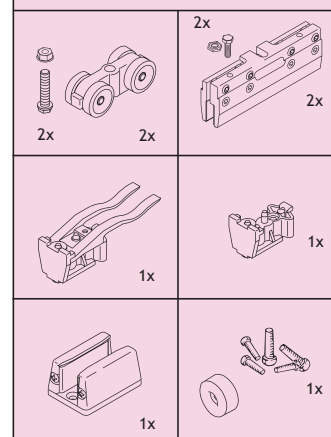

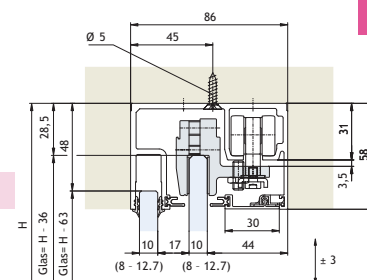
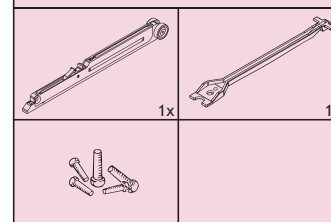

Garniture Porta 100 G 1 porte
AMORTISSEMENT se compose de:

5673-0200

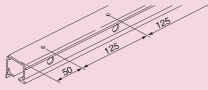
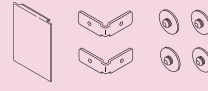

5
b

	DESCRIPTION	LONG.	EXEC.	CODE
	garniture Porta 100 G 1 porte Min. 1 gnt.			5670-0000
	rail de roulement	2000 mm 2500 mm 3500 mm 6000 mm	alu alu alu alu	5673-3020 5673-3025 5673-3035 5670-1000
	cache à clipser pour rail de roulement	2500 mm 3500 mm 6000 mm	alu alu alu	EK-057.3050.250 EK-057.3050.350 5670-2000
	jeu d'extrémités de cache, montage mural Min. 1 set	44,5 mm	alu	5670-2020
	jeu d'extrémités de cache, montage au plafond Min. 1 set	49,0 mm	alu	5670-2010
	clip pour cache en bois Min. 1 pièce		alu	5673-0010
	joint pare-vue Min. 1 mètre		noir	5670-9000







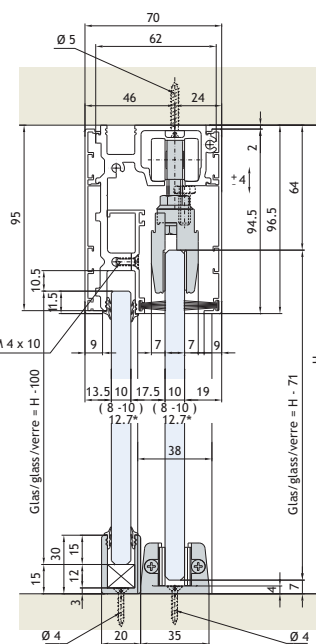
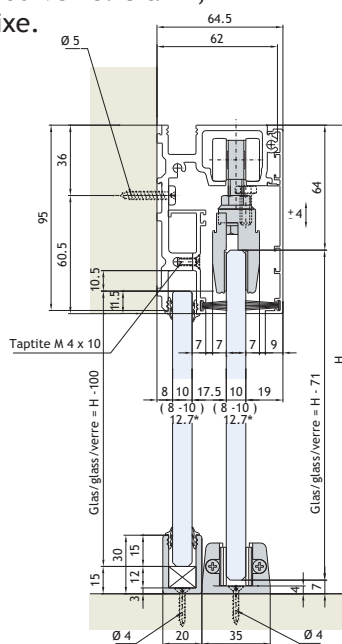
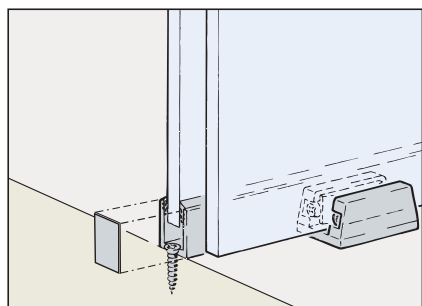
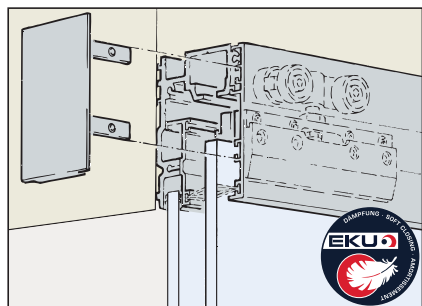

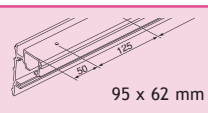

Sous réserve d'écarts de mesures et modifications techniques.

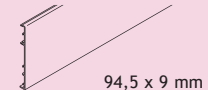
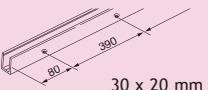

EKU-PORTA 100 GF



- Force: 100 kg.
- Hauteur utile: 96,5 mm
- Pour 1 porte en verre.
- Epaisseur du verre: 8 à 12,7 mm
- Montage mural ou au plafond avec côté fixe.

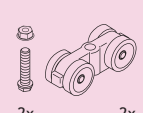
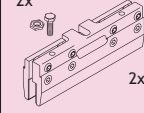
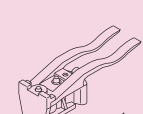

5b

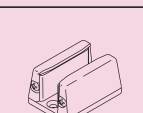
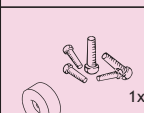
	DESCRIPTION	LONG.	EXEC.	CODE
	garniture Porta G 1 porte Min. 1 gnt.			5670-0000
	rail de roulement vitre fixe Porta	2500 mm 3500 mm 6000 mm	alu alu alu	EK-057.3053.250 EK-057.3053.350 5670-1100
	profil de retenue de porte-vitre fixe par 2/4/6m. - Min. 2 mètres	2500 mm 6000 mm	alu alu	EK-057.3057.250 5670-1110
	Cache à clipser pour rail de roulement	2500 mm 3500 mm 6000 mm	alu alu alu	EK-057.3050.250 EK-057.3050.350 5670-2000
	Rail de guidage U Min. 1 longueur	3500 mm	alu	5670-1200
	jeu de fixation pour porte-vitre fixe Min. 1 set	64 mm	alu	5670-1120
	jeu d'extrémités de cache, montage mural Min. 1 set	70 mm	alu	5670-2040
	jeu d'extrémités de cache, montage au plafond Min. 1 set		alu	5670-2030
	profil d'étanchéité en rouleaux Min. 1 mètre		noir	5670-9010
	Joint pare-vue Min. 1 mètre		noir	5670-9000

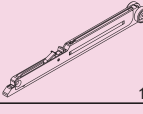
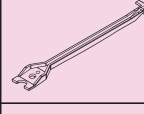
Garniture Porta 100 GF 1 porte se compose de: 5670-0000	
	
	
	

Garniture Porta 100 GF 1 porte Amortissement se compose de: 5673-0200	
	
	

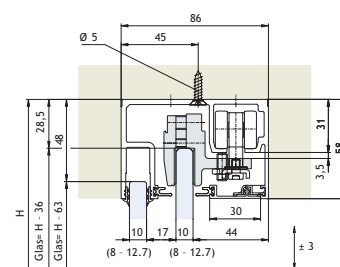

EKU-PORTA 100 GFO

- Force: 100 kg.
- Hauteur utile: 96,5 mm
- Pour 1 porte en verre.
- Epaisseur du verre: 8 à 12,7 mm
- Montage entre murs avec imposte et côté fixe.

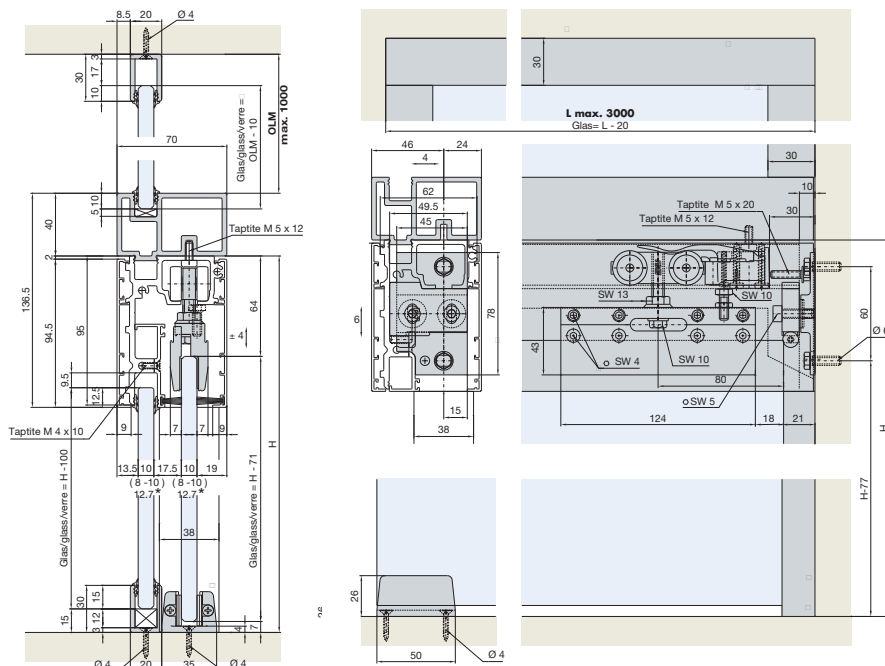
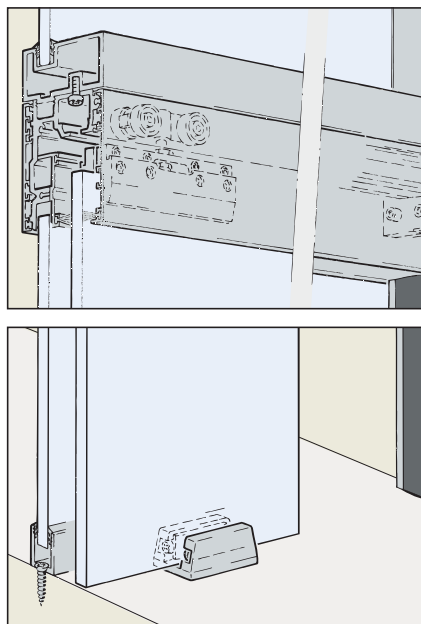

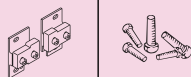
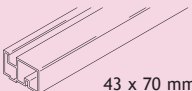
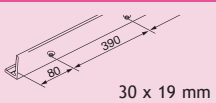
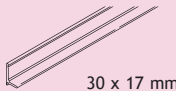
	DESCRIPTION	LONG.		CODE
	Paire de fixations murales pour profil de renforcement Portée max.: 3000 mm Min. 1 gnt.			5670-1310
	profil de renforcement 43 x 70 mm Min. 1 longueur	3500 mm	alu	5670-1300
	Cornière de fixation latérale 30 x 19 mm Min. 1 longueur	2000 mm	alu	5670-1400
	Profil de recouvrement latéral 30 x 17 mm Min. 1 longueur	2000 mm	alu	5670-1410







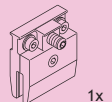

Pour le montage avec imposte, il y a lieu de commander des articles supplémentaires du modèle Porta GF, voir page précédente.

5
b

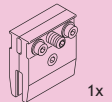
EKU-PORTA 100 SYNCHRO (G, GF, GFO)

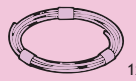
- Force: 100 kg. par porte
- Hauteur utile: 96,5 mm
- Epaisseur du verre: 8 à 12,7 mm
- Montage au plafond ou mural
- pour l'ouverture simultanée de 2 portes en verre.

A commander en supplément
2 garnitures PORTA 100 G
5670-0000

Garniture Porta 100 SYNCHRO se compose de: 5670-0100	
 1x	 2x
 1x	 2x
 1x	 2x
	

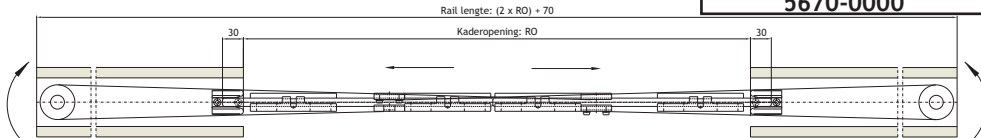

Ouverture simultanée d'une porte double.

Compatible avec les modèles PORTA G/GF/GFO.

DESCRIPTION	CODE
garniture Porta 100 synchro 2 portes Min. 1 gnt.	

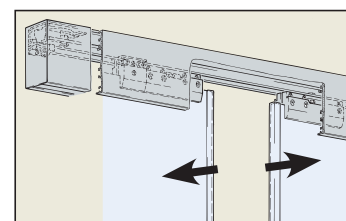

EKU-PORTA 100 GU/GM

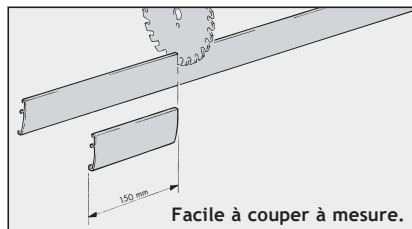
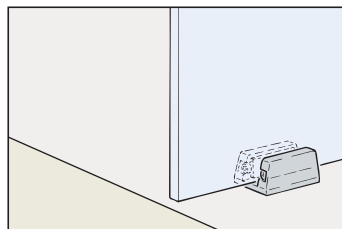
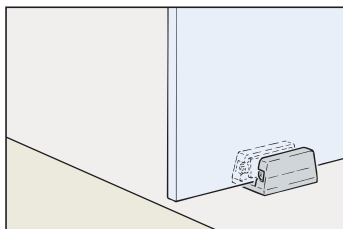
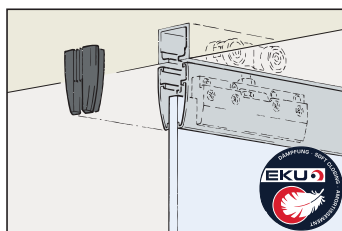
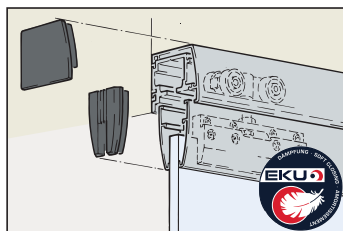

- Force: 100 kg.
- Pour 1 porte en verre
- Hauteur utile: 31-46 mm
- Montage mural, caches design en alu pour rail et mâchoires ou rail encastré.
- Epaisseur du verre: 8 de 12,7 mm.



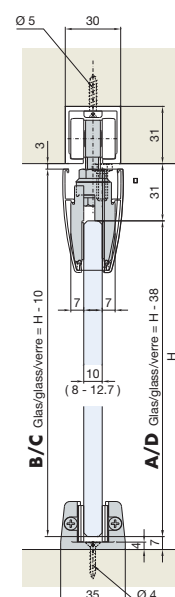
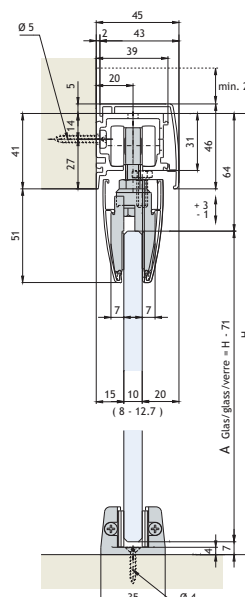
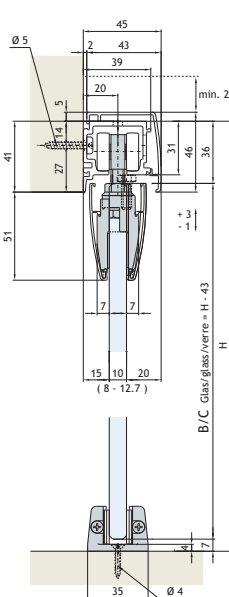
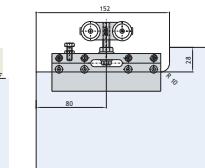
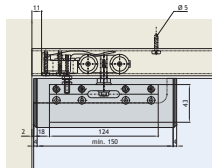
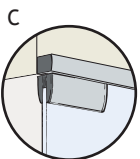
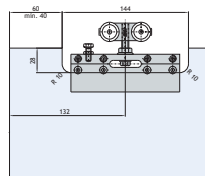
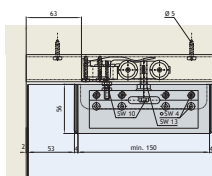
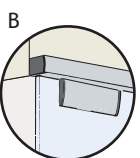
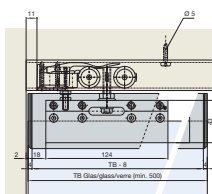
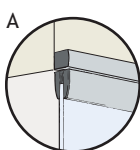



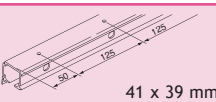
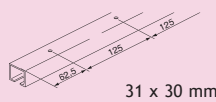
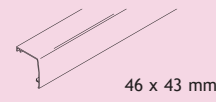

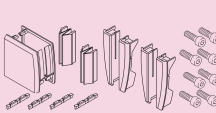
Facile à couper à mesure.

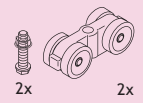
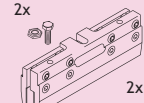
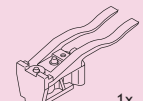

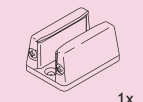

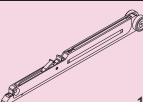
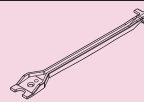





5b

	DESCRIPTION	LONG.	EXEC.	CODE
	garniture Porta 100 G 1 porte Min. 1 gnt.			5670-0000
	rail de roulement (GU) montage au plafond ou mural	2000 mm 2500 mm 3500 mm 6000 mm	alu alu alu alu	5673-3020 5673-3025 5673-3035 5670-1000
	rail de roulement Porta (GM) encastré au plafond	1500 mm 1700 mm 2000 mm 2025 mm 6000 mm	alu alu alu alu alu	5673-2015 5673-2017 5673-2020 5673-2025 5665-0000
	cache design pour rail de roulement Min. 1 longueur	3500 mm	alu	5670-2100
	cache à clipser pour mâchoire de serrage Min. 1 longueur	2500 mm	alu	5670-2200
	jeu d'embouts pour caches GM/GU Min. 1 set Exécution A: 1 x commander B/C: 2 x commander		noir	5670-2210

Garniture Porta 100 GU/GM 1 porte se compose de: 5670-0000	
	2x
	2x
	1x
	1x
	1x
	1x
Garniture Porta 100 GU/GM 1 porte AMORTISSEMENT se compose de: 5673-0200	
	1x
	1x
	
	

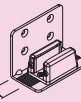
Sous réserve d'écarts de mesures et modifications techniques.

EKU-PORTA 100 GU/GM - ACCESSOIRES

	DESCRIPTION	EXEC.	CODE
	Butée au sol	alu	5670-9030
	Butée avec force réglable		5670-9020
	Butée au sol Eku porta G/GF/GFO Réglage pour épaisseur de verre de 8 à 12,7 mm	alu	5665-2000
	Butée au sol 3 pièces Eku porta GW/GWF Réglage pour épaisseur de verre de 8 à 12,7 mm	alu	5665-2010
 22 - 35	Butée au sol Eku porta pour montage au mur. Réglage pour épaisseur de verre de 8 à 12,7 mm	alu	EK-057.3015.175
	Profils en plastique de protection des chants en verre. Pour épaisseur de verre 10 mm longueur: 3 m Min. 1 longueur A coller sur le chant avec le ruban double-face (5670-9040)	transparent	5670-9050
	Ruban adhésif double-face longueur: 50 m Min. 1 rouleau		5670-9040
	Profils protecteurs longueur: 5 m Min. 1 longueur	noir transparent	5641-1330 5641-1340

5
b

EKU DIVIDO

- Système de porte coulissante pour division de pièce, porte d'armoire, etc ...
- Poids: 100 kg avec rail de roulement en haut
80 kg avec rail de roulement sur le sol
- Système très flexible avec diverses finitions possibles.
- Choix entre portes entièrement en bois ou cadre alu avec panneau en verre ou en bois.
- Profils alu esthétiques.
- Instructions de montage complètes, jointes avec chaque garniture.

Pour plus de renseignements ou informations techniques, consultez-nous ou via www.eku.ch



5b

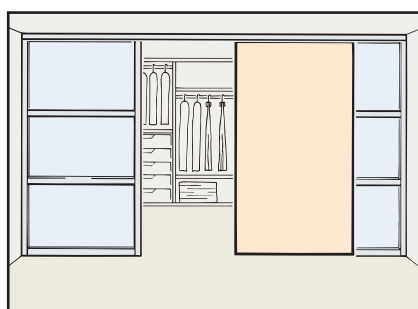

Variantes de façades - système en bois ou à cadres en alu.

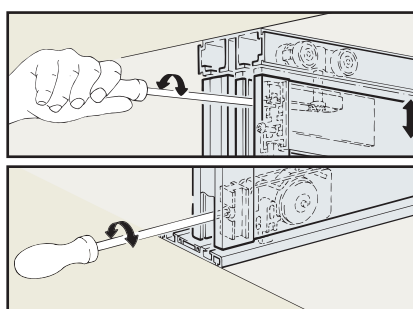

Réglage en hauteur intégré.

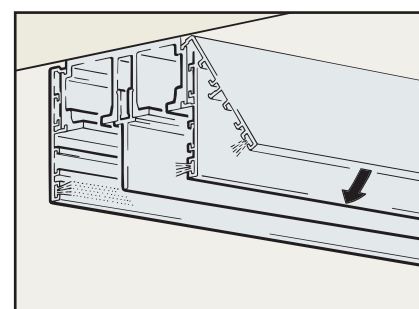

Cache design à clipser pour rail de roulements.

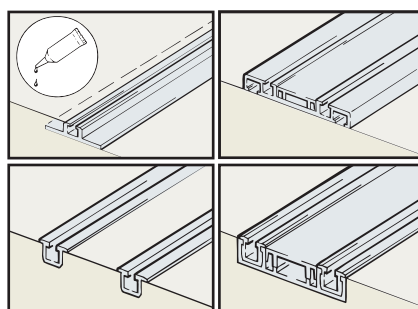

Diverses possibilités de montage.

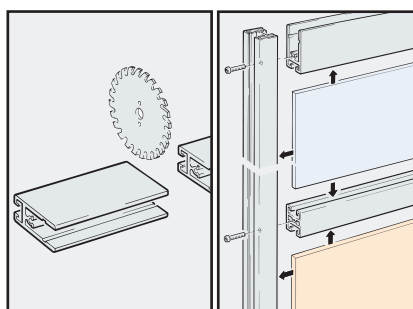

Montage simple.

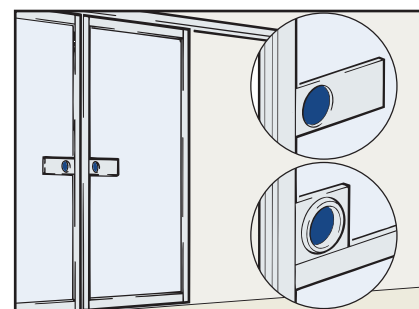

Poignées design.

Documentation détaillée sur demande ou via www.eku.ch

EKU-DIVIDO 100 H - porte en bois

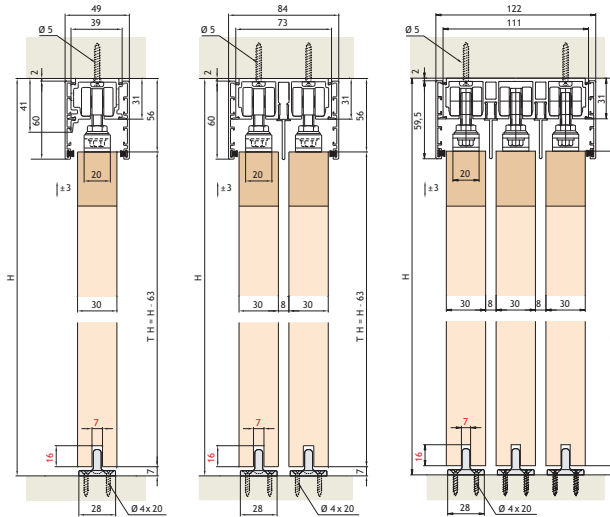
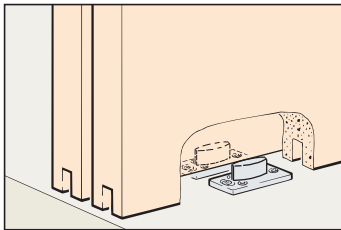
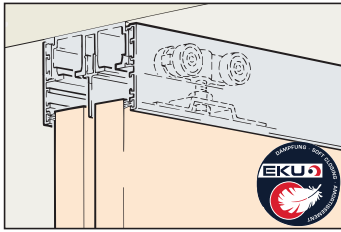

Garniture Divido 100 H 1 porte se compose de:	
5673-0105	
2x	2x
2x	1x

Garniture Divido 100 H 1 porte AMORTISSEMENT se compose de:	
10-60 kg. - 5673-0206	
61-100 kg. - 5673-0200	
1x	1x
1x	

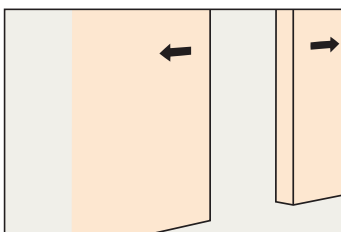
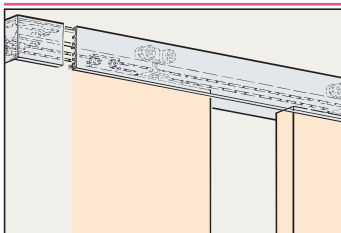

EKU-DIVIDO 100 H-Synchro -
porte en bois

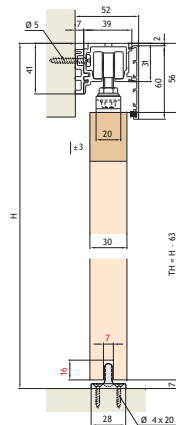

A commander en supplément
2 garnitures Divido 100 H
5671-2000

Garniture Divido 100 H - Synchro 2 portes se compose de	
5671-2001	
2x	2x
2x	2x
2x	2x

5
b



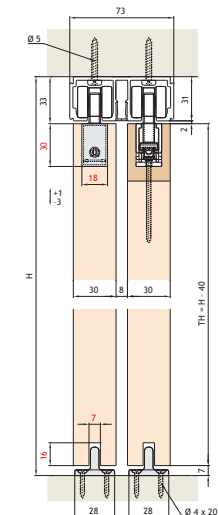
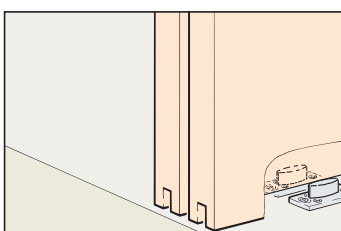
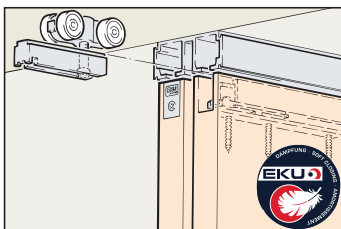





EKU-DIVIDO 100 HM - porte en bois

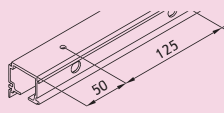
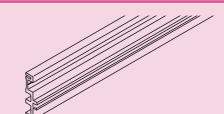
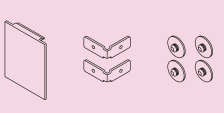
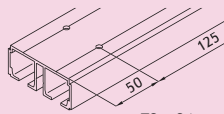
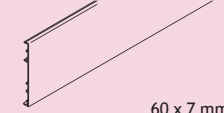

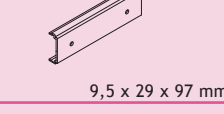
Garniture Divido 100 HM 1 porte AMORTISSEMENT se compose de:	
10-60 kg. - 5673-0206	
61-100 kg. - 5673-0200	
1x	1x
1x	

Garniture Divido 100 HM 1 porte se compose de:	
5673-0100	
2x	2x
2x	1x
2x	2x

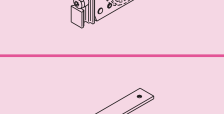
EKU-DIVIDO 100 - porte en bois

	DESCRIPTION	LONG.	EXEC.	CODE
 41 x 39 mm	Combi rail de roulement	2000 mm	alu	5673-3020
		2500 mm	alu	5673-3025
	Min. 1 longueur	3500 mm	alu	5673-3035
		6000 mm	alu	5670-1000
 36 x 11 mm	Rail d'écartement pour montage mural	2000 mm	alu	5671-6002
	Min. 1 longueur			
 51 x 60 mm	Cache pour combi-rail	51 mm	alu	5671-6010
	Min. 1 set			
 73 x 31 mm	Rail de roulement double	2500 mm	alu	EK-042.3002.250
		3500 mm	alu	EK-042.3002.350
	Min. 1 longueur	6000 mm	alu	5671-7060
 60 x 7 mm	Cache	2500 mm	alu	5673-1025
		3500 mm	alu	5673-1035
	Min. 1 longueur	6000 mm	alu	5671-7260
 5 x 5 mm	joint à brosse pour cache	10 m	gris	5661-0000
	Min. 1 rouleau			
 9,5 x 29 x 97 mm	Clip pour cache en bois A placer tous les 500 mm.	97 mm	alu	5673-0010
 42 x 10 mm	Cache intermédiaire pour rail de roulement double	6000 mm	alu	5671-7160
	Min. 1 longueur			
 42 x 10 mm	Rail de roulement simple à poser ou encatsrer	6000 mm	alu	5665-5050
	Min. 1 longueur			
 13 x 8 mm	Rail inférieure simple (à fraiser)	6000 mm	alu	5671-8160
	Min. 1 longueur			
 38 x 8 mm	Rail inférieure simple (placement dans du tapis ou du parquet)	6000 mm	alu	5671-8460
	Min. 1 longueur			
	Guidage au sol Conseillé pour largeur de porte à partir de 900 mm. Rail inférieur à commander en supplément.			5671-6030
	Adaptateur pour guidage au sol pour porte en bois.			5671-6031

5b

EKU-DIVIDO 100 GR - Cadre en Alu

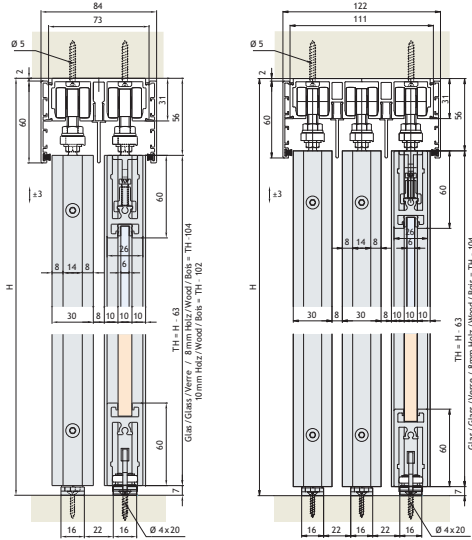
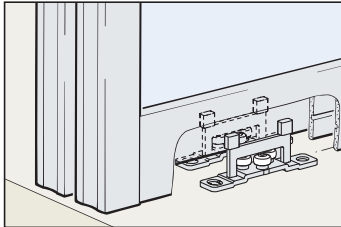
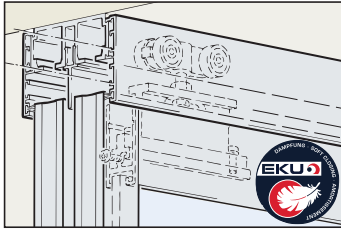

Garniture Divido 100 GR 1 porte se compose de:	
5671-1000	
2x	2x
2x	1x
Garniture Divido 100 GR 1 porte AMORTISSEMENT se compose de:	
10-60 kg. - 5673-0206 61-100 kg. - 5673-0200	
1x	1x
1x	

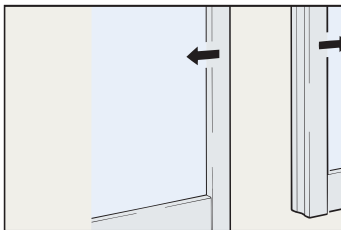
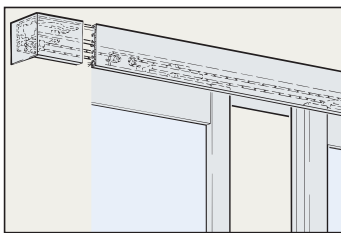

EKU-DIVIDO 100 GR-Synchro - Cadre en Alu

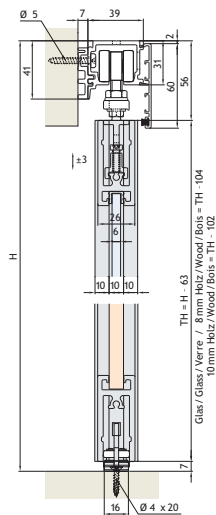

A commander en supplément
2 garnitures Divido 100 GR
5671-1000

Garniture Divido 100 GR-Synchro 2 portes se compose de:	
5671-1001	
1x	2x
2x	2x 2x
1x	1x 1x

5
b



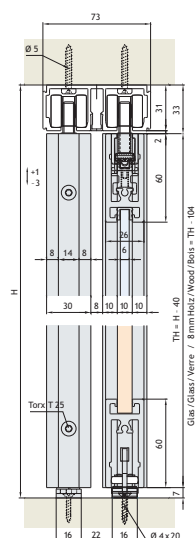
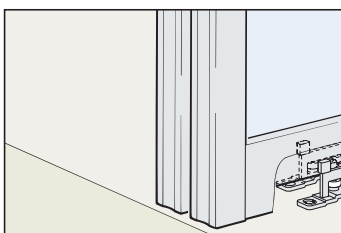
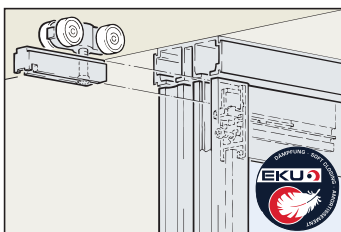



EKU-DIVIDO 100 GRM - Cadre en Alu



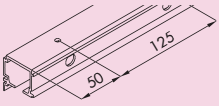
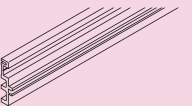

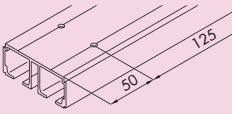

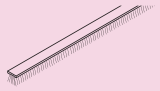
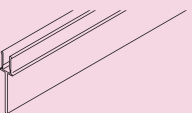
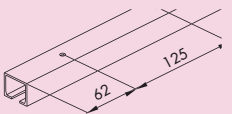

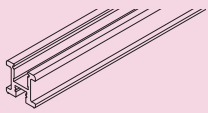

Garniture Divido 100 GRM 1 porte AMORTISSEMENT se compose de:	
10-60 kg. - 5673-0206 61-100 kg. - 5673-0200	
1x	1x
1x	

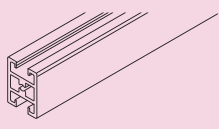
Garniture Divido 100 GRM 1 porte se compose de:	
5671-1002	
2x	2x
2x	1x
2x	1x

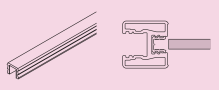
EKU-DIVIDO 100 - Cadre en Alu

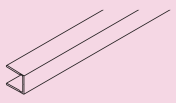
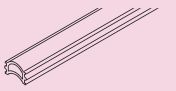
	DESCRIPTION	LONG.	EXEC.	CODE
 39 x 41 mm	Rail de roulement combi Min. 1 longueur	2000 mm 2500 mm 3500 mm 6000 mm	alu alu alu alu	5673-3020 5673-3025 5673-3035 5670-1000
 36 x 11 mm	Rail d'écartement pour montage mural Min. 1 longueur	2000 mm	alu	5671-6002
 51 x 60 mm	Cache pour rail combi Min. 1 set	51 mm	alu	5671-6010
 73 x 31 mm	Rail de roulement double Min. 1 longueur	6000 mm	alu	5671-7060
 60 x 7 mm	Cache Min. 1 longueur	2500 mm 3500 mm 6000 mm	alu alu alu	5671-7260 5673-1025 5673-1035
 5 x 5 mm	Joint à brosse pour cache Min. 1 rouleau	10 m	gris	5661-0000
 42 x 10 mm	Cache intermédiaire pour rail de roulement double Min. 1 longueur	6000 mm	alu	5671-7160
 42 x 10 mm	Rail de roulement simple à poser ou encastrer Min. 1 longueur	2000 mm 2500 mm 6000 mm	alu alu alu	EK-057.3016.201 EK-057.3016.251 EK-057.3016.601
 60 x 26 mm	Cadre horizontal Min. 1 longueur	2500 mm 3500 mm	alu alu	5671-3025 5671-3035
 29 x 30 mm	Cadre vertical Min. 1 longueur	2500 mm 3000 mm	alu alu	5671-4025 5671-4030
 29 x 30 mm	Cadre vertical avec poignée Min. 1 longueur	2500 mm 3000 mm	alu alu	EK-042.3083.250 EK-042.3083.300

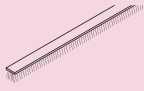
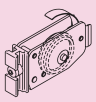
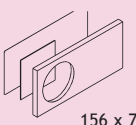
5b

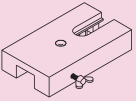
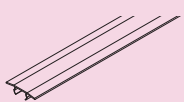
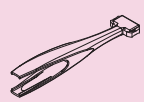
	DESCRIPTION	LONG.	EXEC.	CODE
 35 x 26 mm	Cadre pour division frontale horizontale Min. 1 longueur	2500 mm	alu	5671-5025
	Vis (4 pièces) Min. 1 set			5671-5100
 10 x 8 mm	Profil de retenue du verre (pour épaisseur de verre 6 mm) Min. 1 mètres	20 m	plastique	5671-6000
	Aide au centrage		plastique	EK-042.3047.002
 14 x 15 mm	Cache pour cadre vertical Min. 1 longueur	2500 mm 3000 mm	alu alu	5671-4125 5671-4130
 17 x 11 mm	Cache en caoutchou pour cadre vertical Min. 1 mètre	10 m	plastique	5671-4100
	Profil de jointure à brosse (sans brosse) Min. 1 longueur	2500 mm 3000 mm	alu alu	5671-4225 5671-4230
	Brosse de jointure pour profil de jointure à brosse Min. 1 mètre	10 m	gris	5661-0000
	Guidage au sol Conseillé pour largeur de porte à partir de 900 mm. Rail inférieur à commander en supplément voir DIVIDO 80.			5671-6030
 156 x 73 mm	Poignée rectangulaire à coller Min. 1 paire	156 x 73 mm	plastique gris	5671-6109
 90 x 90 mm	Poignée carrée à coller Min. 1 paire	90 x 90 mm	plastique gris	5671-6115
	Gabarit de perçage pour Eku DIVIDO 100/80			5671-6040
	Cache à clipser 2000 mm. Pour protéger le rail inférieur durant les travaux.			EK-057.3098.001
	Nettoyeur de rail.			EK-057.3099.071

5
b

EKU-DIVIDO 80 H - portes en bois

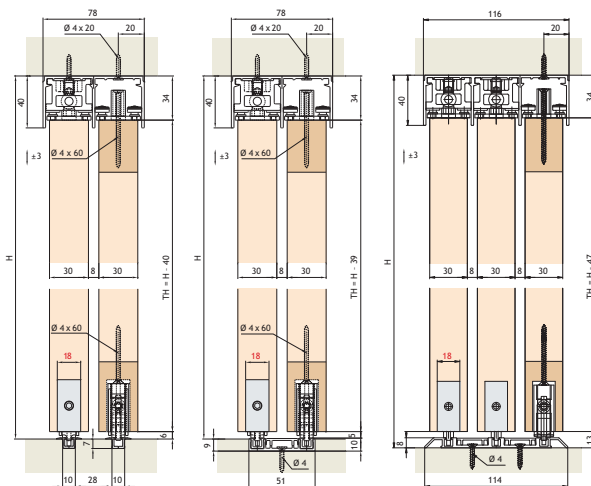
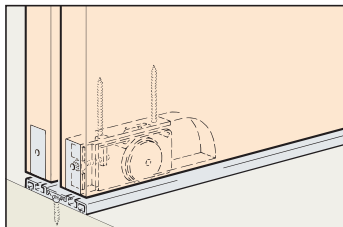
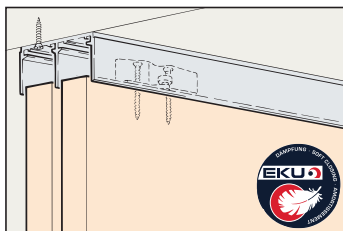

Garniture Divido 80 H 1 porte se compose de:	
5671-2003	
2x	2x
1x	2x
2x	2x

Garniture Divido 80 H/GR 1 porte
AMORTISSEMENT se compose de:
10-60 kg. - EK-042.3103.072
61-100 kg. - 5673-0208

1x	1x
1x	1x

Garniture Divido 80 GR 1 porte se compose de:	
5671-1003	
2x	2x
2x	1x
2x	



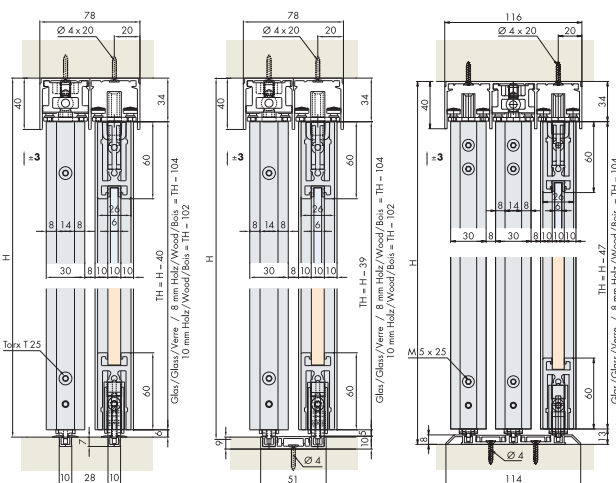
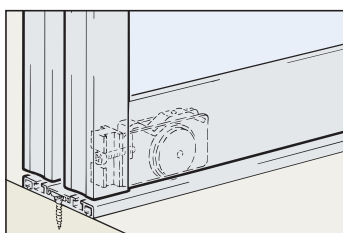
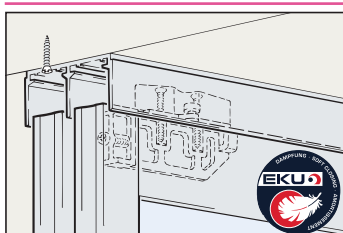







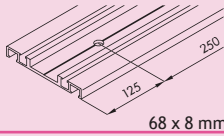
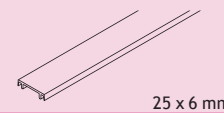
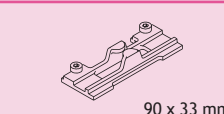

EKU-DIVIDO 80 GR - Cadre en verre en ALU

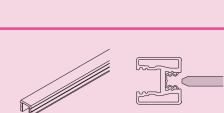
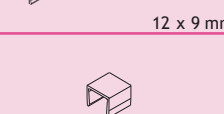

EKU-DIVIDO 80

	DESCRIPTION	LONG.	EXEC.	CODE
	Rail de guidage	2500 mm 3500 mm 6000 mm	alu alu alu	EK-042.3011.250 EK-042.3011.350 5671-8060
	Min. 1 longueur rail inférieur simple (à fraiser)	2500 mm 3500 mm 6000 mm	alu alu alu	EK-042.3037.250 EK-042.3037.350 5671-8160
	Min. 1 longueur Rail inférieur simple (placement avec tapis plain ou parquet)	2500 mm 3500 mm 6000 mm	alu alu alu	EK-042.3040.250 EK-042.3040.350 5671-8460
	Min. 1 longueur Rail inférieur double à encastrer A commander supplément: rail inférieur simple	2500 mm 3500 mm 6000 mm	alu alu alu	EK-042.3039.250 EK-042.3039.350 5671-8360

Sous réserve d'écarts de mesures et modifications techniques.

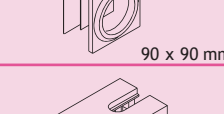
	DESCRIPTION	LONG.	EXEC.	CODE
	Rail inférieur double (à poser) Min. 1 longueur	2500 mm 3500 mm 6000 mm	alu alu alu	EK-042.3041.250 EK-042.3041.350 5671-8560
	Cache pour rail inférieur double / rail de montage Min. 1 longueur	2500 mm 3500 mm 6000 mm	alu alu alu	EK-042.3038.350 EK-042.3038.350 5671-8260
	Arrêt intermédiaire pour rail de guidage		plastique	5671-6020
	Cadre horizontal Min. 1 longueur	2500 mm	alu	5671-3025
	Cadre vertical Min. 1 longueur	2500 mm	alu	5671-4025
	Cadre vertical avec poignée Min. 1 longueur	2500 mm	alu	EK-042.3083.250
	Cadre pour division frontale horizontale Min. 1 longueur	2500 mm	alu	5671-5025
	Vis Min. 1 set	20 m		5671-5100
	Profil de retenue du verre (pour épaisseur de verre 6 mm) Min. 1 rouleau	20 m	plastique	5671-6000
	Aide au centrage		plastique	EK-042.3047.002
	Cache pour cadre vertical Min. 1 longueur	2500 mm 3000 mm	alu alu	5671-4125 5671-4130
	Cache en caoutchouc pour cadre vertical Min. 1 rouleau	10 m	plastique	5671-4100
	Profil de jointure à brosse (sans brosse) Min. 1 longueur	2500 mm 3000 mm	alu alu	5671-4225 5671-4230
	Brosse de jointure pour profil de jointure à brosse Min. 1 rouleau	10 m	gris	5661-0000
	Poignée rectangulaire à coller Min. 1 paire	156 x 73 mm	gris	5671-6109
	Poignée carrée à coller Min. 1 paire	90 x 90 mm	gris	5671-6115
	Gabarit de perçage pour Eku DIVIDO 100/80			5671-6040

5
b

FLATEC

Set complet pour porte coulissante en bois, se compose de:

- 1 rail de roulement
- 3 ou 4 fixations murales
- 2 chariots
- 2 arrêts en inox
- 1 guide au sol en plastique
- 1 clef de montage

Épaisseur de la porte: 40 mm
Force: 100 kg.
Exécution: inox

Min. 1 set

Consultez-nous pour d'autres mesures ou réalisations spéciales avec panneau fixe en haut ou sur le côté.

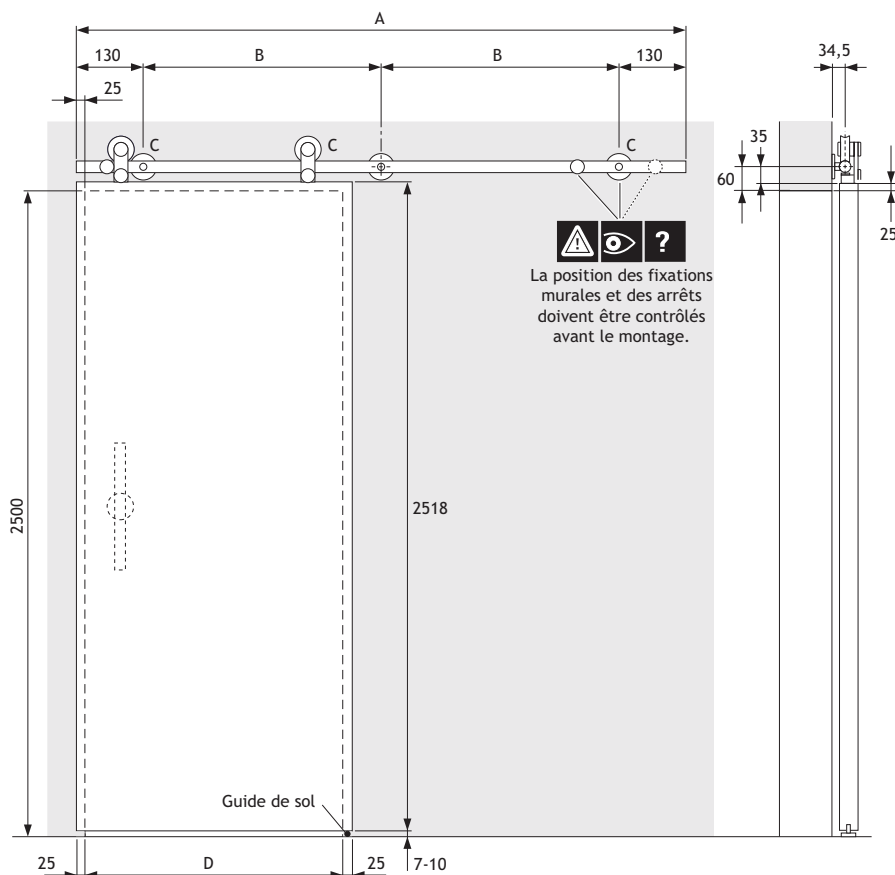

A	B	C	D	CODE
MM	MM	PIÈCE	MM	
1800	770	3	750-900	5760-1918
2100	613,3	4	910-1000	5760-1921
2300	680	4	1010-1120	5760-1923
2540	760	4	1130-1250	5760-1925

- A: longueur du rail
B: Distance entre fixations murales
C: Nombre de fixations murales
D: Largeur de la porte

FLATEC

Set complet pour porte coulissante en verre, se compose de:

- 1 rail de roulement
- 3 ou 4 fixations murales
- 2 chariots
- 2 arrêts en inox
- 1 guide au sol en inox
- 1 clef de montage

Réglage en hauteur: ± 10 mm
 Epaisseur du verre: 8-10 mm
 Force: 100 kg.
 Exécution: inox

Min. 1 set



Consultez-nous pour d'autres mesures ou réalisations spéciales avec panneau fixe en haut ou sur le côté.

5
b



A	B	C	D	CODE
MM	MM	PIÈCE	MM	
1800	770	3	750-900	5760-0918
2100	613,3	4	910-1000	5760-0921
2300	680	4	1010-1120	5760-0923
2540	760	4	1130-1250	5760-0925

- A: longueur du rail
- B: Distance entre fixations murales
- C: Nombre de fixations murales
- D: Largeur de la porte

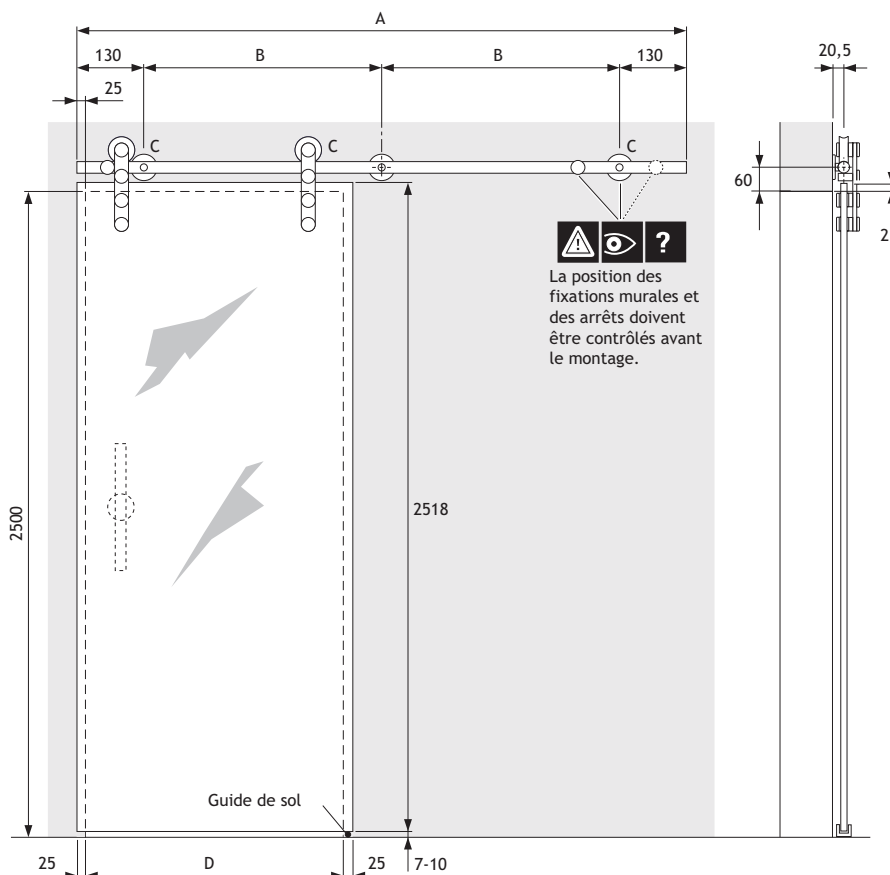

ROB - FERRURES POUR PORTES COULISSANTES 60

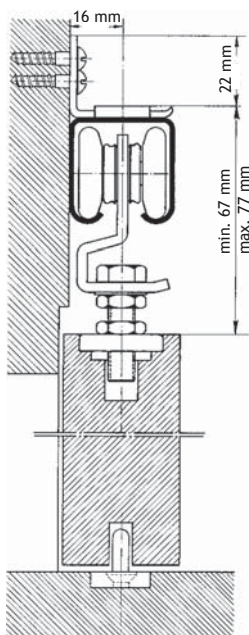
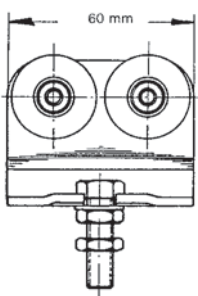
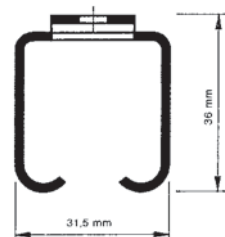
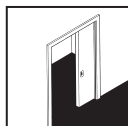

Force: 60 kg

Rail en fer zingué
longueur standard : 6m
fixation au plafond ou murale
roulettes doubles

DESCRIPTION	CODE
rail - 6 mètres Par 2/4/6mètres - Min. 2 mètres	5621-0000
ferrure 1 porte	5621-1000
Min. 1 garniture	

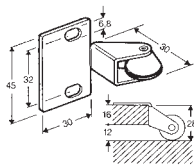

DESCRIPTION	CODE
Distanceur pour porte coulissante	5692-8010

5b

MÉCANISME A RESSORT PUSH TO OPEN



La solution idéale pour une porte coulissante est d'offrir la largeur maximale en position ouverte. Dans le cas d'une porte qui coulisse entièrement dans un mur, la poignée n'est plus accessible. Le mécanisme à ressort est la solution idéale pour résoudre ce problème. Celui-ci se place de façon invisible soit dans le mur, soit à l'arrière de la porte coulissante.

La porte peut être ouverte complètement et disparaître complètement dans le mur en étant retenue par le mécanisme à ressort. Pour refermer la porte il suffit d'appliquer une légère pression sur la tranche de la porte. Le piston entre dans le mécanisme à ressort et déclenche le ressort incorporé qui fait sortir la porte de son logement avec une force maximale de 85 N, permettant à la poignée de redevenir accessible. Dans la niche murale, une profondeur de seulement 25 mm est nécessaire à l'arrière de la porte en position complètement ouverte. Un aimant est fixé à l'arrière du piston afin de retenir la porte en position complètement ouverte. Une contreplaque doit être installée (par exemple une petite plaque ou une rondelle métallique). Celle-ci n'est pas nécessaire lorsque la porte s'arrête contre une structure métallique.

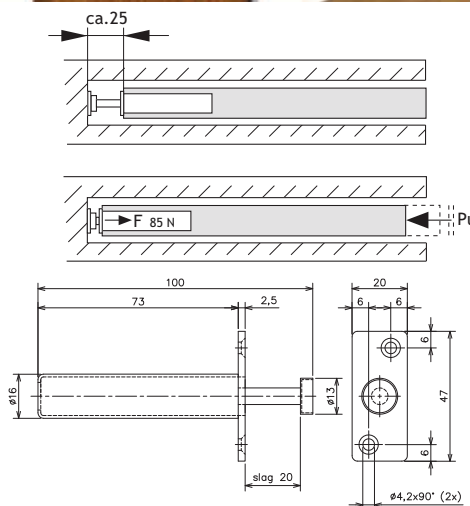

DESCRIPTION	CODE
Mécanisme à ressort push to open solution pour portes coulissantes.	5692-8000
Spécifications techniques - force de traction: max. 85 N - course: 20 mm - exécution: aluminium et acier zingué	
 A commander en supplément Contre-plaque	2502-3700

REDRESSEUR POUR PORTES COULISSANTES

INSTRUCTIONS DE MONTAGE

Le redresseur stabilise les portes coulissantes et évite le gauchissement des 2 côtés. Grâce à ce redresseur, les vantaux de porte d'une épaisseur minimale de 2600 mm, peuvent être rectifiés.

Nous conseillons l'utilisation de 2 redresseurs par porte.

Cette ferrure est encastrée dans 2 perçages (\varnothing 35 mm, profondeur 12,5 mm) ainsi que dans une rainure continue (largeur 10 mm, profondeur 8mm). On coupe la tringle filetée selon la hauteur de la porte; mesure entre le milieu des \varnothing des perçages + 33 mm.

Avant le montage on assemble la ferrure et on règle la longueur exacte. Après le montage on enfonce le profil de recouvrement. On peut le fixer avec des plaquettes. Redresser la porte avec une pointe.

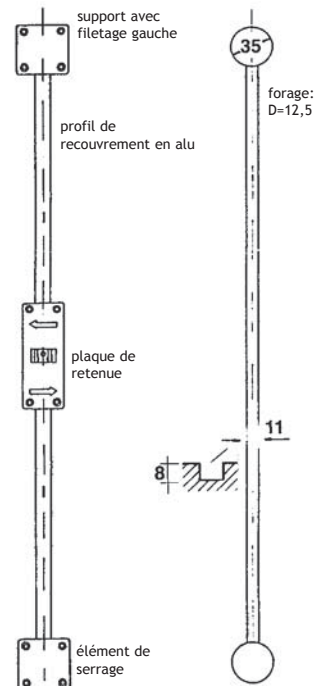

EXÉCUTION	CODE
redresseur, brun plaques de retenue incluses	5612-2700

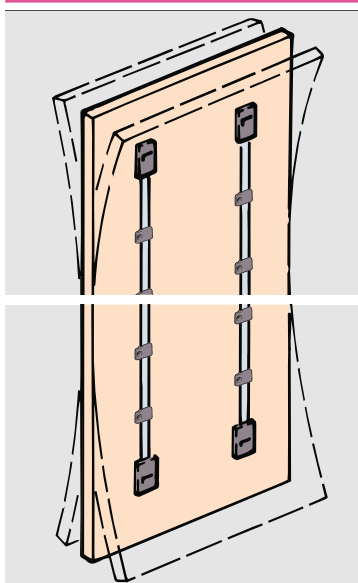

REDRESSEUR POUR PORTES COULISSANTES

IN FORMATIONS

Ferrure d'alignement pour la stabilisation de portes coulissantes d'une hauteur de 2000 mm jusqu'à max. de 2600 mm. Nous conseillons 2 ferrures par porte.



La garniture s'installe dans 2 forages de \varnothing 35 mm et 11 mm de profondeur. Une rainure de 12 mm sur 9 mm de profondeur les relie entre eux.

Le profil peut être coupé à mesure pour les portes plus courtes.



Redresser la porte avec le boulon à six pans, prémonté dans le profil de fixation.

NE CONVIENT PAS POUR BOIS DUR.

Garniture redresseur de porte plaques de retenue comprises se compose de:

5659-1000	
Portes max.: 2600 mm	
L = 1863 mm	 2x
	 4x
	 10x

Garniture redresseur de porte plaques de retenue comprises se compose de:

5659-1010	
Portes max.: 1500 mm	
L = 1038 mm	 2x
	 4x
	 6x

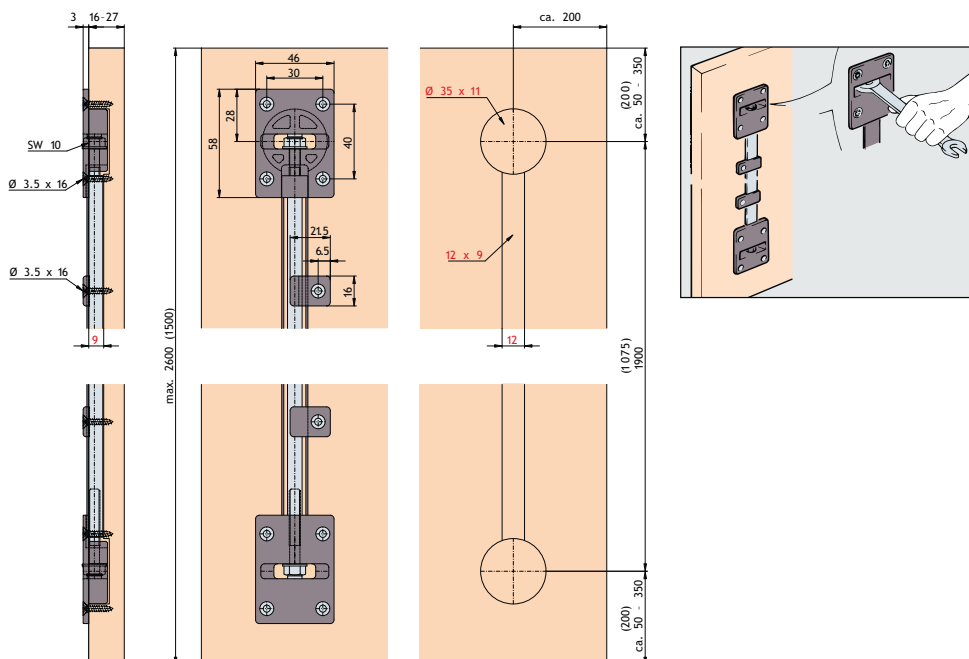

BROSSES D'ÉTANCHEITE

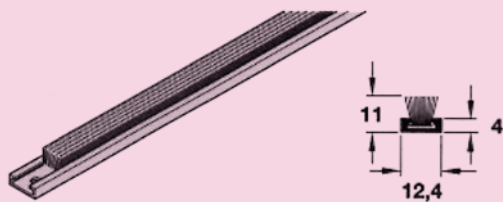

EXÉCUTION

baguettes anti-poussière avec
brosse à poils synthétique
à visser
exécution: alu brut

CODE

5643-1000

Min. 2,5 mètre

brosse d'étanchéité noire
surprofil en alu
longueur des poils: 20 mm

5620-9020

Min. 2 mètre



ADAPTATEUR POUR PENTE DE TOIT

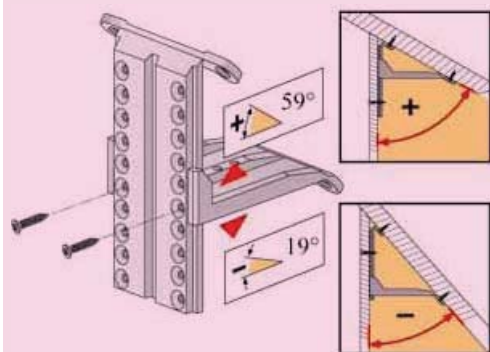

DESCRIPTION

Pour angles de 19° à 59°
charge maximale: 50 kg.

5692-7700

SPECIAUX EKU



	DESCRIPTION	LONG.	EXEC.	CODE
	bouton		alu	5667-9995
	cuvette		alu	5667-9999
	profil poignée	2500 mm 6000 mm	alu alu	5667-9925 5667-9960
	Min. 1 longueur			

Sous réserve d'écarts de mesures et modifications techniques.

MEUBLES À POSER AVEC VOLET EN VERRE



- Lamelles en verre sablé ou clair, hauteur 100 mm
- Guides et couvre-chants en alu-look ou inox-look
- Finition armoire en alu-look ou inox-look
- Largeur: 500 , 600, 800 ou 900 mm
- Hauteur de l'armoire: max. 1550 mm
- Profondeur de l'armoire: 332 à 480 mm
- Livrable en option: spots et prises de courant intégrés
- Livrés avec étagères en verre
- Testé LGA pour 40.000 mouvements

5
b

SUR COMMANDE

Délai: 3 à 4 semaines

Prix sur demande.

Pour plus de renseignements
veuillez nous consulter.

Nom:

Date:

Adresse:

Vos références:

.....

n° Client:

BON DE COMMANDE MEUBLE A POSER AVEC VOLET EN VERRE

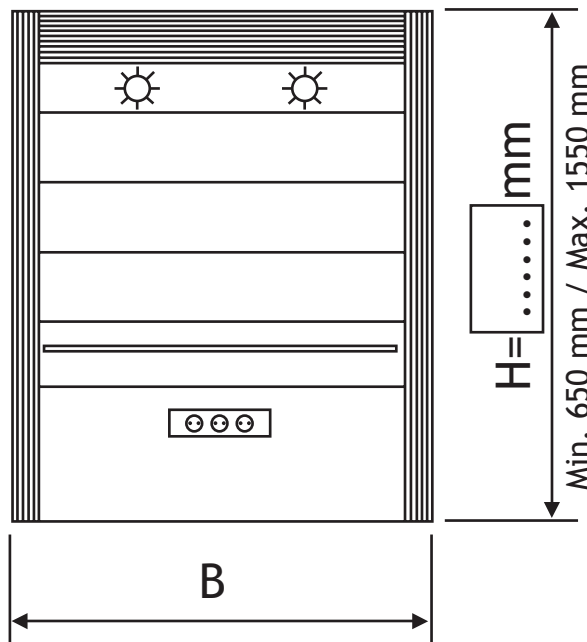

- 500 mm
- 600 mm
- 800 mm
- 900 mm

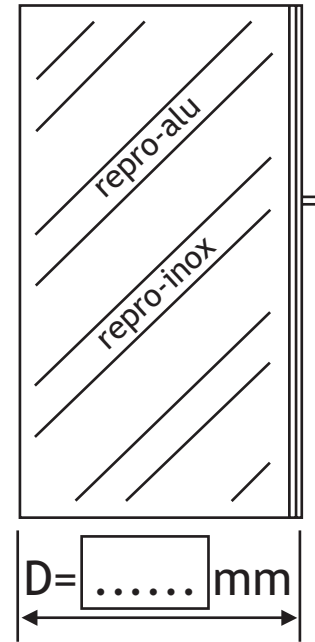

Min. 332 mm / Max. 480 mm

- Alu
- INOX-look
- verre clair
- verre sablé

Options

Prise de courant triple



(B) (FR)

(D) (NL) (L)

Eclairage



1 spot 20 W / 12 V (pour caisson 500 / 600 mm)

2 spots 20 W / 12 V (pour caisson 800 / 900 mm)

transfo à commander séparément

SMART PLUS AVEC MÉCANISME D'ENROULEMENT



Set de volet alu

- Rouleau de volet et ses accessoires dans un emballage
- Rouleau de volet déjà assemblé, aluminium massif.
- Très silencieux grâce à la technique de liaison des lamelles.
- Mécanisme d'enroulement dans le haut avec réglage de la force du ressort.
- Montage simple et rapide.
- Montage à l'intérieur du caisson avec couverture des chants ou montage en applique sur les chants
- Largeur: min. 400 mm, max. 1500 mm.
- Hauteur: max. 2100 mm.
- Profondeur: min. 350 mm
- Poids max.: 10 kg.
- Convient aux côtés de meubles de 16, 18 et 19 mm.
- Exécution en alu anodisé ou alu finition inox-look.



SUR COMMANDE
 Fabrication sur-mesure à partir d'une pièce.
 Délai de livraison: 3 à 4 semaines
 Prix sur demande.
 Pour plus de renseignements
 veuillez nous consulter.

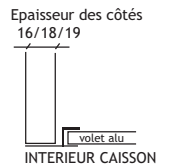

5
b

Le set se compose de

- 1 rouleau de volet Smart Plus avec profil de finition
- 2 Axe avec ressort
- 3 Profils de guidage en alu G + D
- 4 Profils de guidage plastique G + D
- 5 Cache supérieure en alu
- 6 Courbe de guidage G + D

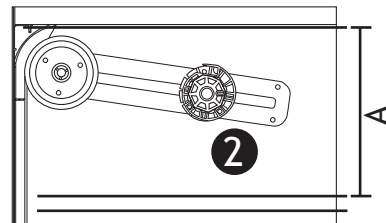

Hauteur armoire (mm)	A
jusque 900 mm	130 mm
jusque 1000 mm	140 mm
jusque 1100 mm	145 mm
jusque 1300 mm	155 mm
jusque 1500 mm	165 mm
jusque 1800 mm	175 mm
jusque 2100 mm	195 mm

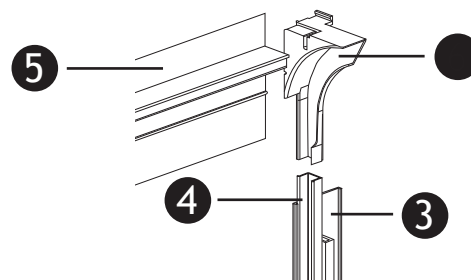
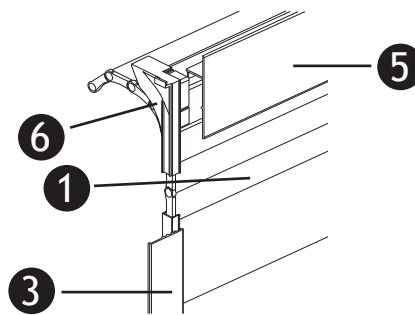

!!ATTENTION!!

Pour le montage, il est impératif de pouvoir accéder à l'intérieur de l'armoire, par l'arrière ou le dessus.

Nom:

Date:

Adresse:

Vos références:

n° Client:

Bon de commande SMART PLUS Volet alu avec système d'enroulement (pour armoires ouvertes en bas)

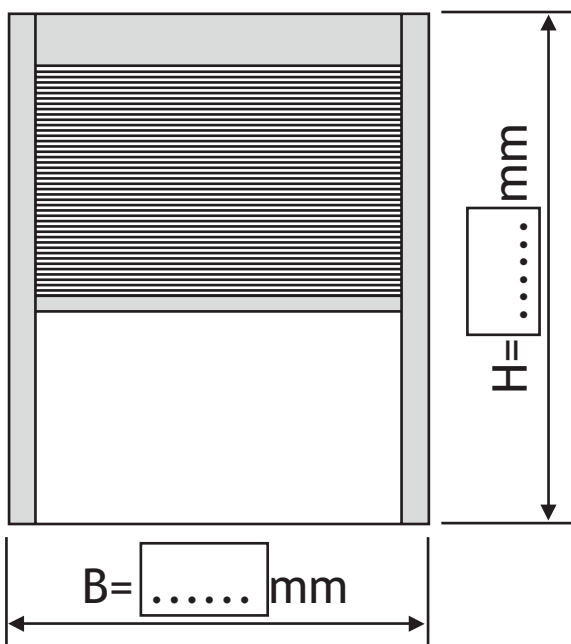

Quantité: [.....] sets

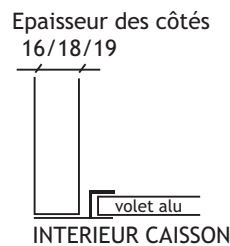

Epaisseurs panneaux

- 16 mm
- 18 mm
- 19 mm

Exécution

- Alu E6/EV1
- INOX-look E2/E5

!!ATTENTION!!

Pour le montage, il est impératif de pouvoir accéder à l'intérieur de l'armoire, par l'arrière ou le dessus.

Date + signature

SET RAUVOLET METALLIC-LINE



- Très beau design.
- A vous de choisir: alu ou inox-look, lamelles de 20, 25 ou 50 mm.
- Ce système de cassette est placé en un tour de main. L'installation de ce système pré-monté est un jeu d'enfant.
- Grâce aux dimensions limitées de la cassette, on perd très peu de place en hauteur.
- Très silencieux grâce à l'utilisation de profils en plastique recouverts d'aluminium massif.
- Mécanisme d'enroulement toujours accessible.
- Montage en saillie.
- Largeur: 500, 600 ou 900 mm.
- Hauteur: 1000 - 1500 mm.
- Profondeur: min. 310 mm
- Convient aux côtés de meubles de 18 et 19 mm.



**5
b**

DESCRIPTION	HAUTEUR LAMELLES	EXÉCUTION	CODE
set pour caisson 500 mm en cassette	25 mm	alu	<u>Rolluikset</u> 9688-3605
	25 mm	inox-look	9688-3905
set pour caisson 600 mm en cassette	25 mm	alu	9688-3606
	25 mm	inox-look	9688-3906
	50 mm	alu	9688-4606
	50 mm	inox-look	9688-4906
set pour caisson 900 mm en cassette	25 mm	alu	9688-3609
	25 mm	inox-look	9688-3909
	50 mm	alu	9688-4609
Min. 1 set (10)	50 mm	inox-look	9688-4909

+

A COMMANDER EN SUPPLEMENT
<u>Kit coulisses</u> 9688-7601 9688-7901
9688-7601 9688-7901 9688-7603 9688-7903
9688-7602 9688-7902 9688-7603 9688-7903

Nom:

Date:

Adresse:

Vos références:

.....

n° Client:

Bon de commande RAUVOLET METALLIC-LINE

Cassette pré-montée SUR MESURE

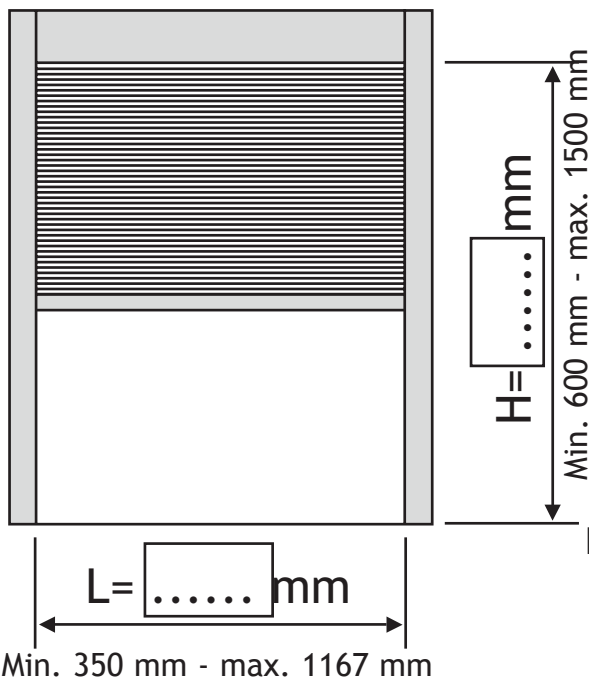

!ATTENTION!

Toutes les dimensions =
mesures intérieures de l'armoire

Quantité: set(s)

Profondeur du caisson
(mesure intérieure): mm
Min. 300 mm - max. 700 mm

Epaisseurs panneaux

- 16 mm
- 18 mm
- 19 mm

Exécution

- 25 mm ALU
- 25 mm INOX-look

Date + signature

SET RAUVOLET VETRO-LINE



La cassette pré-montée n'a plus qu'à être fixée dans le caisson et le rideau d'armoire est déjà prêt à l'utilisation. La valeur ajoutée du rideau RAUVOLET vetro-line, c'est encore plus de fonctionnalité et plus de design.

Avec des lames de 50 mm de largeur en verre de sécurité trempé, RAUVOLET vetro-line présente une façade fluide et harmonieuse. Le verre de sécurité résiste à des contraintes élevées, ne se raye pas et séduit par son aspect translucide et lisse. De plus, le matériel est facile d'entretien, tout comme les profilés d'encadrement qui relèvent l'ensemble par une finition aluminium.

Largeur: 600 ou 900 mm
Hauteur du volet: 1500 mm



5
b

DESCRIPTION	HAUTEUR LAMELLES	EXÉCUTION	CODE
set pour caisson 600 mm en cassette	50 mm	<u>verre</u>	<u>Set de volet</u>
	50 mm	mat	9688-5606
	50 mm	mat noir	9688-5636
set pour caisson 900 mm en cassette	50 mm	mat blanc	9688-5676
	50 mm	mat	9688-5609
	50 mm	mat noir	9688-5639
	50 mm	mat blanc	9688-5679

+

A COMMANDER EN SUPPLEMENT
Kit coulisses
9688-7604

Min. 1 set (10)

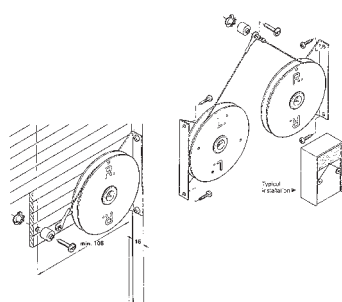

DESCRIPTION	CODE
Mécanisme de contre-poids	9683-0900
largeur: 216-1000 mm longueur maximale du volet: 1800 mm	

Sous réserve d'écarts de mesures et modifications techniques.

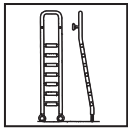

Echelle de bibliothèque avec la possibilité d'installer, en dessous, des portes coulissantes monorail.

Exécution : chrome, marches anti-dérapantes noires
Hauteur moyenne de fixation = 2000 mm ou 2520 mm



5b

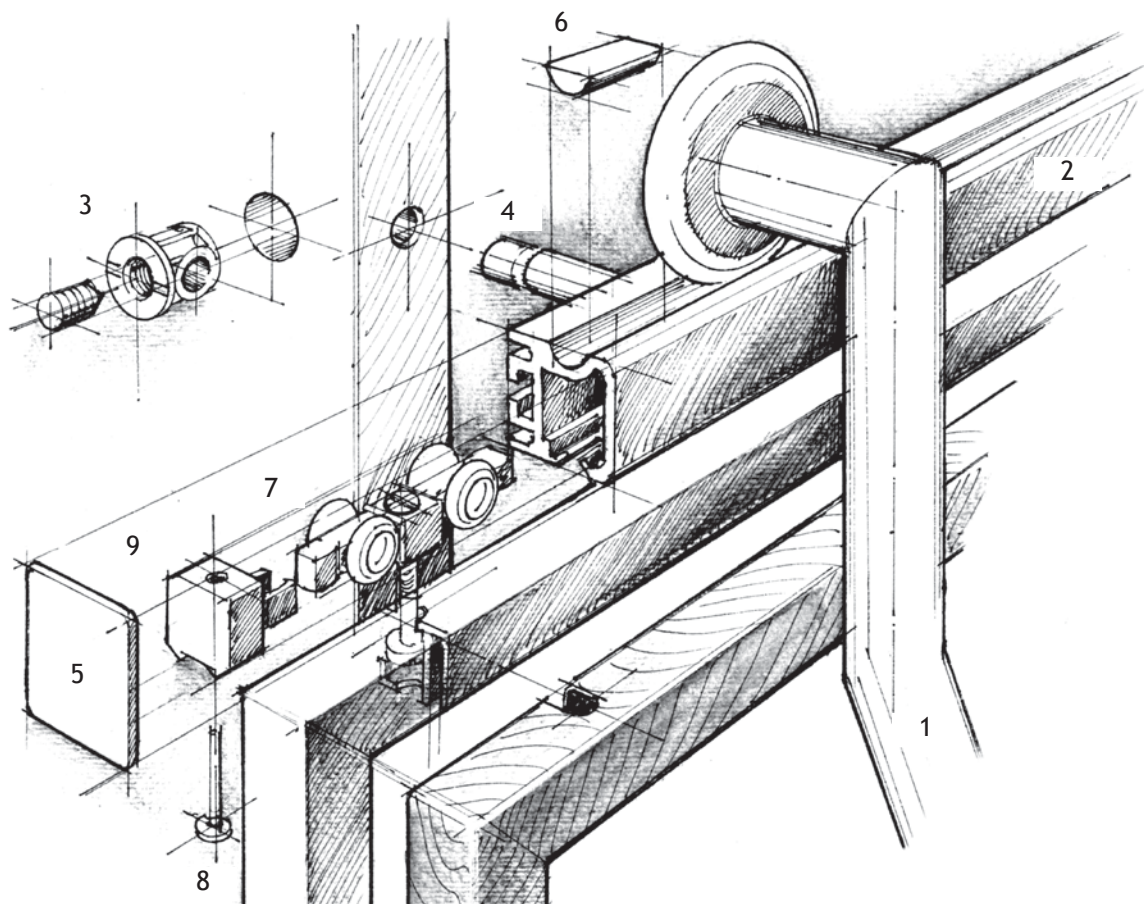





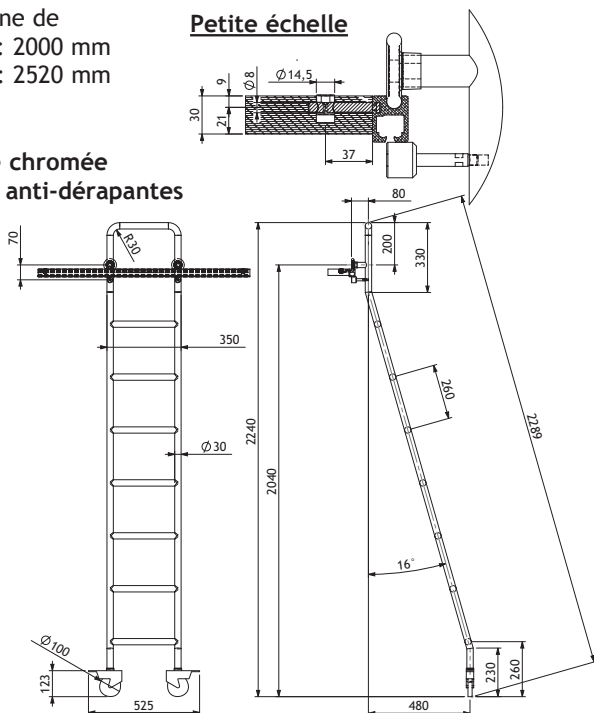

Hauteur moyenne de fixation de rail: 2000 mm
: 2520 mm
force: 160 kg.

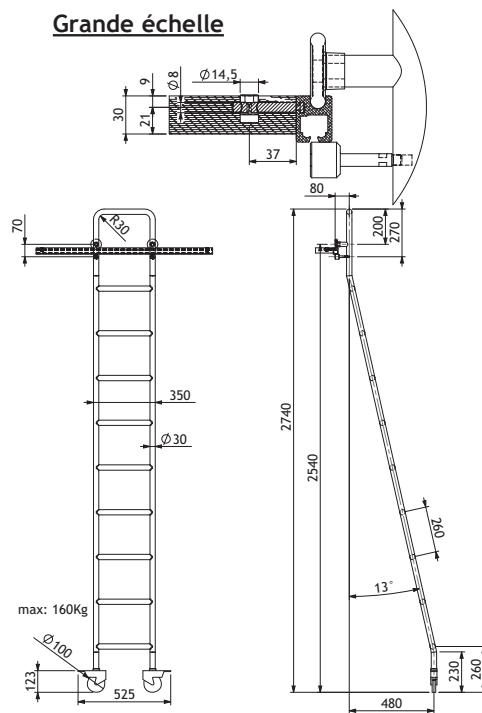
Echelle chromée avec marches anti-dérapantes

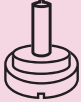
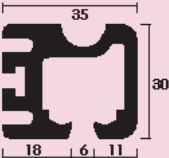
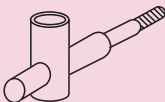
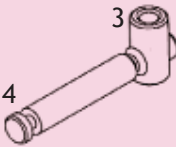
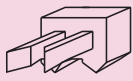
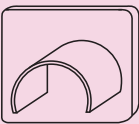
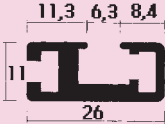
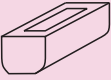

Grande échelle

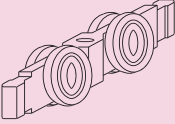
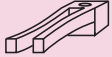

1	 DESCRIPTION <u>Echelle chromée</u> H = 2200mm H = 2720mm	CODE 5700-0000 5700-0010	8	 DESCRIPTION <u>Rivet de fixation M4</u> pour cadre alu	CODE 5700-2107
2	 DESCRIPTION <u>Rail en alu</u> avec possibilité de suspension de portes coulissantes L = 6000 mm	CODE 5700-1060	9	 Pièce de fixation pour portes coulissantes en bois avec vis	CODE 5700-2248
3	 Mouffle pour goujon de fixation	CODE 5700-1214	9	 Arrêt pour chariot de portes coulissantes	CODE 5700-2710
4	 DESCRIPTION <u>Embout pour rail en noir</u> gauche droite	CODE 5700-1700 5700-1701	9	 Rail inférieur pour portes coulissantes en alu L = 6000 mm Min. 1 longueur	CODE 5700-3060
5	 Arrêt pour échelle	CODE 5700-1710	9	 Embout pour rail inférieur noir	CODE 5700-3700
6	 Chariot pour portes coulissantes	CODE 5700-2000	9	 Arrêt pour rail inférieur	CODE 5700-3710
7	Sécurité anti-décrochage pour échelle.	CODE 5700-1800	9	 Glissière inférieure pour portes coulissantes	CODE 5700-3720



- Aménagement et caisson de bureau - containers



- Tiroirs de bureau

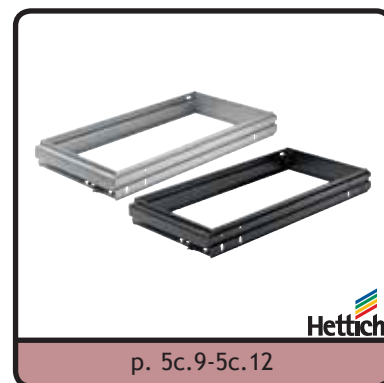

- Système Top 2000



- Feuille cannelée
- Bac de rangement pour tiroir de bureau
- Tiroir à monnaie



- Tiroirs passe-documents



- Organisation de bureau



- Prises de courant



- Organisation de câbles
- Passages de câbles

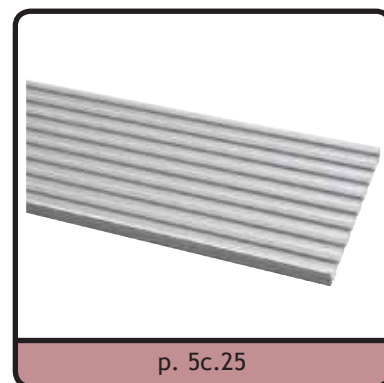

- Support pour CD/DVD



- Power Lift pour TV écran plat



- Supports muraux pour écrans LCD/Pasma
- Supports muraux pour enciennes
- Plateaux TV

SETS COMPLETS POUR CAISSON DE BUREAU

Profondeur intérieure minimum: 530 mm
 couleur: alu look & noir
 largeur intérieure: 392 mm
 perçage: 32 mm

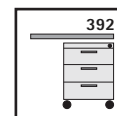

Tous les composants du set et les plans CAD 1:1 sont emballés dans un carton prêt à l'envoi.
 Rien de plus simple.

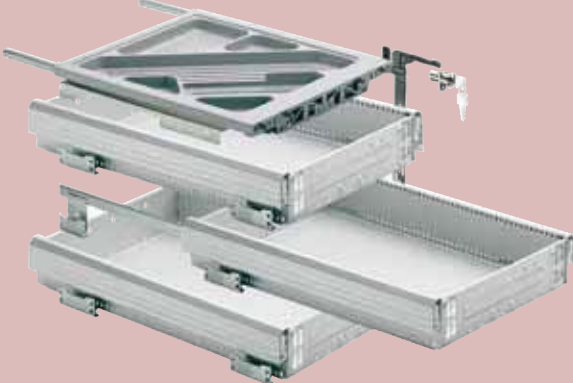
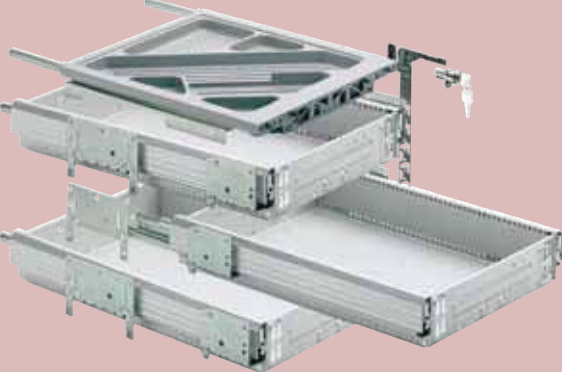
	DESCRIPTION	CODE
	<p>Set complet se composant de:</p> <ul style="list-style-type: none"> 1 tirette plumier 3 tiroir en acier 3 paires de coulisses KA 270, partielle, charge 250 N 1 système de verrouillage central Stop-Control avec Silent System <p style="text-align: right;">Noir Alu-look</p> <p style="text-align: center;">Min. 1 set</p>	<p>5140-9501 5140-9901</p>
	<p>Set complet se composant de:</p> <ul style="list-style-type: none"> 1 tirette plumier 3 tiroir en acier 3 paires de coulisses Quadro Duplex 25, sortie totale, charge admise 250 N 1 système de verrouillage central Stop-Control avec Silent System <p style="text-align: right;">Noir Alu-look</p> <p style="text-align: center;">Min. 1 set</p>	<p>5140-8501 5140-8901</p>



5c

SETS COMPLETS POUR CAISSON DE BUREAU

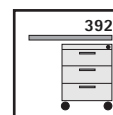
Profondeur intérieure minimum: 530 mm
 couleur: alu look & noir
 largeur intérieure: 392 mm
 perçage: 32 mm



Tous les composants du set et les plans CAD 1:1 sont emballés dans un carton prêt à l'envoi.
 Rien de plus simple.

	DESCRIPTION	CODE
	<p>Set complet se compose de:</p> <ul style="list-style-type: none"> 1 tirette plumier 1 tiroir en acier 1 tiroir en acier pour dossiers suspendus, hauteur 244 ou 260 mm 1 paire de coulisses KA 270, partielle, charge admise 250 N 1 paire de coulisses Quadro Duplex 45, plus que sortie totale, charge admise 450 N 1 système de verrouillage central Stop-Control avec Silent System <p style="text-align: right;">Noir Alu-look</p> <p style="text-align: center;">Min. 1 set</p>	<p>5140-9503 5140-9903</p>
	<p>Set complet se compose de:</p> <ul style="list-style-type: none"> 1 tirette plumier 1 tiroir en acier 1 tiroir en acier pour dossiers suspendus, hauteur 244 ou 260 mm 1 paire de coulisses Quadro Duplex 25, sortie totale, charge admise 250 N 1 paire de coulisses Quadro Duplex 45, plus que sortie totale, charge admise 450 N 1 système de verrouillage central Stop-Control avec Silent System <p style="text-align: right;">Noir Alu-look</p> <p style="text-align: center;">Min. 1 set</p>	<p>5140-8503 5140-8903</p>



SETS COMPLETS MONTAGE RAPIDE POUR CAISSON DE BUREAU

Profondeur intérieure minimum: 530 mm



Couleur: alu-look

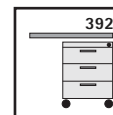

largeur intérieure: 404 mm

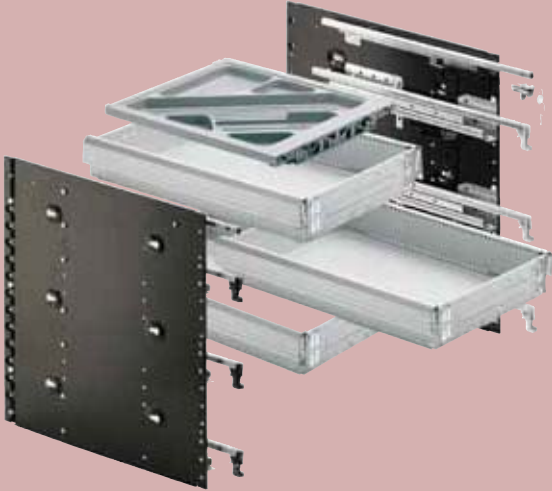

Tous les composants du set et les plans CAD 1:1 sont emballés dans un carton prêt à l'envoi.

Rien de plus simple.

	DESCRIPTION	CODE
	<p>Set complet se composant de:</p> <ul style="list-style-type: none"> 1 jeu de côtés de réglage acier époxy noir 1 tringle de verrouillage Stop Control et pièce de tête, prémontées 1 jeu Quadro 12 avec Silent System, prémonté 3 jeux Quadro Duplex 25 à sortie totale Silent System prémontée 1 plumier 3 tiroir en acier 1 serrure à levier à cylindre + cylindre intérieur <p style="text-align: right;">Alu-look</p> <p style="text-align: center;">Min. 1 set</p>	<p>5140-6903</p>
	<p>Set complet se composant de:</p> <ul style="list-style-type: none"> 1 jeu de côtés de réglage acier époxy noir 1 tringle de verrouillage Stop Control et pièce de tête, prémontées 1 jeu Quadro 12 avec Silent System, prémonté 1 jeu Quadro Duplex 25 coulisse à sortie totale avec Silent System, prémontée 1 jeu Quadro Duplex 45 coulisse à sortie totale avec Silent System, prémonté 1 plumier 1 tiroir en acier 1 tiroir en acier avec dossiers suspendus 1 serrure à levier à cylindre + cylindre intérieur <p style="text-align: right;">Alu-look</p> <p style="text-align: center;">Min. 1 set</p>	<p>5140-6901</p>

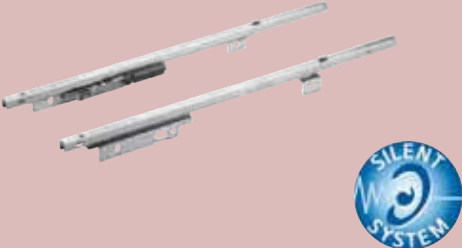
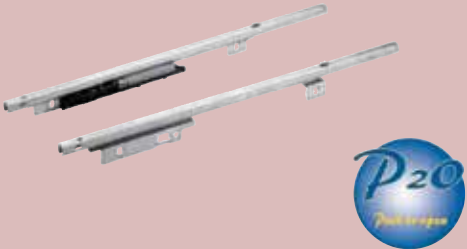
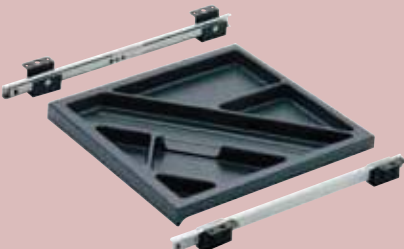
	DESCRIPTION	EXEC.	CODE
	plumier en plastique largeur de montage: 392 mm	noir alu-look	5140-0300 5140-0600
	<p style="text-align: center;">A commander en supplément:</p> Fixation avant pour plumier et tirette à fenêtre.		5140-2000
	Quadro 12 pour plumier largeur de montage: 392mm		5143-0900
	Quadro 12 pour plumier avec Silent System largeur de montage: 392mm		HT-9078565
	Quadro 12 pour plumier avec Push to open largeur de montage: 392mm		HT-9111145
	<p style="text-align: center;">Tirette-plumier</p> <ul style="list-style-type: none"> - Largeur de montage: 392mm - À visser sur le panneau supérieur - Capacité de charge 2 kg - Plastique noir ou alu-look 	noir alu-look	5140-3300 5140-3900



DESCRIPTION

CODE

Tiroir de bureau en acier, noir
largeur de montage: 392mm

profondeur: 530 mm

5140-5300

Tiroir de bureau en acier, alu-look
profondeur: 530 mm

5140-5900



Coulisse à billes KA 270

Largeur de montage 392 mm / Rangée de perçages 32 mm

- Coulisse à sortie partielle
- Capacité de charge 25 kg selon EN 15338, niveau 2
- Hauteur maxi de la façade 3 HE (192 mm)
- Acier galvanisé

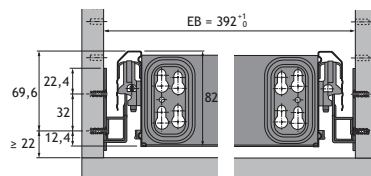

profondeur: 530 mm
profondeur: 730 mm

5143-1900
5143-1901

Min. 1 paire



Coulisse Quadro Duplex 25

Largeur de montage 392 mm / Rangée de perçages 32 mm

- Coulisse à sortie totale avec roulette différentielle
- Capacité de charge 25 kg selon EN 15338, niveau 2
- Hauteur maxi de la façade 3 HE (192 mm)
- Acier galvanisé

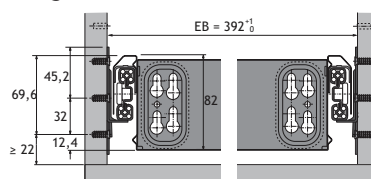

profondeur: 530 mm
profondeur: 730 mm

5143-3900
HT-41085

Min. 1 paire



Coulisse Quadro Duplex 45

Largeur de montage 392 mm / Rangée de perçages 32 mm



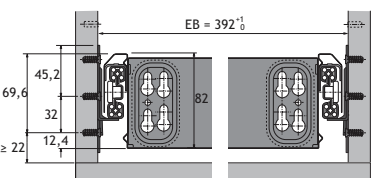

- Super extension (env. 45 mm), avec roulette différentielle
- Capacité de charge 45 kg selon EN 15338, niveau 2
- Hauteur maxi de la façade 5 HE (320 mm)
- Acier galvanisé



profondeur: 530 mm
profondeur: 730 mm

5143-2900
5143-2901

Min. 1 paire

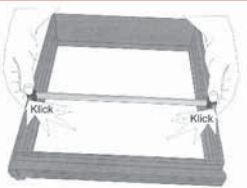
	DESCRIPTION	CODE
	<p>Boîtier de retour automatique Stop Control à gauche avec Silent System</p> <ul style="list-style-type: none"> - Pour un amortisseur unilatéral de tiroirs en acier Systema Top - Pour coulisse Quadro Duplex et coulisse à billes KA 270 <p>ATTENTION</p> <p>1 boîtier Stop Control à droite par tiroir à commander - pas pour la tirette-plumier!</p>	<p>5145-2320</p>
	<p>Boîtier de retour automatique Stop Control à gauche avec Silent System</p> <ul style="list-style-type: none"> - Pour un amortissement bilatéral supplémentaire des tiroirs en acier Systema Top - Pour coulisse Quadro Duplex et coulisse à billes KA 270 <p>ATTENTION</p> <p>Pour chaque tiroir, il faut commander 1 boîtier Stop Control à gauche - pas pour la tirette-plumier!</p>	<p>alu-look HT-9111409</p> <p>noir HT-9111146</p>
	<p>Boîtier avec Push to open</p> <ul style="list-style-type: none"> - Pour coulisse Quadro Duplex et coulisse à billes KA 270 - Pour une extraction en sécurité, il est recommandé d'avoir une charge maxi de 30 kg. <p>ATTENTION</p> <p>Pour chaque tiroir, il faut commander 1 boîtier avec un système d'ouverture intégré Push to open - pas pour la tirette-plumier!</p>	<p>alu-look HT-9111410</p> <p>noir HT-9111147</p>
	<p>Cadre pour dossiers suspendus en acier, noir</p> <p>largeur: 350 mm, profondeur: 530 mm - hauteur: 244 mm largeur: 350 mm, profondeur: 730 mm - hauteur: 244 mm</p> <p>Cadre pour dossiers suspendus en acier, alu-look</p> <p>largeur: 350 mm, profondeur: 530 mm - hauteur: 244 mm</p>	<p>5145-6300 5145-6310</p> <p>5145-6900</p>
 	<p>Traverse intermédiaire pour cadre K400</p> <p>noir alu-look</p>	<p>5145-7340 5145-7940</p>

VERROUILLAGE CENTRAL POUR TIROIRS DE BUREAUX

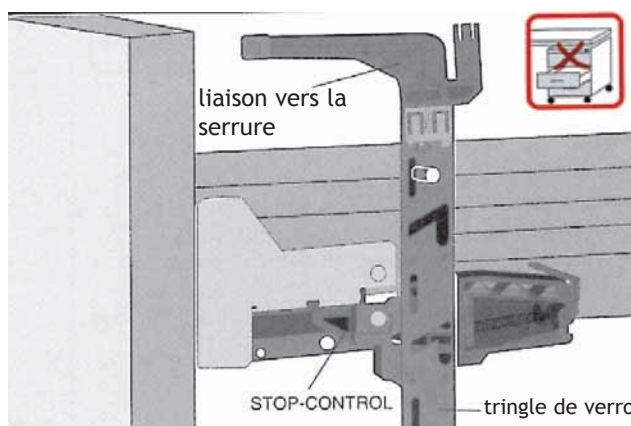





Ce nouveau système de fermeture est basé sur le système 32.

Avantages:

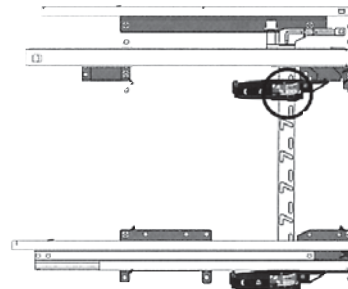
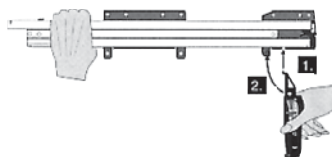
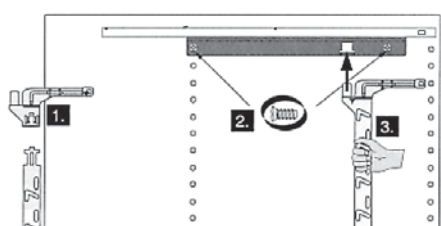
- plus besoin de rainure dans les côtés
- montage sans outils
- came de verrouillage déjà prévue sur les tiroirs
- empêche l'ouverture simultanée des tiroirs (fermeture à droite uniquement possible)

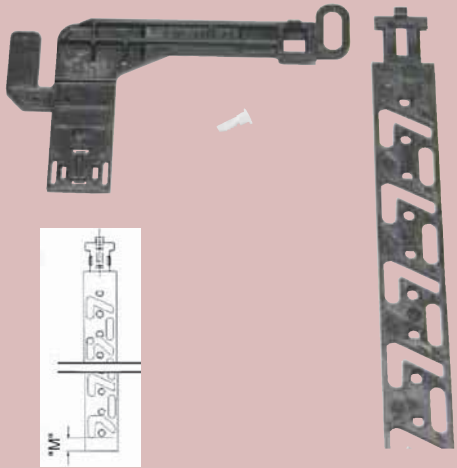
ORDRE DE MONTAGE

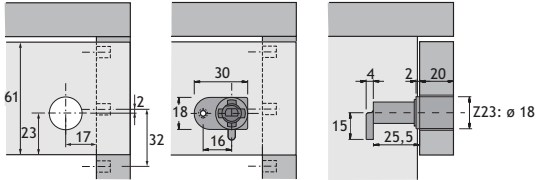

	DESCRIPTION	CODE
	<p align="center">Tringle de verrouillage Stop Control</p> <p>Kit comprenant:</p> <ul style="list-style-type: none"> - tringle de verrouillage - 1 assemblage de serrure - 1 embout de sécurité <p align="center">La tringle de verrouillage est raccourcissement.</p> <p align="center">M = Min. 2 mm</p> <p align="right">512 mm 576 mm</p> <p align="center">A commander supplément mécanisme "Stop-control": voir coulisses</p>	<p>5145-0070 5145-0080</p>
	<p align="center">Serrure à cylindre à levier Prestige 2000</p> <ul style="list-style-type: none"> - Pour cylindres intérieurs interchangeables <p>Sans tenir compte d'un plan de fermeture, monter les serrures dans l'atelier et, plus tard, sur place, placer le cylindre intérieur avec la fermeture souhaitée.</p> 	<p>5148-0700</p>
	<p align="center">Cylindre intérieur Z23</p> <ul style="list-style-type: none"> - Pour serrures à cylindre Prestige 2000 Z23 avec un diamètre de cylindre de 18 mm - Nickelé brillant - y compris 2 clés réversibles, acier nickelé <p align="right">clefs différentes mêmes clefs</p>	<p>HT-9078860 HT-9078862</p>

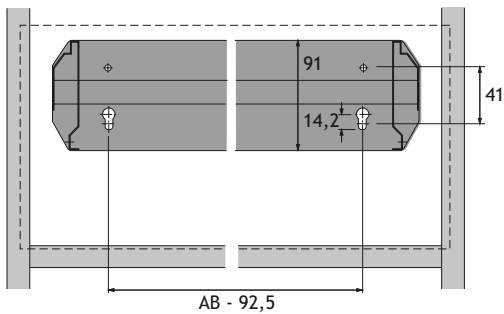

CADRE À DOSSIERS SUSPENDUS

- Pour construction de type corps de meuble et éléments modulaires
- Pour le montage dans des armoires avec façades ou portes pivotantes
- Utilisation avec coulisse Quadro Duplex 60
- Les pièces de traction sont préinstallés sur le cadre à dossiers suspendus
- Montage par engagement sans outil
- Acier époxy
- Dimensions spéciales sur demande

La hauteur de façade nécessaire dépend de chaque accessoire d'organisation.

PROFONDEUR D'ARMOIRE 400 MM

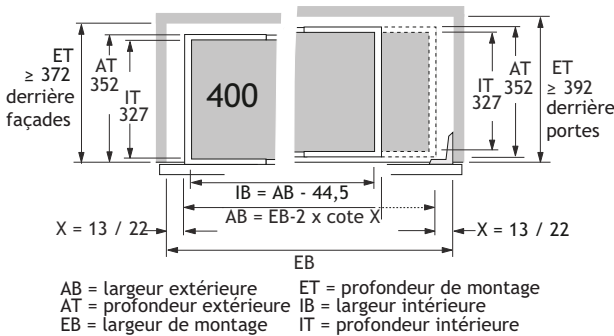

Hauteur minimum de façade:

2 unités de hauteur HE (128 mm) pour cadre à dossiers suspendus et tiroir extra large

2,5 unités de hauteur HE (160 mm) pour profil SysTech

Conseil technique d'utilisation de Quadro Duplex 60:

- Cote X = 13 mm pour armoires standards
- Cote X = 22 mm pour armoires avec grand retrait de porte

Avec une utilisation derrière des portes pivotantes, un profilé de recouvrement est recommandé.

PROFONDEUR D'ARMOIRE 600 MM

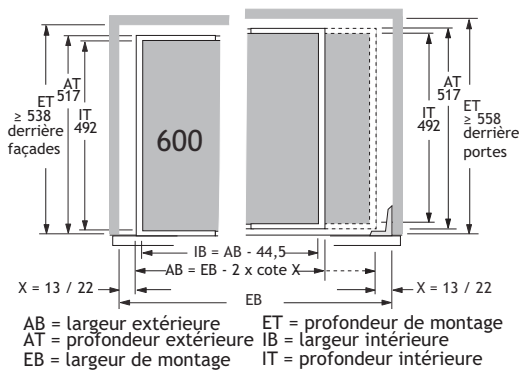

5c

PROFONDEUR D'ARMOIRE 400 MM	LARGEUR DE CORPS	COMPARTIMENTAGE DIN A4	LARGEUR EXTÉRIEURE AB	LARGEUR INTÉRIEURE IB	CODE	
	435 mm	1 x A4	371 mm	325 mm	<u>alu-look</u>	<u>noir</u>
	600 mm	1 x A4 + reste	536 mm	490 mm	5142-1904	5142-1304
	800 mm	2 x A4	736 mm	690 mm	5142-1900	5142-1300
	900 mm	2 x A4 + reste	836 mm	790 mm	5142-1901	5142-1301
	1000 mm	2 x A4 + reste	936 mm	890 mm	HT-9011907	HT-1064097
	1200 mm	3 x A4 + reste	1136 mm	1090 mm	5142-1902	5142-1302
	5142-1903	5142-1303				
PROFONDEUR D'ARMOIRE 600 MM	LARGEUR DE CORPS	COMPARTIMENTAGE DIN A4	LARGEUR EXTÉRIEURE AB	LARGEUR INTÉRIEURE IB	CODE	
	435 mm	1 x A4	371 mm	325 mm	<u>alu-look</u>	<u>noir</u>
	600 mm	1 x A4 + reste	536 mm	490 mm	5142-3904	5142-3304
	800 mm	2 x A4	736 mm	690 mm	5142-3900	5142-3300
	900 mm	2 x A4 + reste	836 mm	790 mm	5142-3901	5142-3301
	1000 mm	2 x A4 + reste	936 mm	890 mm	HT-9011943	HT-1078962
	1200 mm	3 x A4 + reste	1136 mm	1090 mm	5142-3902	5142-3302
	5142-3903	5142-3303				
DESCRIPTION				LARGEUR	CODE	
<p>Profilé de masquage</p> <ul style="list-style-type: none"> - Pour l'utilisation sur le cadre à dossiers suspendus et le tiroir extra large - Pour recouvrir les trous de fixation en cas d'utilisation derrière les portes - Plastique 				371 mm	<u>alu-look</u>	<u>noir</u>
				536 mm	HT-9133363	HT-9133360
				736 mm	HT-9133362	HT-9133359
				836 mm	HT-9132871	HT-9132813
				936 mm	HT-9133364	HT-9133361
				1136 mm	HT-9133081	HT-9132814
	HT-9133082	HT-9132815				

Sous réserve d'écarts de mesures et modifications techniques.

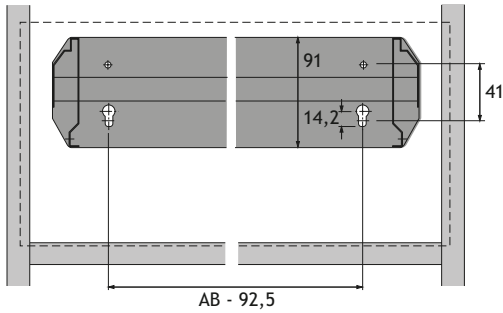

Réglage en largeur en continu du cadre à dossiers suspendus

- Permet la fabrication d'armoires de bureau de différentes largeurs
- Planification d'armoire simple de mur à mur
- Également équipement ultérieur sans problème des armoires existantes
- Pour le montage dans des armoires avec façades ou portes pivotantes
- Utilisation avec coulisse Quadro Duplex 70
- Les pièces de traction sont préinstallées sur le cadre à dossiers suspendus
- Montage par engagement sans outil
- Acier époxy

PROFONDEUR D'ARMOIRE 400 mm

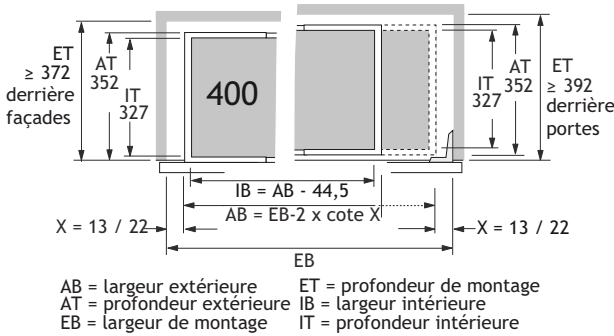

Kit composé de :

- 1 partie latérale à droite
- 1 partie latérale à gauche
- 2 profilés centraux
- 4 pièces de raccord
- Protection des chants

La hauteur de façade nécessaire dépend des accessoires d'organisation utilisés.

Hauteur minimum de façade:

2 unités de hauteur HE (128 mm) pour cadre à dossiers suspendus et tiroir extra large
(2,5 unités de hauteur HE (160 mm) pour profil SysTech

Conseil technique d'utilisation de Quadro Duplex 70:

- Cote X = 13 mm pour armoires standards
- Cote X = 22 mm pour armoires avec grand retrait de porte

Avec une utilisation derrière des portes pivotantes, un profilé de recouvrement est recommandé.

PROFONDEUR D'ARMOIRE 600 mm

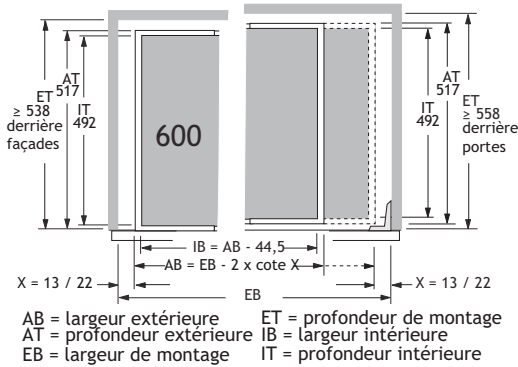

5c

PROFONDEUR D'ARMOIRE 400 MM	LARGEUR EXTÉRIEURE AB	LARGEUR INTÉRIEURE IB	CODE	
	394-584 mm	368-540 mm	<u>alu-look</u> 5142-5900	<u>noir</u> 5142-5300
	560-750 mm	534-706 mm	5142-5901	5142-5301
	726-916 mm	700-872 mm	5142-5902	5142-5302
	892-1082 mm	866-1038 mm	5142-5903	5142-5303
	1058-1248 mm	1032-1204 mm	5142-5904	5142-5304
PROFONDEUR D'ARMOIRE 600 MM	LARGEUR EXTÉRIEURE AB	LARGEUR INTÉRIEURE IB	CODE	
	394-584 mm	368-540 mm	<u>alu-look</u> 5142-6900	<u>noir</u> 5142-6300
	560-750 mm	534-706 mm	5142-6901	5142-6301
	726-916 mm	700-872 mm	5142-6902	5142-6302
	892-1082 mm	866-1038 mm	5142-6903	5142-6303
	1058-1248 mm	1032-1204 mm	5142-6904	5142-6304
	DESCRIPTION	LARGEUR	CODE	
	Profilé de masquage		<u>alu-look</u>	<u>noir</u>
	- Pour l'utilisation sur le cadre à dossiers suspendus et le tiroir extra large	371 mm	HT-9133363	HT-9133360
	- Pour recouvrir les trous de fixation en cas d'utilisation derrière les portes	536 mm	HT-9133362	HT-9133359
	-	736 mm	HT-9132871	HT-9132813
	-	836 mm	HT-9133364	HT-9133361
-	936 mm	HT-9133081	HT-9132814	
-	1136 mm	HT-9133082	HT-9132815	

	<p align="center">DESCRIPTION</p> <p align="center">Coulisse Quadro Duplex</p> <ul style="list-style-type: none"> - Avec roulette différentielle. - Super extension env. 33 mm. - Profondeur d'armoire 400 mm (Quadro duplex 60): Capacité de charge 60 kg. - Profondeur d'armoire 600 mm (Quadro duplex 70): Capacité de charge 65 kg. - Hauteur maxi de la façade 5 HE (320 mm). - Acier galvanisé. - Tringles de verrouillage à commander séparément. <table border="1"> <thead> <tr> <th>Largeur de cadre AB</th> <th>Largeur intérieure EB X=13 mm</th> <th>Largeur intérieure EB X=22 mm</th> </tr> </thead> <tbody> <tr><td>371 mm</td><td>397 mm</td><td>415 mm</td></tr> <tr><td>536 mm</td><td>562 mm</td><td>580 mm</td></tr> <tr><td>736 mm</td><td>762 mm</td><td>780 mm</td></tr> <tr><td>836 mm</td><td>862 mm</td><td>880 mm</td></tr> <tr><td>936 mm</td><td>962 mm</td><td>980 mm</td></tr> <tr><td>1136 mm</td><td>1162 mm</td><td>1180 mm</td></tr> </tbody> </table>	Largeur de cadre AB	Largeur intérieure EB X=13 mm	Largeur intérieure EB X=22 mm	371 mm	397 mm	415 mm	536 mm	562 mm	580 mm	736 mm	762 mm	780 mm	836 mm	862 mm	880 mm	936 mm	962 mm	980 mm	1136 mm	1162 mm	1180 mm	<p align="center">CODE</p> <p>Duplex 60 X=13 mm 5143-6963 X=22 mm 5143-6972</p> <p>Duplex 70 X=13 mm 5143-7963 X=22 mm 5143-7972</p>
Largeur de cadre AB	Largeur intérieure EB X=13 mm	Largeur intérieure EB X=22 mm																					
371 mm	397 mm	415 mm																					
536 mm	562 mm	580 mm																					
736 mm	762 mm	780 mm																					
836 mm	862 mm	880 mm																					
936 mm	962 mm	980 mm																					
1136 mm	1162 mm	1180 mm																					
	<p align="center">Boîtier de retour automatique.</p>	<p>X=13 mm HT-9078709 X=22 mm HT-9078710</p>																					
	<p align="center">Boîtier de retour automatique avec Silent System</p>	<p>X=13 mm 5143-8913 X=22 mm 5143-8922</p>																					
	<p align="center">Boîtier avec Push to open</p> <ul style="list-style-type: none"> - Pour X=13 mm - Uniquement utilisable avec le système de fermeture Stop Control Plus <p><u>Kit composé de:</u></p> <ul style="list-style-type: none"> - 1 paire de boîtiers de retour automatique avec Push to open - 1 activateur - 1 vis de fixation de l'activateur 	<p><u>alu-look</u> HT-9134833 <u>noir</u> HT-9134832</p>																					
	<p align="center">Support de fixation de façade pour tiroir avec cadre</p> <p align="center">Min. 1 paire</p>	<p><u>alu-look</u> 5145-8900 <u>noir</u> 5145-8300</p>																					
	<p align="center">Support de façade</p> <p align="center">Min. 1 paire</p>	<p><u>alu-look</u> 5145-8910 <u>noir</u> 5145-8310</p>																					
	<p align="center">Traverse intermédiaire pour cadre</p> <p>profondeur d'intérieure: 400 mm profondeur d'intérieure: 600 mm</p> <p>profondeur d'intérieure: 400 mm profondeur d'intérieure: 600 mm</p>	<p><u>alu-look</u> 5145-7940 5145-7960 <u>noir</u> 5145-7340 5145-7360</p>																					
	<p align="center">Butée pour porte</p> <p>profil d'étiquettes - largeur d'exterieure: 736 mm 2 x A4</p>	<p><u>noir</u> 5146-3300 <u>alu-look</u> 5146-3900</p> <hr/> <p>5146-2312</p>																					

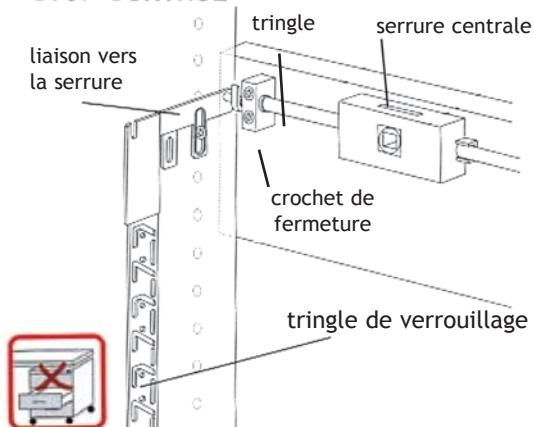

Ce système de fermeture est basé sur le système 32.

STOP-CONTROL



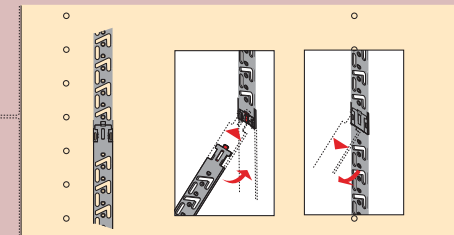

Avantages:

- plus besoin de rainure dans les côtés
- montage sans outils
- came de verrouillage déjà prévue sur les tiroirs
- empêche l'ouverture simultanée des tiroirs
- tringles faciles à prolonger par simple clipsage
- mécanisme "stop-control" déjà installé des 2 côtés sur les coulisses
- positionnement flexible de la serrure

	DESCRIPTION	CODE
	Liaison vers la serrure avec crochet de fermeture droite/gauche	5146-5310
	Tringle 2 m	2341-8720
	Tringle de verrouillage: 480 mm se prolonge au choix	5146-5300

SERRURE ESPAGNOLETTE A BOUTON TOURNANT HETTICH PRESTIGE 2000

	serrure centrale	5148-2700
	bouton tournant, nickelé mat	5148-3700
	cylindre intérieur: ≠ fermeture avec 2 clés cylindre intérieur: = fermeture avec 2 clés	HT-9078860 HT-9078862

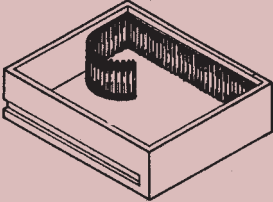
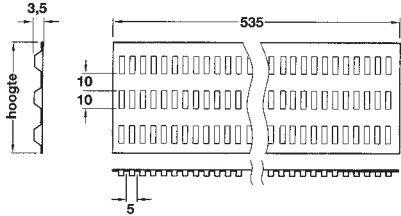

FEUILLE CANNELEE

	DESCRIPTION	HAUTEUR	CODE
	 <p>Feuille cannelée autocollante en matière plastique, blanc</p> <p>Min. 1 longueur</p>	600 mm	5101-9760
		800 mm	5101-9780

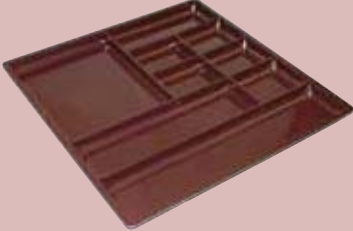
AMENAGEMENT DE TIROIRS DE BUREAU

	L X I X H	EXEC.	CODE
	277 x 277 x 17 mm	brun	5100-7100

TIROIR A MONNAIE

	DESCRIPTION	L X I X H	CODE
	tiroir de monnaie à poser dans un tiroir 4 compartiments pour billets 8 compartiments pour pièces de monnaie.	360 x 326 x 60 mm	5101-0300
	tiroir de monnaie à poser dans un tiroir 6 compartiments pour billets (oblique) 8 compartiments pour pièces de monnaie Le compartiment pour monnaie est amovible.	360 x 326 x 60 mm	5101-1300



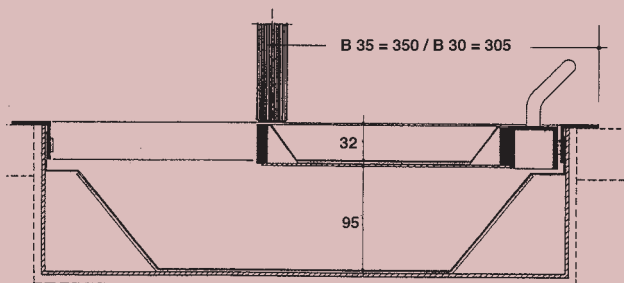

B 30/35

Passes-documents anti-balles profond avec ou sans verrouillage

Passes-documents anti-balles, profond, pour usage universel au comptoir. En haut se trouve un tiroir plat pour passer des documents ou de l'argent. En-dessous se trouve un tiroir plus profond qui permet de passer des objets jusqu'à 95mm de hauteur.

Exécution:
cadre en alu anodisé naturel. Plateau en 'Skinplate' noir. Livrable avec ou sans verrouillage. (à spécifier lors de la commande)

EXECUTION	MESSURE INTÉRIEUR	MESSURE EXTÉRIEUR	CODE
	L X P X H	L X P X H	
B30	320 x 505 x 145	335 x 545 x 147	5113-0930
B30V	<u>avec verrouillage</u> 320 x 505 x 145	335 x 545 x 147	5113-0931
B35	415 x 590 x 145	430 x 630 x 147	5113-0935
B35V	<u>sans verrouillage</u> 415 x 590 x 145	430 x 630 x 147	5113-0936

5c

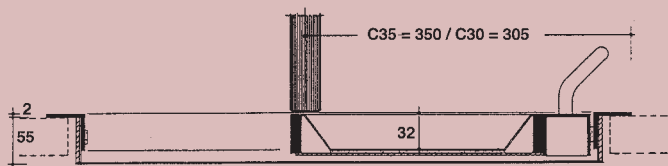

C 30/35

Passes-documents anti-balles plat avec ou sans verrouillage

Passes-documents anti-balles plat pour opérations financières. Le tiroir permet le passage des objets jusqu'à une hauteur de 32 mm.

Exécution:
cadre en alu anodisé naturel. Plateau en 'Skinplate' noir. Livrable avec ou sans verrouillage. (à spécifier lors de la commande)

EXECUTION	MESSURE INTÉRIEUR	MESSURE EXTÉRIEUR	CODE
	L X P X H	L X P X H	
C30	325 x 505 x 55	335 x 545 x 32	5113-1930
C30V	<u>avec verrouillage</u> 325 x 505 x 55	335 x 545 x 32	5113-1931
C35	420 x 590 x 55	430 x 630 x 57	5113-1935
C35V	<u>sans verrouillage</u> 420 x 590 x 55	430 x 630 x 57	5113-1936

KW75

Passe-documents anti-balles plat avec ou sans verrouillage

Ce passe-documents peu profond permet le passage d'argent et de documents



EXECUTION	MESSURE INTÉRIEUR	MESSURE EXTÉRIEUR	CODE
	L X P X H	L X P X H	
KW75	382 x 333 x 51	406 x 347 x 53	5113-2975

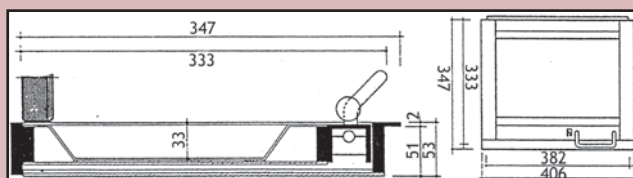

KW78

Passe-documents pour petit comptoir

Ce modèle est conçu spécialement pour des petits comptoirs ou sont échangés argent et documents.

Le tiroir plat sert au passage d'argent et de documents.



Le tiroir inférieur est prévu pour de plus gros volumes.

Ce modèle est pourvu de verrouillage sur les deux tiroirs.

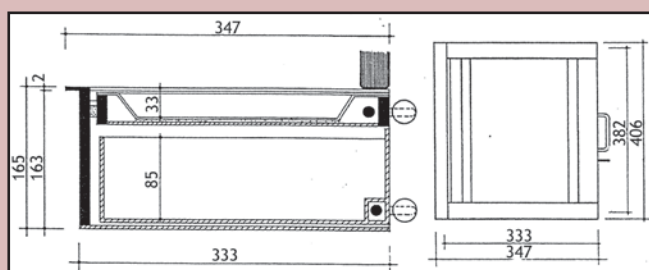

EXECUTION	MESSURE INTÉRIEUR	MESSURE EXTÉRIEUR	CODE
	L X P X H	L X P X H	
KW78	382 x 333 x 163	406 x 347 x 163	5113-3978

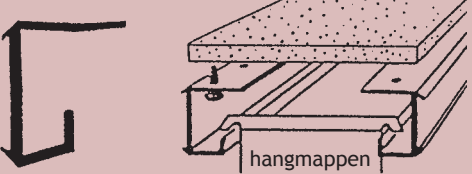
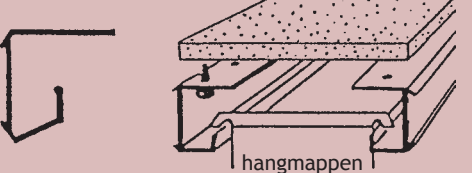

<p>PROFIL 360 EN PVC</p> 	<p>DESCRIPTION</p> <p>Classement suspendu sur profils porteurs Longueur: 3,60 m</p> <p><u>FIXATION:</u> Vis à bois ou agraffes Préperçage environ tous les 120 mm</p>	<p>EXECUTION</p> <p>blanc noir</p>	<p>CODE</p> <p>7047-8700 7047-8300</p>
<p>PROFIL 120 EN ALU ANODISE</p> 	<p>Classement suspendu sur profils porteurs Longueur: 1 m</p> <p><u>FIXATION:</u> Avec vis à bois Préperçage tous les 192 mm</p>	<p>argent satiné</p>	<p>7047-8010</p>
<p>DOSSIERS A SUSPENDRE</p> 	<p><u>Dossier à suspendre</u> L x H= 330 x 250 mm</p> <p>Wordt verkocht per doos van 25 stuks.</p>	<p>TYPE</p> <p>fond en V fond: 15 mm</p>	<p>5104-0900 5104-0915</p>

PIÉTEMENTS DE BUREAU

101 solutions avec seulement 2 emballages.

5c

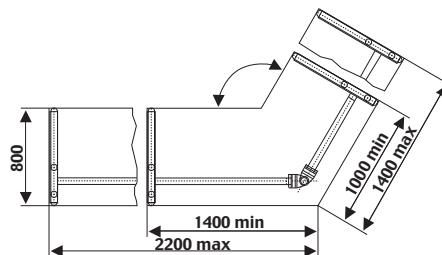
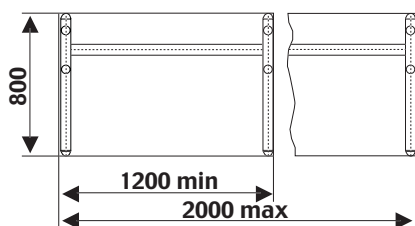

DESCRIPTION	EXECUTION	CODE
<p>Piètement de bureau, équipé d'un passage de câbles télescopique. Livré sans tablette, non monté.</p> <p>Trade Pack I set de base 1200-2000 mm</p> <p>Trade Pack II set d'extension 1000-1400 mm</p> <p>Min. 1 set (5)</p> <p>Consultez nous pour d'autres applications ou exécutions</p>	<p>alu-look (RAL 9006)</p> <p>alu-look (RAL 9006)</p>	<p>7600-2610</p> <p>7600-2620</p>

POUR AUTRES PIETEMENTS ET PIEDS DE TABLE VOIR LE GROUPE 7



DESCRIPTION	CODE
<p>Support pour clavier et souris</p> <ul style="list-style-type: none"> - avec plumier et repose-poignet - avec blocage anti-retour - support en plastique gris <p>- le support de la souris peut être monté à gauche ou à droite</p> <p>- livré dans un beau coffret avec gabarit et vis</p>	5149-0500

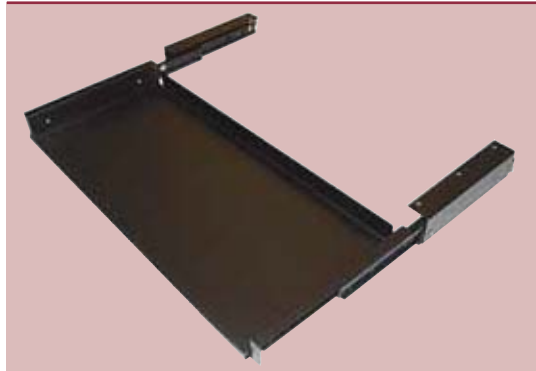
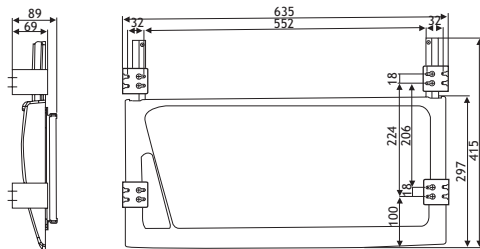

<p>Support de clavier extensible pour en dessous du plan de travail</p> <p>longueur: 600 mm clavier: 550 mm exécution: noir</p>	5146-4300
--	-----------

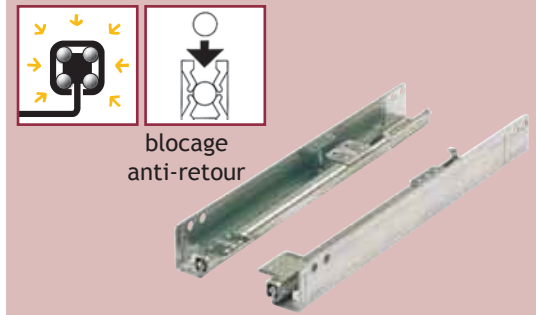

<p>Tirette à plan d'écriture Quadro 25</p> <p>profondeur d'intérieure: 388 mm Charge: 25 kg.</p> <p>Min. 1 paire</p>	5264-3941
---	-----------

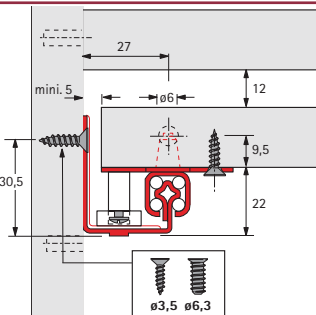

DESCRIPTION	EXECUTION	CODE
<p>Support de PC</p> <p>Convient pour tous les modèles de PC modèle mini-tour.</p> <p><u>2 possibilités de fixation:</u></p> <ul style="list-style-type: none"> - en dessous de la tablette - sur le côté du bureau (sur surface lisse) <p>hauteur réglable de 370 à 630 mm largeur réglable de 85 à 230 mm</p>	noir	7600-0300
	alu-look (RAL 9006)	7600-0600
<p><u>Système de verrouillage pour support de PC</u></p> <p>cadenas compris (support de PC à commander séparément) idéal pour écoles, bibliothèques, etc...</p> <p>Min. 1 set</p>	noir	7600-0399
	alu-look (RAL 9006)	7600-0699

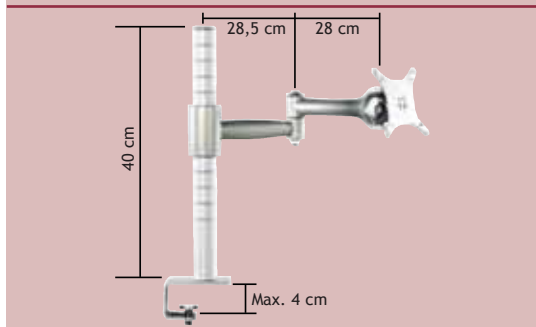

<p>Support d'écran LCD</p> <p>Hauteur réglable. Profondeur réglable grâce à 3 points de rotation.</p>	argent	5469-1600
--	--------	-----------



DESCRIPTION	EXECUTION	CODE
<p>EVOLINE POWERPORT</p> <p>Profil en aluminium avec 3 prises incorporées, câble de raccordement de 2,5 m et fiche non montée. Peut être encastré dans des plans de travail ou des panneaux jusqu'à 50 mm d'épaisseur.</p> <p>Manchon d'encastrement: ø 102 mm. Profondeur: 290 mm</p>	<p><u>Couvercle/manchon d'encastrement laqué alu-look/gris</u></p> <p>(B) (FR) (NL) (D) (L)</p> <p><u>inox massif/inox-look</u></p> <p>(B) (FR) (NL) (D) (L)</p> <p><u>blanc/gris</u></p> <p>(B) (FR)</p> <p><u>noir/gris</u></p> <p>(B) (FR)</p>	<p>6341-5600 6341-5601</p> <p>6341-5900 6341-5901</p> <p>6341-5700</p> <p>6341-5300</p>
<p><u>Option</u></p> <p>Scie cloche avec pilote pour POWERPORT, épaisseur maximum: 47 mm - 0305-0102</p>		
<p>MODULE MULTIPRISES EVOLINE POWERPORT AVEC STATION DE CHARGE USB</p> <p>Profil en aluminium avec 2 prises incorporées, 1 unité de charge USB, câble de raccordement de 3 m et fiche non montée. Peut être encastré dans des plans de travail ou des panneaux jusqu'à 40 mm d'épaisseur.</p> <p>Manchon d'encastrement: ø 102 mm. Profondeur: 312 mm</p>	<p><u>Couvercle/manchon d'encastrement laqué alu-look/gris</u></p> <p>(B) (FR) (NL) (D) (L)</p> <p><u>inox massif/</u></p> <p>(B) (FR) (NL) (D) (L)</p> <p><u>blanc/gris</u></p> <p>(B) (FR) (NL) (D) (L)</p>	<p>6341-5620 6341-5621</p> <p>6341-5920 6341-5921</p> <p>6341-5720 6341-5721</p>

5c



4 prises de courant

3 prises de courant
+ 2 RJ45

2 prises de courant
+ 2 USB + 2 RJ45

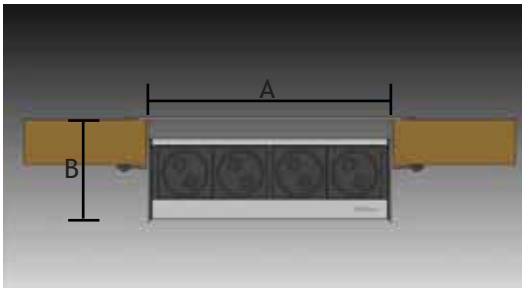

Dimensions d'encastrement:
A= L:227 mm x l:157 mm
B= max. 95 mm



DESCRIPTION	EXECUTION	CODE
EVOLINE FLIPTOP Prise de courant avec 4 raccordements. Le couvercle peut être fermé avec les fiches raccordées. Etanchéité au moyen d'une lèvre en caoutchouc.	1 inox (B) (FR) (NL) (D) (L)	6341-8900 6341-8901
	2 inox (B) (FR)	6341-8903
	3 inox (B) (FR)	6341-8906

AUTRES EXECUTIONS LIVRABLES SUR COMMANDE

EVOLine®

5C



NETBOX - POINT

Prise de courant en inox encastrée avec 2 ouvertures pour connecteurs RJ 45, USB 2.0 ou HDMI (connecteurs à commander séparément)
Câble de raccordement de 2000 mm inclus.

- Pour plans de travail jusqu'à une épaisseur de 65 mm .
- Forage: 80 mm

inox
(B) (FR)

6341-9500

A commander en supplément:

- connecteur RJ45
- connecteur USB 2.0
- connecteur HDMI

6341-9501
6341-9502
6341-9503

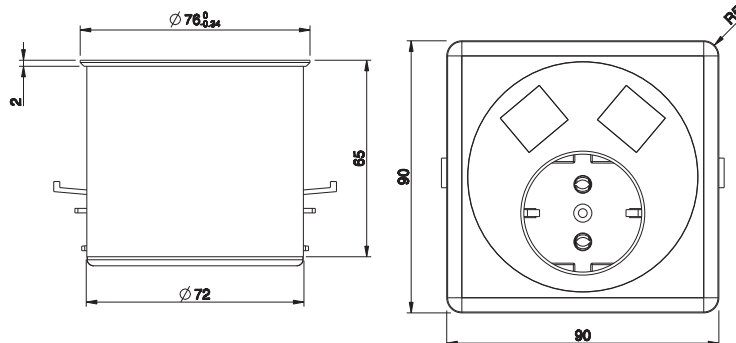





	<p>NETBOX - 3 PRISES</p> <ul style="list-style-type: none"> - max. 3680 W - 3 prises incorporées (B-F) - Pour plan de travail jusque 70 mm - Dimensions d'encastrement: 260 x 101,5 mm - Coins: R 8 mm 	<p>alu</p>	<p>6341-9600</p>
<p><u>A commander en supplément</u> Câble 3 mètres</p>			<p>6341-9610</p>
	<p>VERSAPULL</p> <ul style="list-style-type: none"> - acorps en aluminium - cache en inox - IP 54 	<p>ⓑ ⓕⓇ</p>	<p>6341-1010</p>
<p><u>A commander en supplément</u> Câble d'alimentation de 2000 mm kabel Câble d'alimentation de 3000 mm kabel</p>			<p>6341-1012 6341-1013</p>
	<p>VERSAELITE</p> <ul style="list-style-type: none"> - corps en aluminium - cache en inox - IP 54 - inclusief ring - caâble 2000 mm inclu 	<p>ⓑ ⓕⓇ</p>	<p>6341-1020</p>







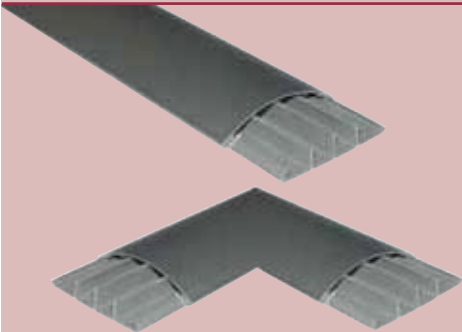

5c

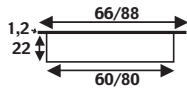

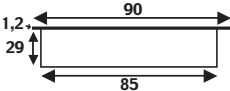

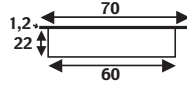

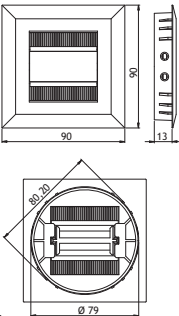
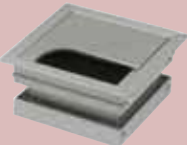
Chemin de câble flexible "TWISTER"

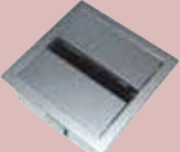
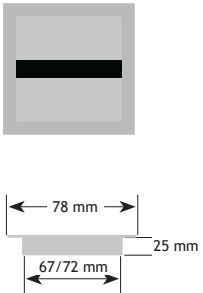
- modulable dans les trois directions.
- 4 canaux séparés pour le passage des câbles.
- peut être allongé par clipsage d'autres éléments.

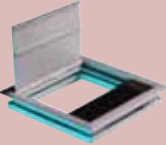
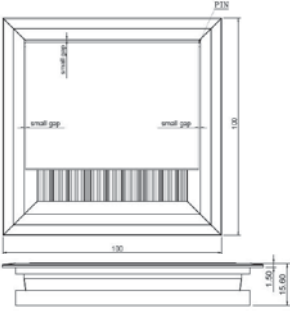
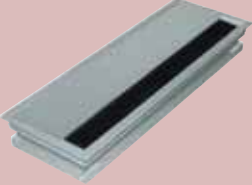
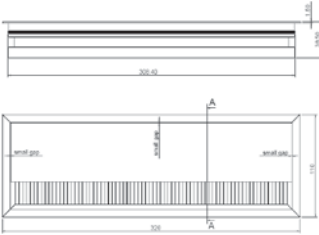
	DESCRIPTION	EXECUTION	CODE
	<p>Chemin de câble vertical TWISTER</p> <ul style="list-style-type: none"> - Pour faire passer les câbles entre les prises de sol et la tablette de manière attractive et sûre. - <u>Le set se compose de:</u> <ul style="list-style-type: none"> - chemin de câble de 15 éléments - rosace de sol - fixation à la tablette - soutien de câble et 3 vis de fixation. - Hauteur: 800 mm. 	<p>argent gris</p>	<p>6292-1600</p>
	<p>Chemin de câble horizontal TWISTER</p> <ul style="list-style-type: none"> - Pour faire passer les câbles de façon ordonnée en dessous de la tablette. - Peut épouser sans problème toutes les courbes. - Le set se compose de: 20 éléments, 20 clips, 20 vis de fixation. - Longueur: 1000 mm - <u>Montage:</u> <ul style="list-style-type: none"> - Fixer les clips, sous la table. - Sur le chemin désiré. - Y fixer le chemin de câbles. 	<p>argent gris</p>	<p>6292-1601</p>

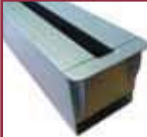
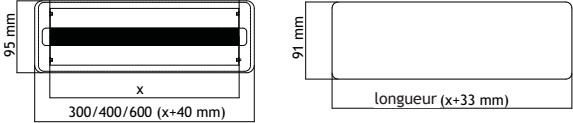
	DESCRIPTION	CODE
	<p>Passage de câble vertical FLAP</p> <p>Hauteur 720 mm, 7 clapets, plastique, aluminium.</p> <p>Hauteur 2400 mm, 26 clapets, plastique, aluminium.</p>	<p>6292-7007</p> <p>6292-7026</p>
	<p>Passage de câble horizontal FLAP</p> <p>Longueur 650 mm, 7 clapets, plastique, aluminium.</p> <p>Longueur 1200 mm, 13 clapets, plastique, aluminium.</p>	<p>6292-7107</p> <p>6292-7113</p>
	<p>Attaches pour câbles EXIT</p> <p>Hauteur 30 mm, longueur 91 mm, gris.</p> <p>Hauteur 30 mm, longueur 135 mm, gris.</p>	<p>6292-7209</p> <p>6292-7213</p>
	<p>Passage de câble sur le sol EXIT Floor</p> <p>Longueur 75 x 18 x 2000 mm, Partie inférieure en plastique, partie supérieure en aluminium.</p> <p>Angle 90°, Partie inférieure en plastique, partie supérieure en aluminium.</p>	<p>6292-7302</p> <p>6292-7390</p>
	<p>Passage de câble I-Twin</p> <p>Longueur 386,65 mm, plastique aluminium.</p>	<p>6292-7400</p>
	<p>Passage de câble I-Pass</p> <p>413 x 105,5 mm, argent.</p> <p>813 x 105,5 mm (2 éléments), argent</p>	<p>6292-7410</p> <p>6292-7420</p>

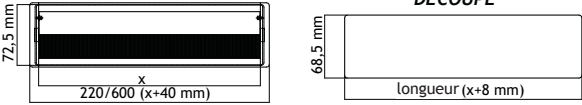
		DESCRIPTION	EXECUTION	CODE								
		<p>Passage de câbles avec obturateur mobile</p> <p>Exécution en métal. A coller dans des trous de \varnothing 60 mm ou \varnothing 80 mm</p> 	<p>alu-look inox-look chromé</p>	<table border="1"> <tr> <td>\varnothing 60 mm</td> <td>\varnothing 80 mm</td> </tr> <tr> <td>6292-9660</td> <td>6292-9680</td> </tr> <tr> <td>6292-9960</td> <td>6292-9980</td> </tr> <tr> <td>6292-9260</td> <td></td> </tr> </table>	\varnothing 60 mm	\varnothing 80 mm	6292-9660	6292-9680	6292-9960	6292-9980	6292-9260	
\varnothing 60 mm	\varnothing 80 mm											
6292-9660	6292-9680											
6292-9960	6292-9980											
6292-9260												
		<p>Passage de câbles avec obturateur mobile</p> <p>En aluminium massif A coller dans des trous de \varnothing 85 mm</p> 	<p>alu anodisé</p>	<p>\varnothing 85 mm 6292-8600</p>								
		<p>Passage de câbles avec obturateur mobile</p> <p>Exécution en aluminium. A coller dans des trous de \varnothing 60 mm. 70 x 93 mm</p> 	<p>alu-look inox-look chromé</p>	<p>\varnothing 60 mm 6292-9661 6292-9961 6292-9261</p>								
		<p>Passages de câbles en métal "SOUL" 90 x 90 mm</p> <p>Passage de câbles en métal avec brosse d'étanchéité.</p> <p>Dimensions: 90 x 90 mm Diamètre de forage: 80 mm</p>	<p>chromé inox-look alu-look</p>	<p>6292-0280 6292-0980 6292-0680</p>								
		<p>Passage de câbles en aluminium avec brosse d'étanchéité flexible.</p> <p>Pourvu d'un couvercle avec fermeture magnétique.</p> <p>Dimensions: 80 x 80 mm</p> <p>Min. 1 garniture</p>	<p>alu</p>	<p>6292-3608</p>								
		<p>Passage de câbles en aluminium</p>	<p>argent-look</p>	<p>6292-3678</p>								

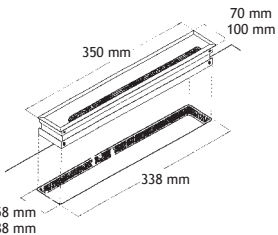
	DESCRIPTION	EXECUTION	CODE
	<p>Passage de câbles en aluminium avec brosse d'étanchéité flexible</p> <p>Pourvu d'un couvercle carré.</p> <p>Faible hauteur de 13 mm</p> <p>Dimensions: 100 x 100 mm Découper: 95 x 95 mm</p> 	alu	6292-3610
	<p>Passage de câbles en aluminium avec brosse d'étanchéité flexible</p> <p>Pourvu d'un couvercle carré.</p> <p>Faible hauteur de 25 mm Dimensions: 110 x 320 mm</p> 	alu	6292-3632
 <p>Avec conduit pour câble</p> 	<p>Passé-câble en métal avec brosse d'étanchéité.</p> <p><u>sans conduit pour câble</u> 300 x 95 mm Hauteur de 18,5 mm (sans conduit pour câble)</p> <p><u>avec conduit pour câble</u> 600 x 95 mm Hauteur de 98,5 mm (avec conduit pour câble)</p> <p>DÉCOUPE</p> 	<p>alu-look alu-look alu-look</p>	<p>6292-2230 6292-2260 6292-2140</p>
	<p>Passé-câble en métal avec brosse d'étanchéité.</p> <p>220 x 72,5 mm 600 x 72,5 mm Hauteur de 18,5 mm</p> <p>DÉCOUPE</p> 	<p>alu-look alu-look</p>	<p>6292-2022 6292-2060</p>
 	<p>Passé-câble en alu.</p> 	<p><u>largeur</u> 70 mm 100 mm</p> <p>alu anodisé alu anodisé</p>	<p>6292-3670 6292-3699</p>



DESCRIPTION	DIMENSIONS	CODE
Exit NCS	400 x 34 x 25 mm 800 x 34 x 25 mm	6292-3340 6292-3380
Passage de câbles en noir sans couvercle avec brosse d'étanchéité noire.		

DESCRIPTION	DIMENSIONS	CODE
Exit NCT	450 x 45 x 19 mm 450 x 69 x 19 mm	6292-3645 6292-3646
Passage de câbles en alu sans couvercle avec brosse d'étanchéité grise.		





DESCRIPTION	EXECUTION	CODE	
<p>Passage de câbles avec obturateur mobile</p> <p>A coller dans des trous de \varnothing 60 mm ou \varnothing 80 mm.</p> <p>Exécution en plastique</p>	noir gris clair blanc beige brun foncé nickel gris foncé	<p><u>\varnothing 60 MM</u></p> 6292-5360 6292-5560 6292-5760 6292-5860 6292-5160 6292-5660 6292-5460	<p><u>\varnothing 80 MM</u></p> 6292-5380 6292-5580 6292-5780 6292-5880 6292-5180 6292-5680 6292-5480

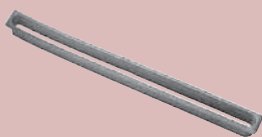

<p>Passage de câbles avec obturateur mobile</p> <p>A coller dans des trous de \varnothing 60 mm ou \varnothing 80 mm.</p> <p>Exécution en plastique</p>	noir gris clair nickel	<p><u>72 x 72 MM</u></p> 6292-4360 6292-4560 6292-4660	<p><u>93 x 93 MM</u></p> 6292-4380 6292-4580 6292-4680

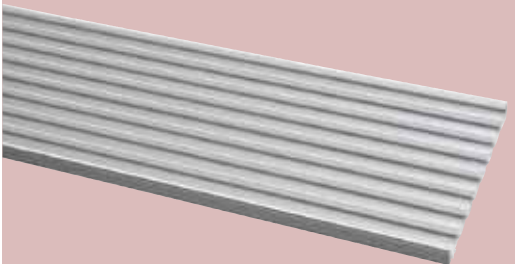
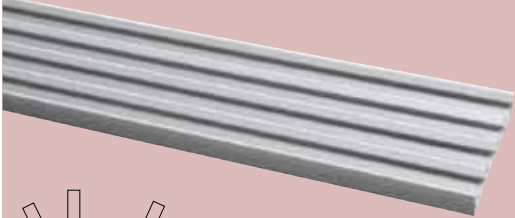
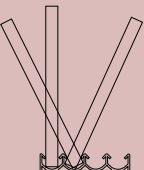
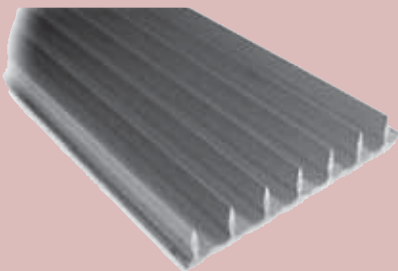

<p>Passage pour papier</p> <p>Exécution en plastique</p>	blanc brun noir gris foncé	6292-6700 6292-6100 6292-6300 6292-6400

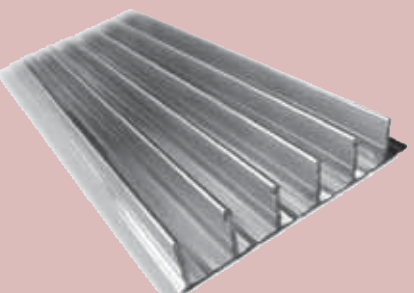
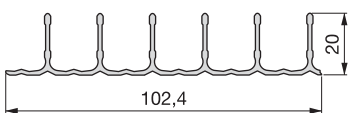
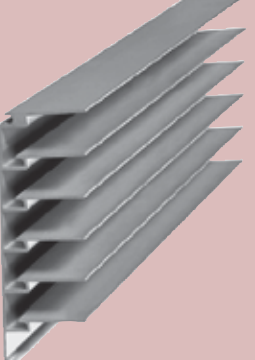
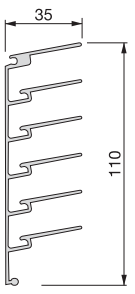
	DESCRIPTION	EXEC.	CODE
	<p>CD FLIP STRIP</p> <p>Support CD, longueur 2000 mm</p> <ul style="list-style-type: none"> - Support CD à coller - Peut contenir 8 CD en profondeur - Très facile à compulser les CD - Largeur adaptable à volonté - Peuvent être assemblés 	gris	5112-1710
 	<p>DVD FLIP STRIP</p> <p>Support DVD, longueur 2000 mm</p> <ul style="list-style-type: none"> - Support DVD à coller - Peut contenir 4 DVD en profondeur - Très facile à compulser les DVD - Largeur adaptable à volonté - Peuvent être assemblés 	gris	5112-1720
	<p>SUPPORT CD, LONGUEUR 3000 MM</p> 	alu	5112-3000
	<p>SUPPORT CD/DVD, LONGUEUR 2750 MM</p> <p>- Horizontale</p> 	alu	5112-2750
	<p>SUPPORT CD/DVD, LONGUEUR 3000 MM</p> <p>- Verticale</p> 	alu	5112-3010



ELEVATEUR POUR ECRAN PLAT POWER LIFT



Élévateur électrique pour TV plasma/LCD

charge: max. 100 kg.
Fourni avec commande à distance.



HAUTEUR	PROFONDEUR	CODE
86,5 cm - 161,5 cm	11 cm	5465-0100

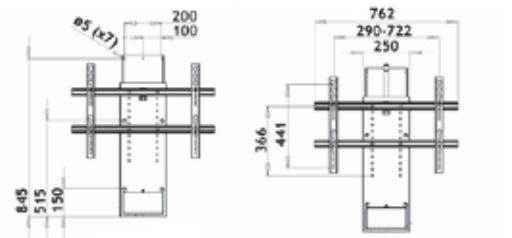

HAUTEUR	PROFONDEUR	CODE
60 cm - 130 cm	7,2 cm	5465-0105

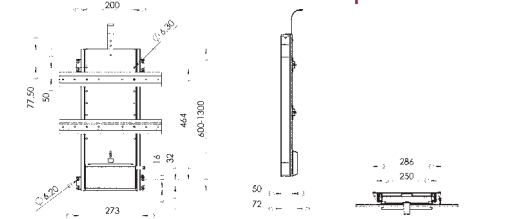

HAUTEUR	PROFONDEUR	CODE
75 cm - 175 cm	7,2 cm	5465-0110

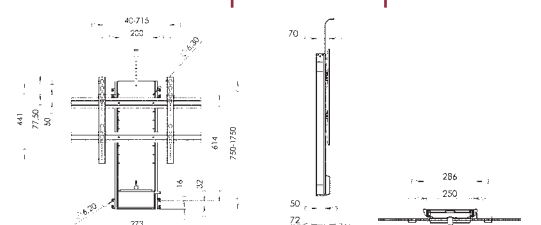

OPTION: Pièce rotative (30°)
5465-0005



5c

ELEVATEUR POUR PETIT ECRAN PLAT POWER LIFT

HAUTEUR	PROFONDEUR	CODE
64,5 cm - 110,5 cm	4 cm	5465-0050

Élévateur électrique pour TV plasma/LCD

Convient également pour écran d'ordinateur.
Charge max.: 50 kg.
Fourni avec commande à distance.

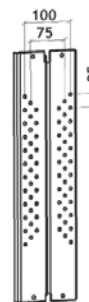

A commander en supplément
plaque de montage 5465-0000

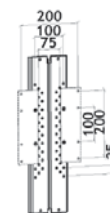

OPTION: Pièce rotative (30°)
5465-0005

Sous réserve d'écart de mesures et modifications techniques.

	DESCRIPTION	EXECUTION	CODE
	<p>Monitor Lift</p> <p>Monitor lift is een elektrisch lift systeem dat u een design oplossing biedt voor verschillende toepassingen. Dit systeem geeft u de mogelijkheid uw monitor te gebruiken wanneer nodig en is ook regelbaar tot 15°.</p>	<p>19 inch 22 inches</p>	



Vogel's est le spécialiste des supports audio/vidéo et propose une large de gamme de systèmes de fixation.

Nous suivons, de stock, les modèles suivants, les plus courants. Sur commande d'autres modèles peuvent également être livrés rapidement, comme des supports pour chambre d'hôtel, salle de direction, salle de réunion, enseignement, etc...

Sur le site, www.flatscreenfitter.com, vous pouvez choisir le support qui s'adapte le mieux à votre écran plat.



	DESCRIPTION	EXECUTION	CODE
	<p>THIN 245</p> <ul style="list-style-type: none"> - Dimensions: 66-107 cm / 26-42" - Charge: max. 18 kg. - Profondeur: max.: 45 mm - Orientable: 180°. - Inclinaison: 20°. - Distance min. par rapport au mur: 3,5 cm. - Nombre de points de pivot: 3. - Distance max. par rapport au mur: 51 cm. - Cable Inlay System, dissimule vos câbles. 	argent/alu	5468-1245
	<p>THIN 345</p> <ul style="list-style-type: none"> - Dimensions: 81-140 cm / 32-55" - Charge: max. 25 kg. - Profondeur: max.: 45 mm - Orientable: 180°. - Inclinaison: 20°. - Distance min. par rapport au mur: 3,5 cm. - Nombre de points de pivot: 3. - Distance max. par rapport au mur: 63 cm. - Cable Inlay System, dissimule vos câbles. 	argent/alu	5468-1345
	<p>WALL 1045</p> <ul style="list-style-type: none"> - Dimensions: 43-66 cm / 17-26" - Charge: max. 15 kg. - Orientable: 180°. - Inclinaison: -10°/+10°. - Nombre de points de pivot: 3. - Distance max. par rapport au mur: 41 cm. - Guide câble intégré. 	gris argent	5468-7603
	<p>WALL 1145</p> <ul style="list-style-type: none"> - Dimensions: 48-81 cm / 19-32" - Charge: max. 15 kg. - Orientable: 180°. - Inclinaison: -10°/+10°. - Nombre de points de pivot: 3. - Distance max. par rapport au mur: 41 cm. - Guide câble intégré. 	gris argent	5468-7610
	<p>WALL 1245</p> <ul style="list-style-type: none"> - Dimensions: 66-107 cm / 26-42" - Charge: max. 30 kg. - Orientable: 180°. - Inclinaison: -10°/+10°. - Nombre de points de pivot: 3. - Distance max. par rapport au mur: 53 cm. - Guide câble intégré. 	gris argent	5468-7621

Sous réserve d'écarts de mesures et modifications techniques.

	DESCRIPTION	EXECUTION	CODE
	<p>WALL 1345</p> <ul style="list-style-type: none"> - Dimensions: 81-165 cm / 32-65" - Charge: max. 45 kg. - Orientable: 180°. - Inclinaison: -10/+10°. - Nombre de points de pivot: 3. - Distance max. par rapport au mur: 53 cm. - Guide câble intégré. 	gris argent	5468-7630
	<p>EFW 6245 PLUS</p> <ul style="list-style-type: none"> - Dimensions: 57 t/m 94 cm / 23 t/m 37" - Charge: max. 35 kg. - Orientable: 120°. - Inclinaison: -15/+15°. - Screen Protection System (SPS) unique. 	gris argent/ noir	5468-4620
	<p>EFW 6345 PLUS</p> <ul style="list-style-type: none"> - Dimensions: 81-165 cm / 32-65" - Charge: max. 45 kg. - Orientable: 120°. - Inclinaison: -15/+15°. - Screen Protection System (SPS) unique qui protège à la fois l'écran et le mur 	gris argent/ noir	5468-4621
	<p>WALL 1115</p> <ul style="list-style-type: none"> - Dimensions: 48-81 cm / 19-32" - Charge: max. 30 kg. - Inclinaison: 15°. - Seulement 2,3 cm du mur. - 4 positions amovibles. 	noir	5468-5611
	<p>WALL 1205</p> <ul style="list-style-type: none"> - Dimensions: 66-107 cm / 26-42" - Charge: max. 70 kg. - Seulement 2,5 cm du mur. 	noir	5468-1601
	<p>WALL 1305</p> <ul style="list-style-type: none"> - Dimensions: 81-203 cm / 32-80" - Charge: max. 70 kg. - Seulement 2,5 cm du mur. 	noir	5468-2601
	<p>WALL 1315</p> <ul style="list-style-type: none"> - Dimensions: 81-203 cm / 32-80" - Charge: max. 70 kg. - Inclinaison: 15°. - Seulement 2,3 cm du mur. - 4 positions amovibles. 	noir	5468-2611

5c

	<p>DESCRIPTION</p> <p>EFF 8340</p> <ul style="list-style-type: none"> - Dimensions: 81-127 cm / 32-50" - Charge: max. 45 kg. - Orientable: 60°. - Hauteur réglable. - Multi - support audiovisuel inclus. - Rangement intégré. - Cable Inlay System (CIS). - Autolock. - Niveau à bulle intégré. 	<p>EXECUTION</p> <p>noir</p>	<p>CODE</p> <p>5468-8000</p>
---	---	-------------------------------------	-------------------------------------

SUPPORTS MURAL POUR ENCEINTE

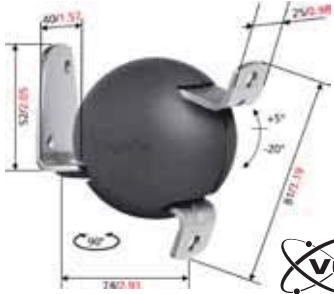
	<p>DESCRIPTION</p> <p>ELW 6605</p> <ul style="list-style-type: none"> - Charge: max. 10 kg. - Pour home cinéma et haut-parleurs hifi. - Les fonctions d'inclinaison et d'orientation assurent un confort d'écoute optimal. - Orientez votre haut-parleur pour le meilleur son. - Design esthétique et léger. - Montage simple. - 2 pièces par emballage. 	<p>EXECUTION</p> <p>zwart</p>	<p>CODE</p> <p>5466-2301</p>
---	---	--------------------------------------	-------------------------------------

PLATEAUX TV

	<p>DESCRIPTION</p> <ul style="list-style-type: none"> - 180° - sortie 240 mm - charge: 80 kg - LxPxH: 650 x 362 x 33 mm - plateau: 650 x 362 mm 	<p>EXECUTION</p> <p>gris RAL 9006</p>	<p>CODE</p> <p>5461-1600</p>
	<p>DESCRIPTION</p> <ul style="list-style-type: none"> - 180° - sortie totale - charge: 80 kg - LxPxH: 650 x 400 x 71 mm - plateau: 650 x 345 mm 	<p>EXECUTION</p> <p>gris RAL 9006</p>	<p>CODE</p> <p>5461-2600</p>
	<p>DESCRIPTION</p> <ul style="list-style-type: none"> - 360° - LxPxH: 160 x 160 x 19 mm - plateau: 160 x 160 mm 	<p>EXECUTION</p> <p>fer brut</p>	<p>CODE</p> <p>5462-0900</p>
	<p>DESCRIPTION</p> <ul style="list-style-type: none"> - 360° - sur rouleaux - LxPxH: 57 x 57 x 11 mm - plateau: 57 x 57 mm 	<p>EXECUTION</p> <p>zingué</p>	<p>CODE</p> <p>5462-1900</p>
	<p>DESCRIPTION</p> <p>roulette TV</p>	<p>EXECUTION</p> <p>tôle d'acier</p>	<p>CODE</p> <p>7400-7500</p>
	<p>DESCRIPTION</p> <ul style="list-style-type: none"> - 360° - sortie 180 mm - charge: 80 kg. - LxPxH: 370 x 300 x 33 mm - plateau: 370 x 300 mm 	<p>EXECUTION</p> <p>brun</p>	<p>CODE</p> <p>5461-5100</p>
	<p>DESCRIPTION</p> <p>Plateau tournant en plastique pour panneau support TV</p> <p>  </p>	<p>EXECUTION</p> <p>noir</p>	<p>CODE</p> <p>5461-4100</p>

Sous réserve d'écarts de mesures et modifications techniques.

 p. 6a.2-6a.3 - LED Emotion	 p. 6a.4-6a.10 - Strips LED - Profils pour LED	 p. 6a.11-6a.13 - Profils pour LED - Eclairage LED	 p. 6a.14-6a.22 - Spots LED	 p. 6a.23 - Eclairage LED pour tablette en verre
 p. 6a.24-6a.25 - EYELEDS	 p. 6a.26-6a.30 - Spots LED à encastrer pour plafond + armatures	 p. 6a.31 - Lampes LED de réchange	 p. 6a.32 - Eclairage LED DOWNLIGHTS	 p. 6a.33 - Eclairage de bureau & lit
 p. 6a.34-6a.35 - Eclairage pour dressing	 p. 6a.36-6a.40 - Eclairage LED à poser sous armoires hautes	 p. 6a.41 - Eclairage LED LIGHTPOINT	 p. 6a.42-6a.44 - Eclairage LED pour salle de bains	 p. 6a.45-6a.48 - Eclairage TL
 p. 6a.49-6a.51 - Eclairage en inox sur mesure + accessoires	 p. 6a.52-6a.59 - Eclairage halogène	 p. 6a.60-6a.61 - Eclairage pour salle de bains	 p. 6a.62-6a.64 - Spots à encastrer pour plafond + armatures	 p. 6a.65-6a.66 - Lampes de rechange
 p. 6a.67 - Interrupteur senseur pour portes et tiroirs	 p. 6a.68 - Commande à distance par ondes radio	 p. 6a.69-6a.70 - Systèmes de commande	 p. 6a.71-6a.73 - Transformateurs électronique - Câbles rallonge avec fiches et accessoires	 p. 6a.74 - Système mini-fiches
 p. 6a.75 - Fiches Evoline	 p. 6a.76-6a.83 - Prises de courant - Interrupteurs			



LED MOTION

Réglage variable de la température de blanc chaud à blanc froid.



	DESCRIPTION	EXECUTION	CODE
 <p style="text-align: center;">LED MOTION</p>	<p style="text-align: center;">Led PAD</p> <ul style="list-style-type: none"> - Emotion: Réglage variable de la température de 2700°K (blanc chaud) à 6500°K (blanc froid). - 12V - PowerLED 5,5W - Encastré/appliqué 	blanc inox	6349-4370 6349-4390
			
 <p style="text-align: center;">LED MOTION</p>	<p style="text-align: center;">Nova Plus</p> <ul style="list-style-type: none"> - Emotion: Réglage variable de la température de 2600°K (blanc chaud) à 7400°K (blanc froid). - 12V - PowerLED 3W - Avec système de mini-fiches 	rvs	6349-4100
			
 <p style="text-align: center;">LED MOTION</p>	<p style="text-align: center;">Super Light</p> <ul style="list-style-type: none"> - Emotion: Réglage variable de la température de 2600°K (blanc chaud) à 7400°K (blanc froid). - 12V - PowerLED 2,9W - Avec système de mini-fiches 	inox	6349-4170
			
 <p style="text-align: center;">LED MOTION</p>	<p style="text-align: center;">Super Spot</p> <ul style="list-style-type: none"> - Emotion: Réglage variable de la température de 2700°K (blanc chaud) à 6500°K (blanc froid). - 12V - PowerLED 2W - Avec système de mini-fiches 	inox	6349-4150
			







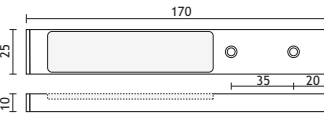

**Option**

Anneau pour pose apparente

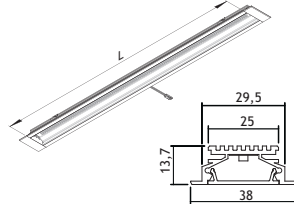
rvs

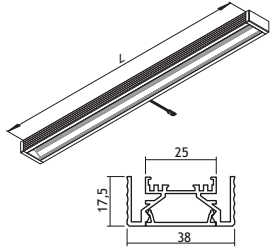

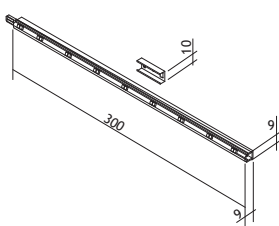

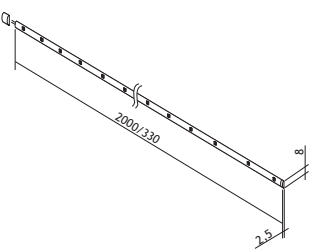
6349-4110



	DESCRIPTION	EXECUTION	CODE
	<p>Rettangolo</p> <ul style="list-style-type: none"> - Emotion: Réglage variable de la température de 3000° K (blanc chaud) à 6500° K (blanc froid). - 12V - PowerLED 3,10W - Avec système de mini-fiches 	<p>inox</p> 	<p>6349-4200</p>
	<p>Manila plus encastré</p> <ul style="list-style-type: none"> - Emotion: Réglage variable de la température de 3000° K (blanc chaud) à 6800° K (blanc froid). - 12V - PowerLED - Encastré - Exécution: inox 	<p>367 mm (5,5 W) 467 mm (7 W) 567 mm (8,5 W) 767 mm (11,5 W) 967 mm (14,5 W)</p> 	<p>6349-5040 6349-5050 6349-5060 6349-5080 6349-5100</p>
	<p>Manila plus appliqué</p> <ul style="list-style-type: none"> - Emotion: Réglage variable de la température de 3000° K (blanc chaud) à 6800° K (blanc froid). - 12V - PowerLED - Appliqué - Exécution: inox 	<p>600 mm (8,5W) 900 mm (13,5W) 1200 mm (18W)</p> 	<p>6349-5206 6349-5209 6349-5212</p>
	<p>Striped HE</p> <ul style="list-style-type: none"> - Emotion: Réglage variable de la température de 3000° K (blanc chaud) à 6800° K (blanc froid). - 12V - 3,4W - clips de fixation inclus. - peuvent être raccordés entre-eux. 	<p>300 mm</p> 	<p>6349-6030</p>
<p>A commander en supplément</p> <p>Câble de raccordement 1000 mm 6349-6301 Câble de raccordement 2000 mm 6349-6302</p>			
	<p>Striped FLEX</p> <ul style="list-style-type: none"> - Emotion: Réglage variable de la température de 3000° K (blanc chaud) à 6800° K (blanc froid). - 12V - longueur: 330 mm: 0,8W - longueur: 2000 mm: 4,9 - fixation au moyen d'autocollants double-face. 	<p>330 mm 2000 mm</p> 	<p>6349-6103 6349-6120</p>

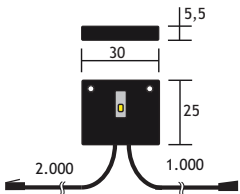

ACCESSOIRES

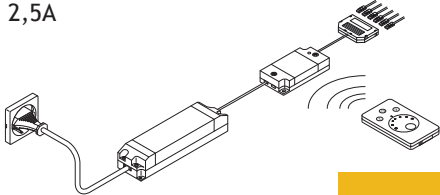
	DESCRIPTION	EXECUTION	CODE
	Convertisseur LED avec répartiteur pour 6 sorties	15 W 30 W	6346-6001 6346-6003
	Interrupteur de choix de la couleur - max. 3A. 	noir	6349-4000
		Option: Set de suivi Convertisseur 12V, 30W + repeater 3A 6349-4110	
	Commande à distance - Hauteur: 16 mm - Fonction dimmer - Fonction mémoire: Le dernier réglage est conservé. - Max. 2,5A 	12V - 15 W 12 V - 30 W	6349-4015 6349-4030
		Optie: Set de suivi Convertisseur 12V, 30W + récepteur 6349-4031	



DESCRIPTION	EXEC.	CODE
<p>Bande lumineuse LED RGB avec silicone</p> <p>Bande lumineuse RGB autoadhésive flexible avec câble de raccordement de 2 mètres.</p> <p>Peut être raccourcie tous les 10 cm. Chaque morceau peut être réutilisé, au choix, grâce à un système de connexion très simple.</p> <p>Convertisseur LED à 6 sorties.</p> <p>Longueur: 5 mètres ou 2,5 mètres Tension d'alimentation: 12 V/DC Distance entre leds: 33 mm Découpe: tous les 100 mm Niveau de protection: IP65: contre les projections d'eau et étanche à la poussière.</p>	<p>150 LED/5m 36W</p> <p>75 LED/2,5m 18W</p> <p>3 LED/5cm 0,72W</p> <p>IP65</p> <p>2,2</p> <p>10</p>	<p>2,5 mètres 5 mètres</p> <p>6327-1125 6327-1150</p>



<p>Bande lumineuse LED RGB sans silicone</p> <p>Bande lumineuse RGB autoadhésive flexible avec câble de raccordement de 2 mètres.</p> <p>Peut être raccourcie tous les 10 cm. Chaque morceau peut être réutilisé, au choix, grâce à un système de connexion très simple.</p> <p>Convertisseur LED à 6 sorties.</p> <p>Longueur: 5 mètres ou 2,5 mètres Tension d'alimentation: 12 V/DC Distance entre leds: 33 mm Découpe: tous les 100 mm Niveau de protection: IP23: protégé contre les corps solides supérieurs à 12 mm et les projections d'eau.</p>	<p>150 LED/5m 36W</p> <p>75 LED/2,5m 18W</p> <p>3 LED/5cm 0,72W</p> <p>IP23</p> <p>2,2</p> <p>∞</p>	<p>2,5 mètres 5 mètres</p> <p>6327-1126 6327-1151</p>
---	---	---



6a



<p>Câble de raccordement</p> <p>Câble de raccordement de 2 mètres pour barrette LED (permet de raccorder les morceaux découpés) Seulement usage pour Bande lumineuse LED RGB hauteur 8 mm.</p>	6327-1120
---	-----------



<p>Câble de liaison 100 mm</p> <p>Pour une solution en coin. Seulement usage pour Bande lumineuse LED RGB hauteur 8 mm.</p>	6327-1110
--	-----------



<p>Câble de liaison 2,5 mètres</p>	6327-1130
---	-----------



<p>Convertisseur LED 12V/DC 50W + Contrôleur RGB avec commande à distance IFR + 4 sorties + câble de raccordement de 2 mètres avec fiche euro.</p>	6327-1106
<p>Option 4 sorties supplémentaires</p>	6327-1131

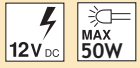

<p>Convertisseur LED 12V/DC + Contrôleur RGB avec commande à distance radio 50 W + 4 sorties + câble de raccordement de 2 mètres avec fiche euro.</p>	6327-1107
<p>150 W + 8 sorties.</p>	6327-1109
<p>Option 4 sorties supplémentaires</p>	6327-1131

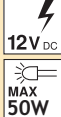



DESCRIPTION	EXEC.	CODE
Bande lumineuse LED BLANCHE avec silicone		
Bande lumineuse autoadhésive flexible avec câble de raccordement de 2 mètres.	 IP65 3800°K 7000°K	2,5 mètres 6327-1025 2,5 mètres 6327-1026
Peut être raccourci. Chaque morceau peut être réutilisé, au choix, grâce à un système de connexion très simple.	 IP67 3800°K 7000°K	5 mètres 6327-1050 5 mètres 6327-1051
Convertisseur LED à 6 sorties. Longueur: 5 mètres ou 2,5 mètres Tension d'alimentation: 12 V/DC Distance entre leds: 9 mm Découpe: par 25 mm (IP65) Découpe: par 50 mm (IP67)	 IP67 3400°K 7000°K	2,5 mètres 6327-1125 2,5 mètres 6327-1226
Niveau de protection:		
IP65: contre les projections d'eau et étanche à la poussière.	 IP67 3800°K 8100°K	2,5 mètres 6327-1227 2,5 mètres 6327-1228
IP67: protégé contre l'immersion à 1 m de profondeur pendant 3 min. et étanche à la poussière.	 IP67 3800°K 8100°K	5 mètres 6327-1252 5 mètres 6327-1253

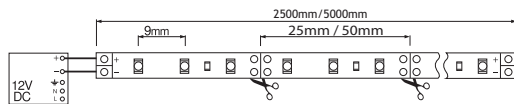

Bande lumineuse LED BLANCHE sans silicone		
Bande lumineuse autoadhésive flexible avec câble de raccordement de 2 mètres. Idéale pour usage dans des profils alu.	 IP23 3200°K 7000°K	2,5 mètres 6327-1027 2,5 mètres 6327-1028
Peut être raccourci. Chaque morceau peut être réutilisé, au choix, grâce à un système de connexion très simple.	 IP67 3200°K 7000°K	5 mètres 6327-1052 5 mètres 6327-1053
Convertisseur LED à 6 sorties. Longueur: 5 mètres ou 2,5 mètres Tension d'alimentation: 12 V/DC Distance entre leds: 9 mm Découpe: par 50 mm		
Niveau de protection:		
IP23: protégé contre les corps solides supérieurs à 12 mm et les projections d'eau.		

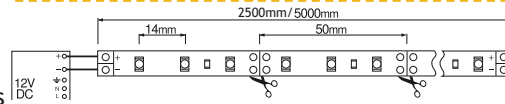

Câble de raccordement		6327-1020
Câble de raccordement de 2 mètres pour barrette LED (permet de raccorder les morceaux découpés)		



Câble de liaison 100 mm		6327-1010
Pour une solution en coin.		



Câble de liaison 2,5 mètres		6327-1055
------------------------------------	--	-----------



Convertisseur LED + câble de raccordement de 2 mètres avec fiche euro. + 6 sorties.	15 W - 91x40x19 mm 6327-1001 30 W - 168x45x32 mm 6327-1003 50 W - 168x45x32 mm 6327-1005 100 W 6327-1100	
--	---	--

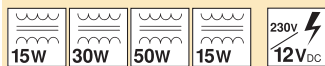

Dimmer LED + répartiteur pour 6 sorties + commande à distance.	max. 94 W 6327-1300 Option 4 sorties supplémentaires 6327-1131 Option 4 sorties supplémentaires 6327-1131	
---	---	--

6a

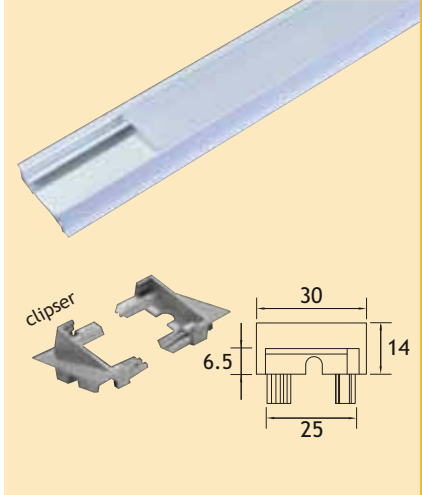

DESCRIPTION	EXECUTION	CODE
ChannelLine 10 - semi-encasté Profil alu avec plexi pour encastrer partiellement. Peut être raccourci.	alu	6333-2120

!!! Avec les caches à clipser, découper le plexi 11 mm plus long que le profil alu !!!

Option		
Cache à clipser (paire)	plastique	6333-2021

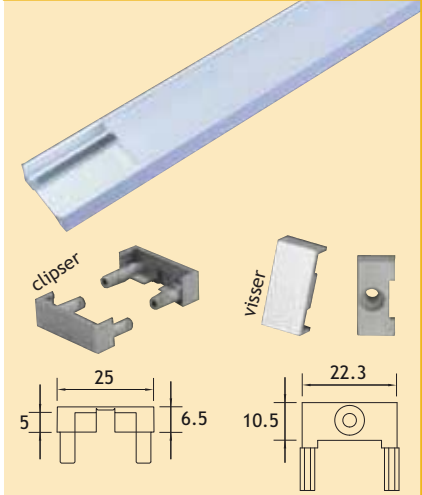

DESCRIPTION	EXECUTION	CODE
ChannelLine 11 - en applique Profil alu avec plexi à appliquer. Peut être raccourci.	alu	6333-2100

!!! Avec les caches à clipser, découper le plexi 10 mm plus long que le profil alu !!!

Option		
Cache à clipser (paire)	plastique	6333-2001
Cache à visser (en 2 pièces) Support à visser (paire)	plastique	6333-2002
Cache (paire)	plastique	6333-2003

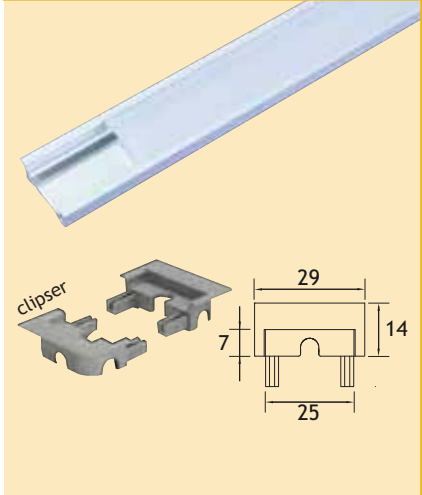

DESCRIPTION	EXECUTION	CODE
ChannelLine 12 - encastré Profil alu avec plexi à encastrer. Peut être raccourci.	alu	6333-2110

!!! Avec les caches à clipser, découper le plexi 14 mm plus long que le profil alu !!!

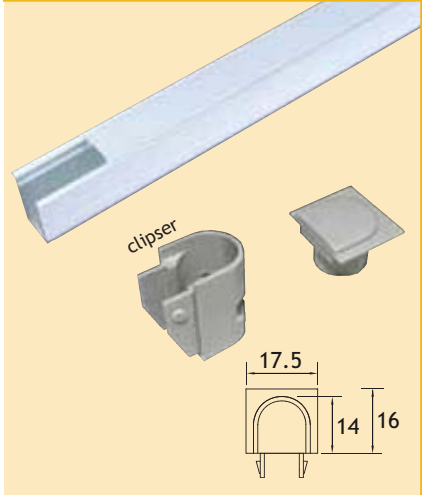

Option		
Cache à clipser (paire)	plastique	6333-2011







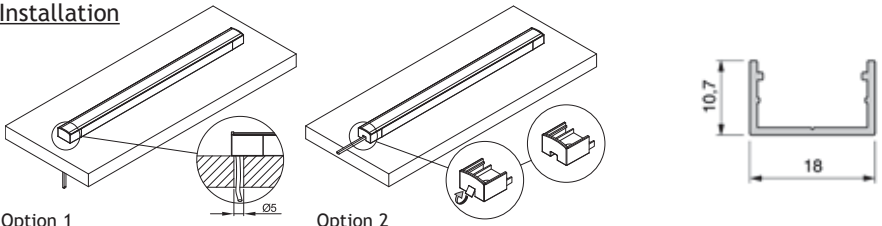

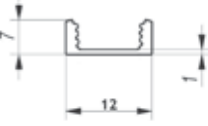
DESCRIPTION	EXECUTION	CODE
ChannelLine micro - encastré Profil alu avec plexi à encastrer. Peut être raccourci.	alu	6333-2130

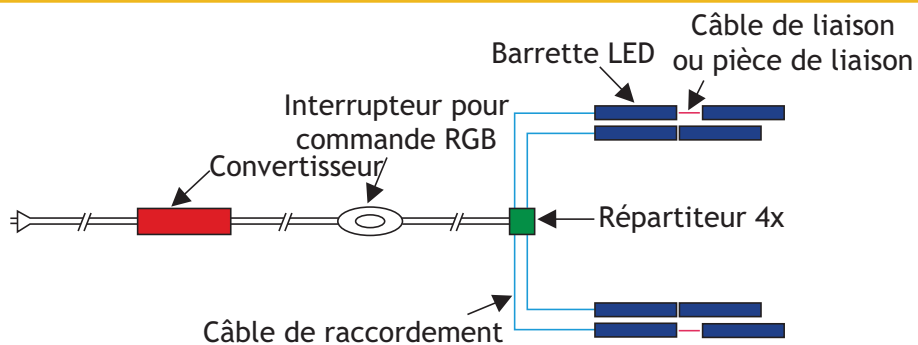
Option		
Cache à visser (en 2 pièces) Support à visser (paire)	plastique	6333-2031
Cache (paire)	plastique	6333-2032

Sous réserve d'écarts de mesures et modifications techniques.

	DESCRIPTION	EXECUTION	CODE
 <p>visser</p> <p>clipser</p>	<p>Profil LED 4 - en applique Profil alu avec plexi à encastrer. Peut être raccourci.</p> <p>longueur: 4 mètres</p> <p>!!! Avec les caches à clipser, découper le plexi 15 mm plus long que le profil alu !!!</p> <p>Option</p> <p>Cache à clipser (paire) plastique 6333-2042</p> <p>Support à visser (paire) plastique 6333-2043</p> <p>Installation</p>  <p>Option 1 Option 2</p>	<p>alu</p>	<p>6333-2140</p>
 <p>clipser</p>	<p>Profil LED SLIM - en applique/encasté</p> <p>Profil alu avec plexi à appliquer/à encastrer Peut être raccourci. Le profil LED le plus étroit du marché. Pour strips LED de 8 mm.</p> <p>longueur: 2 mètres</p>  <p>Option</p> <p>Cache à clipser (paire) plastique 6333-2052</p>	<p>alu</p>	<p>6333-2150</p>



	DESCRIPTION	EXECUTION	CODE
	<p>BARRETTE LED RGB 1,7 W Longueur: 250 mm. Couleurs: vert, jaune, bleu, rouge et blanc. Change de couleur au moyen de la commande/transfo ci-dessous. Livré avec les clips de fixation. Les barrettes peuvent être reliées entre-elle soit directement au moyen des connecteurs incorporés, soit au moyen des câbles de liaison repris ci-dessous.</p>	RGB	6328-1000
	<p>COMMANDE/TRANSFO RGB Transfo 15 W avec commande RGB incorporée et répartiteur pour 4 barrettes. Par pression rapide, on choisit une couleur fixe. Par pression longue, on peut faire démarrer 2 différents types de changement automatique. Raccordement de max. 8 barrettes sur un transfo.</p>		6328-1100
	<p>CÂBLE DE RACCORDEMENT RGB Câble de raccordement entre le répartiteur et les barrettes LED.</p>	100 cm 200 cm	6328-1201 6328-1202
	<p>PIÈCES DE LIAISON AVEC LEDS Pour la liaison des barrettes LED RGB. (Attention: ne pas dépasser la puissance maximale du tranformateur.)</p>	Croix 0,9 W Poisième en T 0,6 W Angle 90° 0,9 W	6328-1401 6328-1402 6328-1403
	<p>CÂBLE DE LIAISON RGB Pour la liaison des barrettes LED RGB entre-elles.</p>	4 cm 100 cm 200 cm	6328-1304 6328-1310 6328-1320

6a

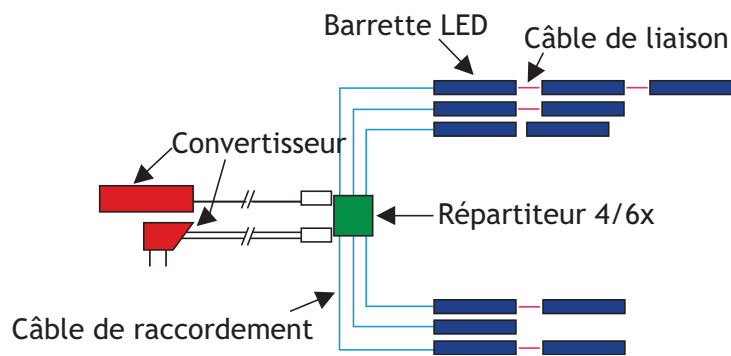

	DESCRIPTION	EXECUTION	CODE
	<p>BARRETTE LED</p> <p>Longueur: 300 mm</p> <p>Livrée avec clip de fixation. Les barrettes peuvent être reliées entre-elle soit directement au moyen des connecteurs incorporés, soit au moyen des câbles de liaison repris ci-dessous.</p>	<p><u>1,6 W (24 led)</u> blanc froid</p> <p><u>0,8 W (12 led)</u> blanc chaud blanc froid bleu</p>	<p>6327-9702</p> <p>6327-9750 6327-9700 6327-9800</p>
	<p>TRANSFOS POUR LED</p> <p>Transfo/fiche 5 W/12 V avec 2 m de câble et répartiteur 4 voies pour raccordement de max. 6 barrettes LED.</p>	<p>1</p>	6328-0010
	<p>Transfo 5 W/12 V avec cordon secteur de 2 m et fiche euro, 20 cm de câble et répartiteur 4 voies pour raccordement de max. 6 barrettes LED.</p>	<p>2</p>	6328-0020
	<p>Transfo/fiche 6 W/12 V avec cordon secteur de 2 m et fiche euro + interrupteur et 13 cm de câble et répartiteur 4 voies pour raccordement de max. 7 barrettes LED.</p>	<p>3</p>	6352-5150
	<p>Transfo/fiche 9 W/12 V avec cordon secteur de 2 m et fiche euro + interrupteur et 13 cm de câble et répartiteur 4 voies pour raccordement de max. 11 barrettes LED.</p>	<p>4</p>	6352-5151
	<p>Transfo 15 W/12 V avec cordon secteur de 2 m et fiche euro, câble de 1,5 m avec répartiteur 6 voies pour raccordement de max. 18 barrettes LED.</p>	<p>5</p>	6328-0021
	<p><u>A commander en supplément</u> Câble de raccordement 1 mètre</p>		
	<p>CÂBLE DE LIAISON</p> <p>Pour la liaison des barrettes LED entre-elles.</p>	<p>3 cm 50 cm 150 cm</p>	<p>6328-0003 6328-0050 6328-0015</p>

STRIP LED 45° BLANC CHAUD



AUSSI LIVRABLE SUR MESURE. CONTACTEZ NOUS POUR PLUS D'INFO

CAISSON	LONGUEUR	CODE
30 cm	262 mm	6607-2030
40 cm	362 mm	6607-2040
45 cm	412 mm	6607-2045
50 cm	462 mm	6607-2050
60 cm	562 mm	6607-2060
90 cm	862 mm	6607-2090
100 cm	962 mm	6607-2100
120 cm	1162 mm	6607-2120



Strip led 45° livré avec câble de raccordement de 2 m. Idéal pour l'éclairage, pratiquement invisible, d'armoires et de tiroirs. Livré avec interrupteur magnétique incorporé.



A commander en supplément	
Transfo 10W (max. 1,8m strips led)	6607-0000
Transfo 15W (max. 2,8m strips led)	6607-0015
Transfo 30W (max. 5,6m strips led)	6607-0030

6a



ECLAIRAGE DE MEUBLE A FRAISER - 6500° K

12V DC - 220V AC avec interrupteur set complet avec convertisseur

aluminium		
4,5 W	340 mm	6348-8134
4,5 W	440 mm	6348-8144
6,5 W	540 mm	6348-8154
6,5 W	640 mm	6348-8164
13 W	1230 mm	6348-8190

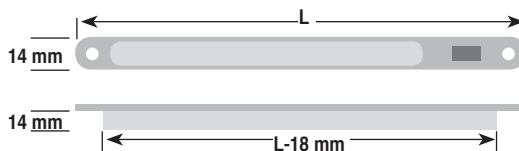

12V DC - 220V AC sans interrupteur set complet avec convertisseur

aluminium		
6,5 W	500 mm	6348-8150
2 x 6,5 W	2 x 500 mm	6348-8152

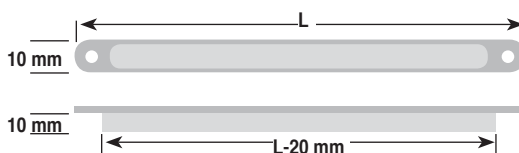

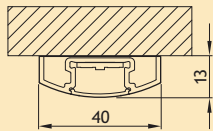

Fixation à angle possible de 30° ou 60°

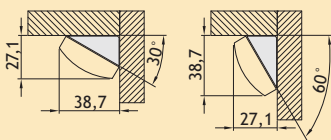

DESCRIPTION	LONG.	COULEUR	PUISSANCE	CODE
LD 8003 A-SMD NV - armature 24V à poser				
	<u>avec interrupteur</u>			
	162 mm	4000° K	2,00 W	6348-8218
Armature LED à poser, câble de raccordement de 2 m avec mini-fiches.	312 mm	4000° K	4,50 W	6348-8233
	562 mm	4000° K	9,50 W	6348-8258
	812 mm	4000° K	14,00 W	6348-8283
	1062 mm	4000° K	19,00 W	6348-8299

LIVRABLE SUR MESURE JUSQU' A 2700 MM
DELAI DE LIVRAISON: 3 SEMAINES

Exécution: alu
Raccordement: 230V

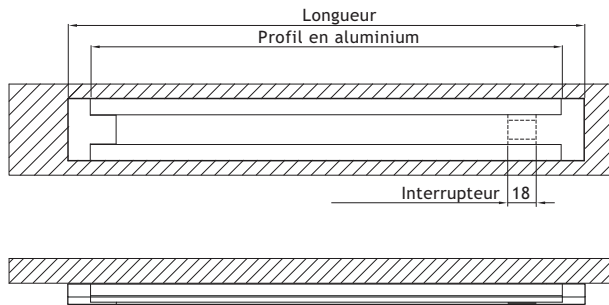

A commander en supplément

	Convertisseur LED max. 18 W + répartiteur 6 sorties	6348-8205
	Convertisseur LED max. 30 W + répartiteur 6 sorties	6348-8206
	Convertisseur LED max. 36 W + répartiteur 6 sorties	6348-8207
	Convertisseur LED max. 50 W + répartiteur 6 sorties	6348-8208
	Convertisseur LED max. 75 W + répartiteur 6 sorties	6348-8209
	Convertisseur LED max. 30 W dimmable + répartiteur 6 sorties	6348-8210

Option

	Cable rallonge mini-fiche 24V - 500 mm	6348-8200
	Cable rallonge mini-fiche 24V - 1000 mm	6348-8201
	Cable rallonge mini-fiche 24V - 2000 mm	6348-8202

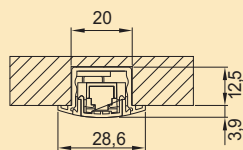

DESCRIPTION	LONG.	MESURE FRAISAGE	COULEUR	PUISSANCE	CODE
LD 8003 E-SMD NV - armature 24V à encastrer	163 mm	139 mm	4000° K	2,00 W	6348-8316
	313 mm	289 mm	4000° K	4,50 W	6348-8331
	363 mm	339 mm	4000° K	5,50 W	6348-8336
Armature LED à encastrer, câble de raccordement de 2 m avec mini-fiches. Dimmable.	413 mm	389 mm	4000° K	5,50 W	6348-8341
	463 mm	439 mm	4000° K	7,50 W	6348-8346
	513 mm	489 mm	4000° K	8,50 W	6348-8351
	713 mm	689 mm	4000° K	12,00 W	6348-8371
	813 mm	789 mm	4000° K	14,00 W	6348-8381
	913 mm	889 mm	4000° K	16,50 W	6348-8391
	1113 mm	1089 mm	4000° K	19,50 W	6348-8399

LIVRABLE SUR MESURE JUSQU' A 2700 MM
DELAI DE LIVRAISON: 3 SEMAINES

A encastrer.
Exécution: alu
Raccordement: 230V

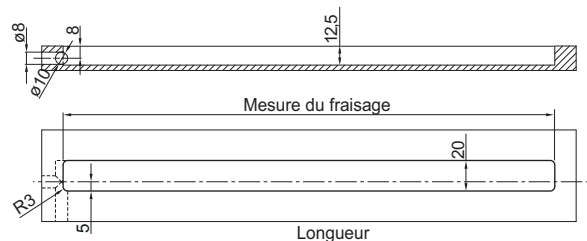

A commander en supplément

	Convertisseur LED max. 18 W + répartiteur 6 sorties	6348-8205
	Convertisseur LED max. 30 W + répartiteur 6 sorties	6348-8206
	Convertisseur LED max. 36 W + répartiteur 6 sorties	6348-8207
	Convertisseur LED max. 50 W + répartiteur 6 sorties	6348-8208
	Convertisseur LED max. 75 W + répartiteur 6 sorties	6348-8209
	Convertisseur LED max. 30 W dimmable + répartiteur 6 sorties	6348-8210

Option

	Cable rallonge mini-fiche 24V - 500 mm	6348-8200
	Cable rallonge mini-fiche 24V - 1000 mm	6348-8201
	Cable rallonge mini-fiche 24V - 2000 mm	6348-8202

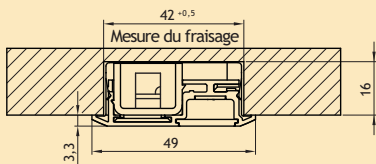

DESCRIPTION	LONG.	MESURE FRAISAGE	COULEUR	PUISSANCE	CODE
LD 8010 EF armature à encastrer 230V	334 mm	327 mm	3000° K	6 W	6348-8433
	434 mm	427 mm	3000° K	7,50 W	6348-8443
	535 mm	528 mm	3000° K	9,50 W	6348-8453
	839 mm	832 mm	3000° K	14,50 W	6348-8483
	939 mm	932 mm	3000° K	16 W	6348-8493
Armature LED à encastrer, câble de raccordement de 2 m avec mini-fiches. - A encastrer. - Hauteur visible: 3,3 mm - Prévû pour panneau 19 mm - Exécution: alu - Raccordement: 230V	334 mm	327 mm	4000° K	6 W	6348-8434
	434 mm	427 mm	4000° K	7,50 W	6348-8444
	535 mm	528 mm	4000° K	9,50 W	6348-8454
	839 mm	832 mm	4000° K	14,50 W	6348-8484
	939 mm	932 mm	4000° K	16 W	6348-8494

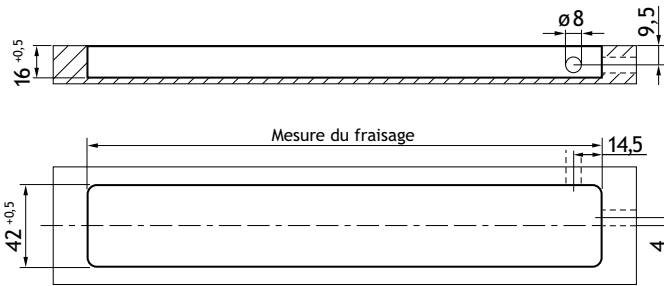

A commander en supplément
Système mini-fiche, p. 6a.74

6a

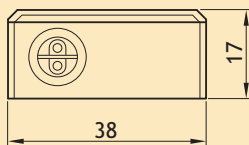

DESCRIPTION	LONG.	COULEUR	PUISSANCE	CODE
LD 8010 A armature à poser 230V	422 mm	3000° K	7,5 W	6348-8542
	523 mm	3000° K	9,50 W	6348-8552
	827 mm	3000° K	14,50 W	6348-8582
	927 mm	3000° K	16 W	6348-8592
Armature LED à poser. - A poser. - Montage en ligne raccords directs (max. 10 armatures LED) - Option: module interrupteur - Exécution: alu - Raccordement: 230V	422 mm	4000° K	7,5 W	6348-8543
	523 mm	4000° K	9,50 W	6348-8553
	827 mm	4000° K	14,50 W	6348-8583
	927 mm	4000° K	16 W	6348-8593

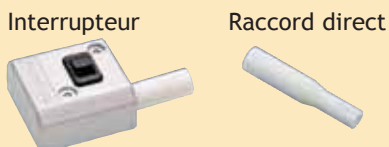
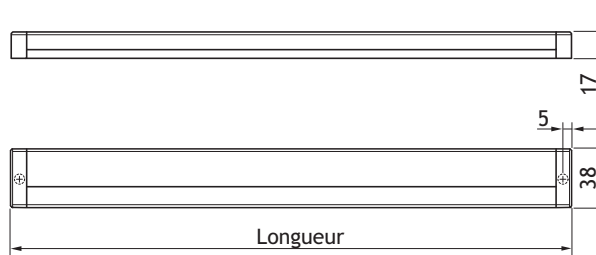

A commander en supplément
Système mini-fiche, p. 6a.74

Option		
Interrupteur	35 mm	6348-8400
Raccord direct	45 mm	6348-0010



DESCRIPTION	LONG.	COULEUR	PUISSANCE	CODE
LD 8015 A armature à appliquer 230V	600 mm	3000° K	10,50 W	6348-8660
	900 mm	3000° K	16,00 W	6348-8690
Armature LED à appliquer avec câble de raccordement de 500 mm avec mini-fiches.	1200 mm	3000° K	21,50 W	6348-8692
	1500 mm	3000° K	27,00 W	6348-8695
<ul style="list-style-type: none"> - A appliquer. - Fixation avec vis. - Exécution: alu - Raccordement: 230V 	600 mm	4000° K	10,50 W	6348-8661
	900 mm	4000° K	16,00 W	6348-8691
	1200 mm	4000° K	21,50 W	6348-8693
	1500 mm	4000° K	27,00 W	6348-8696

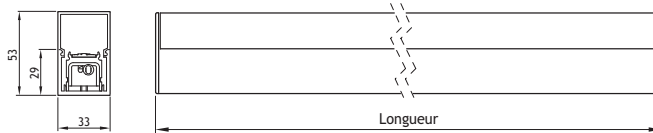

A commander en supplément
Système mini-fiche, p. 6a.74

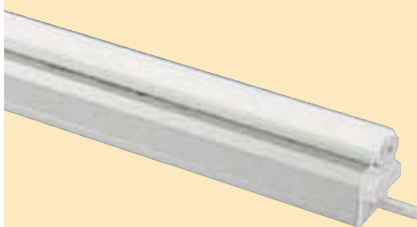

DESCRIPTION	LONG.	COULEUR	PUISSANCE	CODE
LD 8008 A armature à poser 230V	535 mm	3000° K	8 W	6348-8753
	830 mm	3000° K	12 W	6348-8783
	1149 mm	3000° K	16 W	6348-8792
Armature LED à poser avec mini-fiches intégrées.	535 mm	4000° K	8 W	6348-8754
	830 mm	4000° K	12 W	6348-8784
	1149 mm	4000° K	16 W	6348-8793
<ul style="list-style-type: none"> - A poser. - Lampe : - angle d'éclairage 120° <ul style="list-style-type: none"> - peut tourner de 45° des 2 côtés - peut être remplacée - Montage en ligne raccords directs (max. 10 armatures LED) - Exécution: alu - Raccordement: 230V 				

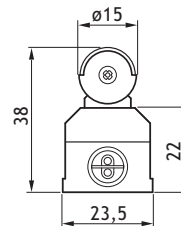





6a

A commander en supplément
Système mini-fiche, p. 6a.74

Option
Raccord direct pour montage en ligne 6348-0010

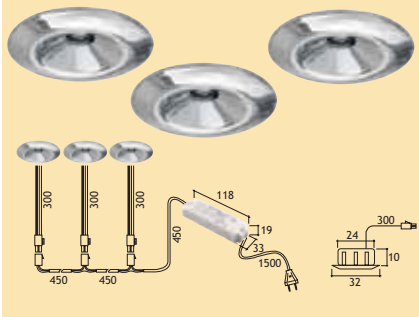
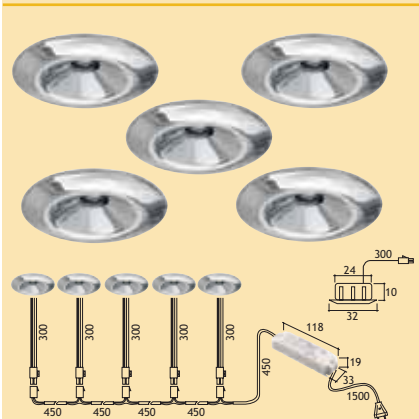

	DESCRIPTION	COULEUR	EXEC.	CODE
	<p>Spot POWERLED 3W</p> <p>Diamètre de forage: 58 mm Couronne: ø 70 mm, épaisseur: 1 mm Hauteur d'encastrement: 23 mm</p>		inox	6605-7900
	<p><u>A commander en supplément</u></p> <p>Convertisseur LED 3-10 W 320 mA (2-3 leds par convertisseur) 6604-9000 Convertisseur LED 8-18 W 320 mA (2-5 leds par convertisseur) 6604-9010</p> <p><u>Option</u></p> <p>Câble rallonge LED 1800 mm 6604-9918</p>			
	<p>SET de spots POWERLED</p> <p>Set de spots led 2 x 3 W Set de spots led 3 x 3 W</p>		inox inox	6605-7920 6605-7930
	<p><u>A commander en supplément</u></p> <p>Convertisseur LED 3-10 W 320 mA (2-3 leds par convertisseur) 6604-9000 Convertisseur LED 8-18 W 320 mA (2-5 leds par convertisseur) 6604-9010</p> <p><u>Option</u></p> <p>Câble rallonge LED 1800 mm 6604-9918</p>			
	<p>Spot LED 3 W</p> <p>Diamètre de forage: ø55 mm - ø58 mm Hauteur d'encastrement: 11,20 mm</p>	blanc chaud 3200° K	inox	6604-8000
	<p><u>A commander en supplément</u></p> <p>Convertisseur LED 3-10 W 320 mA (2-3 leds par convertisseur) 6604-9000 Convertisseur LED 8-18 W 320 mA (2-5 leds par convertisseur) 6604-9010</p> <p><u>Option</u></p> <p>Câble rallonge LED 1800 mm 6604-9918</p>			
	<p>SET de 3 spots LED 3 W</p> <p>Set de spots led 2 x 3 W Set de spots led 3 x 3 W</p> <p>Diamètre de forage: ø55 mm - ø58 mm Hauteur d'encastrement: 11,20 mm</p> <p>Livré avec convertisseur LED 18 W 500 mA (max. 5 leds par convertisseur)</p>	blanc chaud 3200° K 3200° K	inox inox	6604-8020 6604-8030
	<p><u>A commander en supplément</u></p> <p>Convertisseur LED 3-10 W 320 mA (2-3 leds par convertisseur) 6604-9000 Convertisseur LED 8-18 W 320 mA (2-5 leds par convertisseur) 6604-9010</p> <p><u>Option</u></p> <p>Câble rallonge LED 1800 mm 6604-9918</p>			
	<p>SET de 3 spots LED 1 W + transfo</p> <p>Se compose de:</p> <ul style="list-style-type: none"> - 3 spots LED 1 W avec câble de raccordement 30 cm et fiche AMP. - 1 transfo LED avec câblage. <p>Min. 1 set</p>	blanc chaud 3200° K	chromé	6347-5203
	<p><u>A commander en supplément</u></p> <p>Convertisseur LED 3-10 W 320 mA (2-3 leds par convertisseur) 6604-9000 Convertisseur LED 8-18 W 320 mA (2-5 leds par convertisseur) 6604-9010</p> <p><u>Option</u></p> <p>Câble rallonge LED 1800 mm 6604-9918</p>			
	<p>SET de 5 spots LED 1 W + transfo</p> <p>Se compose de:</p> <ul style="list-style-type: none"> - 5 spots LED 1 W avec câble de raccordement 30 cm et fiche AMP. - 1 transfo LED avec câblage. <p>Min. 1 set</p>	blanc chaud 3200° K	chromé	6347-5205
	<p><u>A commander en supplément</u></p> <p>Convertisseur LED 3-10 W 320 mA (2-3 leds par convertisseur) 6604-9000 Convertisseur LED 8-18 W 320 mA (2-5 leds par convertisseur) 6604-9010</p> <p><u>Option</u></p> <p>Câble rallonge LED 1800 mm 6604-9918</p>			

6



DESCRIPTION	EXECUTION	CODE
<p>SPOT LED LD8001-78 3 W ENCASTRÉ</p> <p>Spot LED encastré avec câble de raccordement de 2 m et mini-fiche.</p> <p>Exécution du bord: inox Diamètre de forage: 78 mm Raccordement: 230V</p> <p>Option Accessoires mini-fiches, p. 6a.74</p>	<p>blanc chaud (3000° K) 6348-5642</p> <p>blanc froid (4000° K) 6348-5641</p> <p>lumière du jour (6400° K) 6348-5640</p>	
<p>Option Anneau pour poser sous armoires</p>	<p>Option Anneau pour poser sous armoires</p>	6348-5645



<p>SPOT LED LD8001-58 2 W ENCASTRÉ</p> <p>Spot LED encastré avec câble de raccordement de 2 m et mini-fiche.</p> <p>Exécution du bord: inox Diamètre de forage: 58 mm Raccordement: 230V</p> <p>Option Accessoires mini-fiches, p. 6a.74</p>	<p>blanc chaud (3000° K) 6348-5652</p> <p>blanc froid (4000° K) 6348-5651</p> <p>lumière du jour (6400° K) 6348-5650</p>	
<p>Option Anneau pour poser sous armoires</p>	<p>Option Anneau pour poser sous armoires</p>	6348-5655

6a



DESCRIPTION	EXECUTION	CODE
<p>SPOT LED LD7003-78 3,2 W ENCASTRÉ</p> <p>Spot LED encastré avec câble de raccordement de 2 m et mini-fiche.</p> <p>Exécution du bord: alu-look Diamètre de forage: 78 mm Raccordement: 230V</p>	<p>blanc froid (4000° K) 6348-5601</p> <p>lumière du jour (6400° K) 6348-5600</p>	

Option
Accessoires mini-fiches, p. 6a.74



Option
Anneau pour poser sous armoires 6348-5610

6a







<p>SPOT LED LD7003-58 1,8 W ENCASTRÉ</p> <p>Spot LED encastré avec câble de raccordement de 2 m et mini-fiche.</p> <p>Exécution du bord: alu-look Diamètre de forage: 58 mm Raccordement: 230V</p>	<p>blanc froid (4000° K) 6348-5621</p> <p>lumière du jour (6400° K) 6348-5620</p>	
---	---	--

Option
Accessoires mini-fiches, voir 6a.74

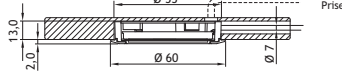

Option
Anneau pour poser sous armoires 6348-5630

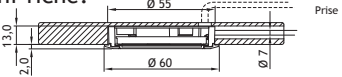

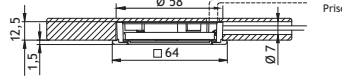
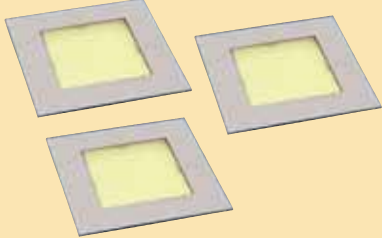
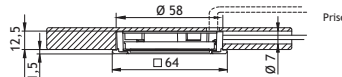
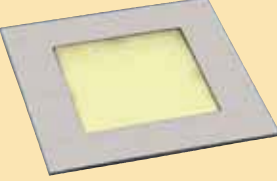
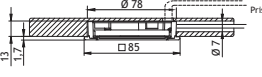
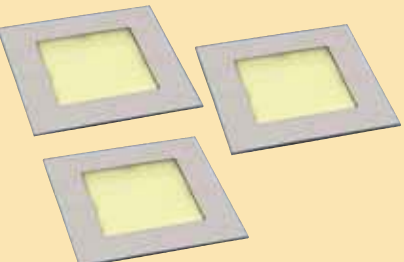
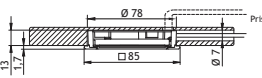
	DESCRIPTION	EXEC.	CODE
	<p>Spot LED LD 8001-55 3W - encastré</p> <p>Spot LED encastré avec câble de raccordement de 2 m et mini-fiche. Dimmable.</p> <p>- Exécution du bord: alu - Diamètre de forage: 55 mm</p> 	<p>blanc chaud (3000° K)</p> <p>blanc froid (4000° K)</p>	<p>6348-5662</p> <p>6348-5661</p>
	<p>A commander en supplément</p> <p>Convertisseur LED 22 W 500 mA (max. 6 leds par convertisseur), dimmable</p> <p>Convertisseur LED 18 W 500 mA (max. 6 leds par convertisseur)</p>		<p>6348-5790</p> <p>6348-5791</p>
	<p>SET de spots LED LD 8001-55 3 x 3 W - encastré</p> <p>Spot LED encastré avec câble de raccordement de 2 m et mini-fiche.</p> <p>- Exécution du bord: alu - Diamètre de forage: 55 mm</p> 	<p>blanc chaud (3000° K)</p> <p>blanc froid (4000° K)</p>	<p>6348-5663</p> <p>6348-5664</p>
	<p>Livré avec convertisseur LED/dimmer 18 W 500 mA (max. 6 leds par convertisseur)</p>		
	<p>Spot LED LD 8004 Q-58 2 W - encastré</p> <p>Spot LED encastré avec câble de raccordement de 2 m et mini-fiche. Dimmable.</p> <p>- Exécution du bord: alu - Diamètre de forage: 58 mm</p> 	<p>blanc chaud (3000° K)</p> <p>blanc froid (4000° K)</p>	<p>6348-5812</p> <p>6348-5811</p>
	<p>A commander en supplément</p> <p>Convertisseur LED 22 W 350 mA (max. 6 leds par convertisseur), dimmable</p> <p>Convertisseur LED 18 W 350 mA (max. 6 leds par convertisseur)</p>		<p>6348-5792</p> <p>6348-5793</p>
	<p>SET de spots LED LD 8004 Q-58 3 x 2 W - encastré</p> <p>Spot LED encastré avec câble de raccordement de 2 m et mini-fiche.</p> <p>- Exécution du bord: alu - Diamètre de forage: 58 mm</p> 	<p>blanc chaud (3000° K)</p> <p>blanc froid (4000° K)</p>	<p>6348-5813</p> <p>6348-5814</p>
	<p>Livré avec convertisseur LED/dimmer 18 W 350 mA (max. 6 leds par convertisseur)</p>		
	<p>Spot LED LD 8004 Q-78 3 W - encastré</p> <p>Spot LED encastré avec câble de raccordement de 2 m et mini-fiche. Dimmable.</p> <p>- Exécution du bord: alu - Diamètre de forage: 78 mm</p> 	<p>blanc chaud (3000° K)</p> <p>blanc froid (4000° K)</p>	<p>6348-5802</p> <p>6348-5801</p>
	<p>A commander en supplément</p> <p>Convertisseur LED 22 W 500 mA (max. 6 leds par convertisseur), dimmable</p> <p>Convertisseur LED 18 W 500 mA (max. 6 leds par convertisseur)</p>		<p>6348-5790</p> <p>6348-5791</p>
	<p>SET de spots LED LD 8004 Q-78 3 x 3 W - encastré</p> <p>Spot LED encastré avec câble de raccordement de 2 m et mini-fiche. Dimmable.</p> <p>- Exécution du bord: alu - Diamètre de forage: 78 mm</p> 	<p>blanc chaud (3000° K)</p> <p>blanc froid (4000° K)</p>	<p>6348-5803</p> <p>6348-5804</p>
	<p>Livré avec convertisseur LED/dimmer 18 W 500 mA (max. 6 leds par convertisseur)</p>		

6a



Dessin technique

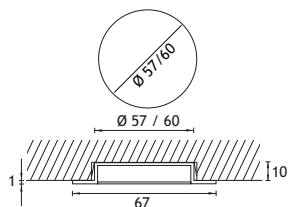

POWER LED SUN 3,5 W - A ENCASTRER

Livré avec câble de raccordement de 2 m, et lampe Power LED 3,5 W.

lampe: 3,5 W power LED
raccordement: 350mA
dimension: \varnothing 67 mm
diamètre de forage (bois): 57/60 mm
température couleur: 4100° K
sécurité: IP20

EXEC.

inox-look

CODE

6333-1001

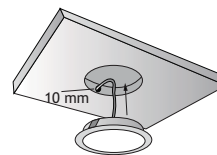

A commander en supplément

Convertisseur LED 15 W 350 mA (max. 4 leds par convertisseur)

6333-1040

Câble de raccordement en série (1 câble par spot supplémentaire)

6333-1045

Set de 3 spots POWER LED SUN 3,5 W. Livré avec convertisseur et câbles de raccordement.

inox-look

6333-1003

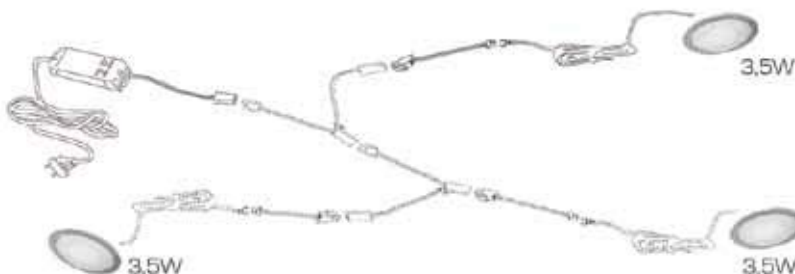
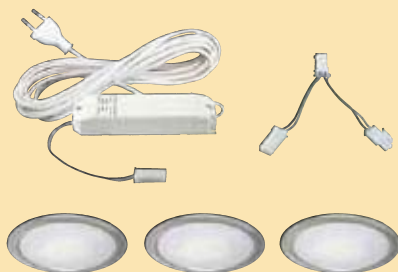

POWER LED SUN XT 3,5 W - EN APPLIQUE

Livré avec câble de raccordement de 2 m et lampe Power LED 3,5 W.

lampe: 3,5 W power LED
raccordement: 350 mA
dimension: \varnothing 70 mm
température couleur: 4100° K
sécurité: IP20

inox-look

6333-1011

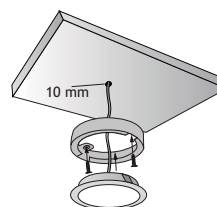

Dessin technique

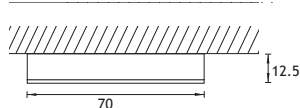

A commander en supplément

Convertisseur LED 15 W 350 mA (max. 4 leds par convertisseur)

6333-1040

Câble de raccordement en série (1 câble par spot supplémentaire)

6333-1045

Set de 3 spots POWER LED SUN XT 3,5 W. Livré avec convertisseur et câbles de raccordement.

inox-look

6333-1013

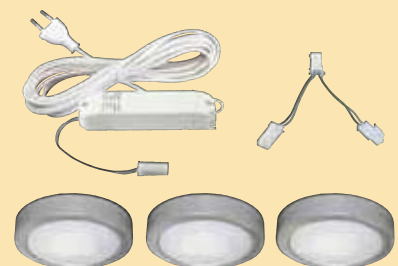

6a



dessin technique

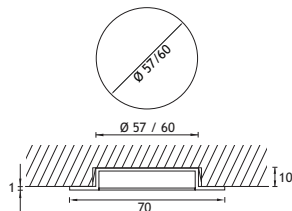

POWER LED SUN QUADRO 3,5 W - A ENCASTRER

Livré avec câble de raccordement de 2 m, et lampe Power LED 3,5 W.

lampe: 3,5 W power LED
 raccordement: 350 mA
 dimension: 70 x 70 mm
 diamètre de forage (bois): Ø 57/60 mm
 température couleur: 4100° K
 sécurité: IP20

EXEC.

inox-look

CODE

6333-1021

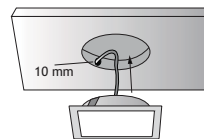

A commander en supplément	
Convertisseur LED 15 W 350 mA (max. 4 leds par convertisseur)	6333-1040
Câble de raccordement en série (1 câble par spot supplémentaire)	6333-1045



Set de 3 spots POWER LED SUN QUADRO 3,5 W. Livré avec convertisseur et câbles de raccordement.

inox-look

6333-1023

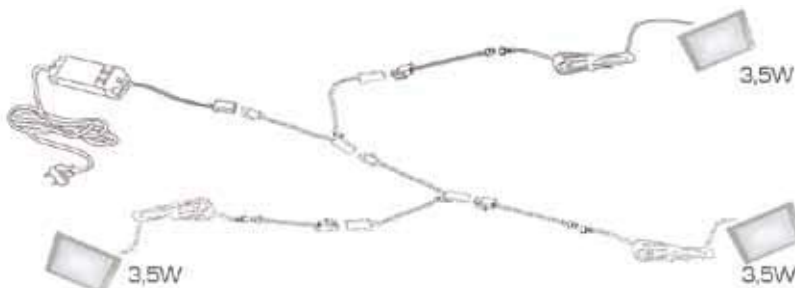

dessin technique

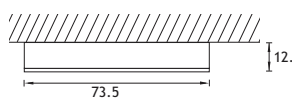

POWER LED SUN QUADRO XT 3,5 W - EN APPLIQUE

Livré avec câble de raccordement de 2 m. Livré avec lampe lamp 3,5 Power LED.

lampe: 3,5 W power LED
 raccordement: 350 mA
 dimension: 73,5 x 73,5 mm
 température couleur: 4100° K
 sécurité: IP20

inox-look

6333-1031

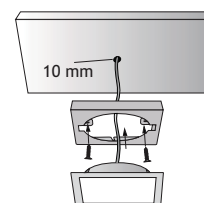

A commander en supplément	
Convertisseur LED 15 W 350 mA (max. 4 leds par convertisseur)	6333-1040
Câble de raccordement en série (1 câble par spot supplémentaire)	6333-1045



Set de 3 spots POWER LED SUN QUADRO XT 3,5 W. Livré avec convertisseur et câbles de raccordement.

inox-look

6333-1033





Dessin technique (bois)

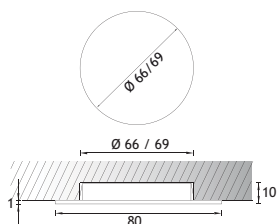

DESCRIPTION
<p>POWER LED MAXI SUN 4.5 W - A ENCASTRER</p> <p>Livré avec lampe Power LED 4,5 W et câble de raccordement de 2 m..</p> <p>lampe: 4,5 W power LED raccordement: 350mA dimension: ø 80 mm diamètre de forage (bois): 66/69 mm température couleur: 4100° K sécurité: IP20</p>

EXECUTION
inox-look

CODE
6333-1051

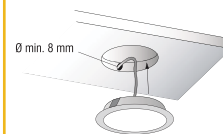

A commander en supplément	
Convertisseur LED 15 W 350 mA (max. 3 leds par convertisseur)	6333-1040
Câble de raccordement micro connecteur (1 câble par spot)	6333-1046
Câble de raccordement en série (1 câble par spot supplémentaire)	6333-1045

DESCRIPTION
<p>Spot LED F46 24 V 1,6 W - a encastrer</p> <p>Dimension: ø 65 mm</p>

EXECUTION
alu
blanc froid
blanc chaud

CODE
6333-1100
6333-1101











A commander en supplément	
convertisseur LED 6 W, câbles 3 m + 4 connections	6333-1103
convertisseur LED 10 W, câbles 1,5 m + 4 connections	6333-1104
convertisseur LED 13 W, câbles 3 m + 12 connections	6333-1105



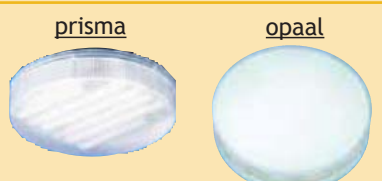

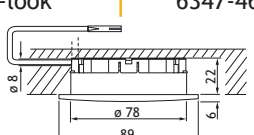

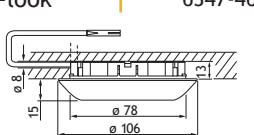



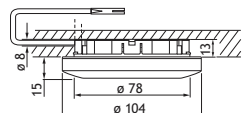

Système d'éclairage complet, encastré, en applique et sous-armoire utilisant la lampe économique MICRO LYNX 6 W ou la lampe LED au design moderne et la finition agréable.

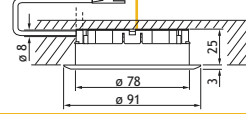
- ± 100 % de durée de vie supérieure aux halogènes.
- Répartition uniforme de la lumière (pas d'effet spot).
- ± 1/3 de chaleur en moins par rapport aux halogènes.
- Pas besoin de transformateur.

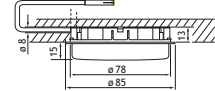

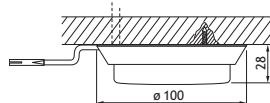
Toutes les armatures LD 5000 et LD 5001 peuvent être utilisées avec les lampes économique Micro Lynx ou LED LD 8000.

	DESCRIPTION	EXEC.	CODE
 	LED LD 8000 - BIANCO 3000° K 4000° K 6400° K 100-230 V - 4 W - GX 53	blanc chaud blanc froid lumière du jour	6347-0020 6347-0021 6347-0022
 	SUNLED 6000° K 230 V - 3,5 W - GX 53	lumière du jour	6347-0015
 	LAMPE ECONOMIQUE MICRO LYNX 230 V - 6 W - GX 53	<u>blanc chaud W 830</u> prisma opale <u>blanc froid W 840</u> prisma opale	6347-0007 6347-0006 6347-0005 6347-0004
	QUADRA A - A ENCASTRER Livré avec câble de raccordement de 2 m et mini-ficheø 8 mm. Livré sans lampe. A commander en supplément: Lampe	alu-look	6347-4611 
	RONDO A - A ENCASTRER Livré avec câble de raccordement de 2 m et mini-ficheø 8 mm. Livré sans lampe. A commander en supplément: Lampe	alu-look	6347-4612 
	 Option: jeu de ressort pour montage dans plaque de plâtre		6348-5656

6a

	DESCRIPTION	EXECUTION	CODE
	RONDO B - A ENCASTRER Livré avec 2 m de câble de raccordement et mini-fiche ø 8 mm. Livré sans lampe. A commander en supplément: Lampe	alu-look 	6347-4615
	RONDO C - A ENCASTRER Livré avec 2 m de câble de raccordement et mini-fiche ø 8 mm. Livré sans lampe. A commander en supplément: Lampe  Option: jeu de ressort pour montage dans plaque de plâtre	alu-look 	6347-4620 6348-5656
	RONDO D - A ENCASTRER Livré avec 2 m de câble de raccordement et mini-fiche ø 8 mm. Livré sans lampe. A commander en supplément: Lampe  Option: jeu de ressort pour montage dans plaque de plâtre	alu-look inox-look 	6347-1612 6347-1912 6348-5656
	RONDO E - A APPLIQUER Livré avec 2 m de câble de raccordement et mini-fiche ø 8 mm. Livré sans lampe. A commander en supplément: Lampe	alu-look inox-look 	6347-1625 6347-1925
 79 mm	F180 - A ENCASTRER Livré avec 2 m de câble de raccordement. Livré sans lampe. A commander en supplément: Lampe	argent 	6347-0000
	F190 - A APPLIQUER Livré avec 2 m de câble de raccordement. Livré sans lampe. A commander en supplément: Lampe	argent 	6347-0001

LIGHT DESIGN 5001

	DESCRIPTION	EXEC.	CODE
	ARMATURE SOUS-ARMOIRE Livrée avec câble de raccordement de 2 m et mini-fiche ø 7 mm. Livrée sans lampe. avec interrupteur sans interrupteur A commander en supplément: Lampe	alu-look alu-look	6347-2620 6347-2610
	DISTANCEUR Grâce au distanceur, une base sous-armoire peut être posée sur l'armoire.	alu-look	6347-2630



DESCRIPTION	EXECUTION	CODE
LED ZETA 35 Pour tablette en verre 4-8 mm Puissance: 1,7 W	3200° K 7000° K	6349-3000 6349-3010

A commander en supplément
Convertisseur LED 15 W, 12V 6327-1001

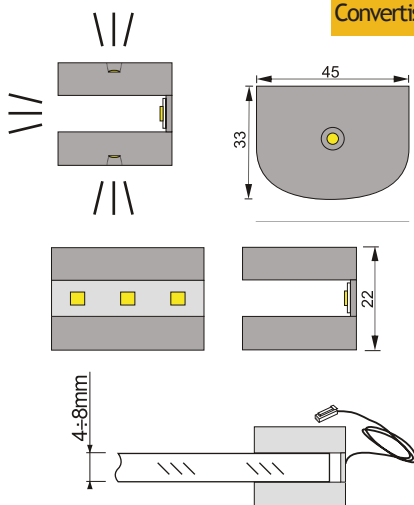

DESCRIPTION	EXECUTION	CODE
LED ZETA GLASLINE Pour tablette en verre 4-8 mm Puissance: 0,72W	<u>blanc chaud</u> 500 mm	6349-3050

A commander en supplément
Convertisseur LED 15 W, 12V + câble de raccordement avec fiche euro + 6 connections. 6327-1001

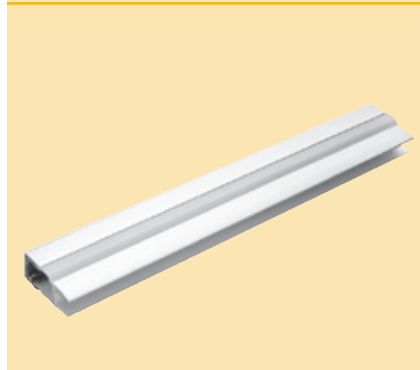
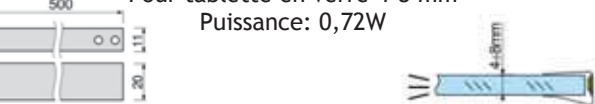

DESCRIPTION	EXECUTION	CODE
PROFILE EN VERRE LED Pour tablette en verre 8 mm	<u>blanc chaud</u> 450 mm (1,92W) 600 mm (2,64W) 900 mm (4,08W)	6349-3145 6349-3160 6349-3190

A commander en supplément
Convertisseur LED 15 W, 12V + câble de raccordement avec fiche euro + 6 connections. 6327-1001

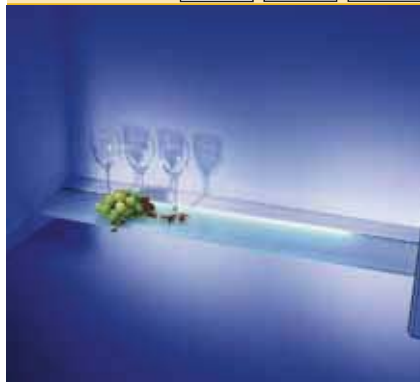

DESCRIPTION	EXECUTION	CODE
TABLETTE EN VERRE LUMINEUSE - Verre satiné 8 mm. - Longueur: 600 mm - 1,5 W - 75 lumen - Longueur: 900 mm - 2,4 W - 120 lumen - Longueur: 1200 mm - 2,4 W - 120 lumen - Blanc froid (5000° K) - Livrée avec câble de raccordement de 2 mètres, convertisseur led 12V DC et accessoires de montage.	600 x 200 mm 900 x 200 mm 1200 x 200 mm	6349-3206 6349-3209 6349-3212

6a







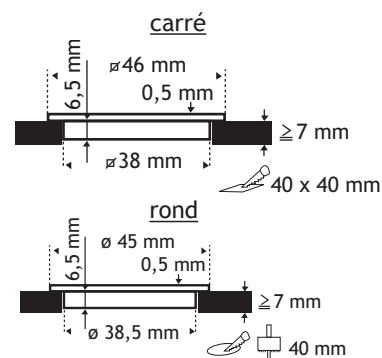

- Une nouvelle génération d'éclairage, basée sur la nouvelle technologie LED;
- Facile à installer au moyen de fiches mâles/femelles IP67 'plug-connectors';
- Applications très diverses grâce à une profondeur d'encastrement de seulement 6,5 mm;
- Résistant à l'eau et à la poussière (IP67);
- Élément LED remplacé facilement et rapidement en cas de panne ou de dégradation.
- Éléments en exécution 'single' avec connecteur, faciles à raccorder.

Propriétés supplémentaires des Eyeleds POWER EYE







- Source lumineuse et puissante de haute qualité, Luxeon K2 Power LED;
- Consommation très faible (1,5 W), résistant à l'eau et à la poussière (IP67);
- Disponible en deux versions: 'Spotlight' (360°) et 'Downlight' (180° 1/2 ouvert);
- Rayons concentrés par l'utilisation d'une technologie moderne de lentilles (Spotlight 60°, Downlight 45°);

DIMENSIONS

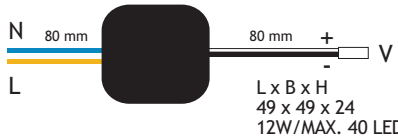

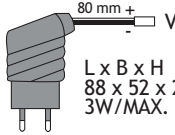
	DESCRIPTION	EXECUTION	CODE
	<p>EYELEDS ROND</p>  <p>Puissance: 0,3 W Exéc.: INOX brossé</p>	blanc chaud blanc froid bleu	6609-0700 6609-0800
	<p>EYELEDS CARRE</p>  <p>Puissance: 0,6 W Exéc.: INOX brossé</p>	blanc chaud blanc froid bleu	6609-1700 6609-1800
	<p>EYELEDS POWER EYE 180°</p>  <p>Puissance: 1,5 W Exéc.: INOX brossé</p>	blanc chaud blanc froid	6609-2180

6a

	DESCRIPTION	EXECUTION	CODE
	<p>ALIMENTATION A ENCASTRER</p>  <p>L x B x H 49 x 49 x 24 12W/MAX. 40 LED</p> <p>Max. 40 ronds / 20 carrés / 8 power eyes</p>	12 W	6609-3000
	<p>ALIMENTATION FICHE</p>  <p>L x B x H 88 x 52 x 26 3W/MAX. 10 LED</p> <p>Max. 10 ronds / 5 carrés / 2 power eye</p>	5 W	6609-3001
	<p>CÂBLE DE RALLONGE</p>	0,5 m 1 m 3 m 6 m	6609-3050 6609-3100 6609-3300 6609-3600
	<p>DERIVATION EYELEDs</p>		6609-3010
	<p>ISOLATION DE FIN DE CÂBLE EYELEDs</p> <p>Isolation IP67 pour la prise du dernier EYELED de la série.</p>		6609-3020



DESCRIPTION	EXECUTION	CODE
HALERS H2 - 7,9W	alu-brossé	6332-2000
Remplace avantageusement un halogène 50 W.	blanc	6332-2010
	inox-look	6332-2020

7 ANS DE GARANTIE

dimension: ø 90 mm
 diamètre de forage: 70 mm
 hauteur: 84 mm
 durée de vie: 75000 h
 temp. couleur: 3000° K
 sécurité: IP65
 luminosité: 425 Lm
 angle: 34°

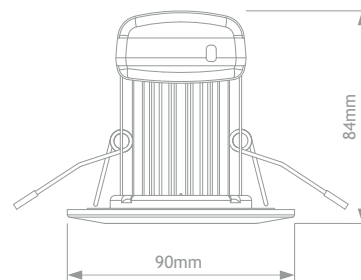

C'est en utilisant les technologies les plus avancées du moment que Halers Lighting à su mettre à profit ses 10 années d'expérience dans le domaine de la led et, ainsi, donner naissance à Halers H2. Grâce à un système breveté de contrôle thermique, Halers H2 détient une durée de vie exceptionnellement longue. De plus, l'utilisation de lentilles sophistiquées assure un faisceau lumineux uniforme de 34°, sans pratiquement aucune perte de luminosité. A la pointe de la technologie en matière de LED, Halers Lighting a développé une alimentation spécifique pouvant être branchée directement au 230V. La combinaison de tous ces éléments se traduit par un luminaire efficace et puissant, permettant de remplacer sans problèmes, et de façon réaliste, des lampes halogènes par des leds.

HALERS H2 est 90% plus efficace que l'halogène, et sa durée de vie est 30 fois plus élevée. Nous constatons donc une économie substantielle de temps, d'argent et de frais de maintenance, tout en réduisant considérablement les émissions de carbone, de déchets, ainsi que de matériaux dangereux entrant dans l'écosystème.

6a



FONCTIONS

- Alimentation led intégrée
- Position de l'alimentation réglable
- Ressorts de montage réglables sur 3 niveaux
- Retardateur de feu IP65
- Couleurs différentes
- Lentilles uniques
- Faisceau 34°
- Assortiment très précis des leds
- Double isolation
- Luminosité 425 Lm
- Consommation 7.9 W
- Amortissement rapide
- CRI 80

AVANTAGES

- Branchement direct 230V
- Installation flexible
- Convient à plusieurs épaisseurs de plafonds
- Conçu pour des plafonds de 30, 60 & 90 min.
- IP65
- Répond à toutes les exigences dans la décoration
- Efficacité des lentilles 92%
- Diffusion uniforme de la lumière
- Couleur uniforme des leds
- Raccordement à la terre non requis
- Plus puissant qu'une 50 W GU10
- Jusqu'à 90% d'économie de consommation
- Réduction immédiate des coûts

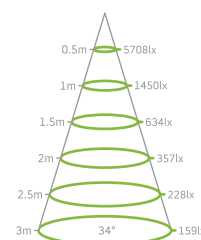
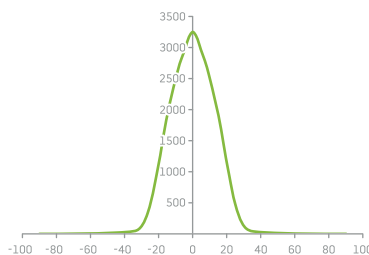
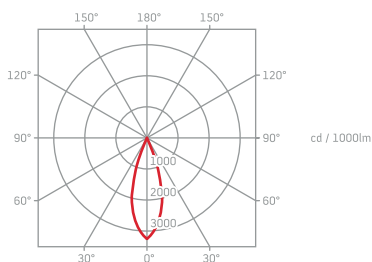





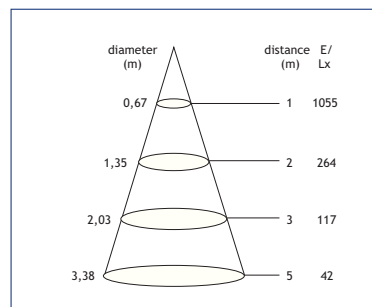
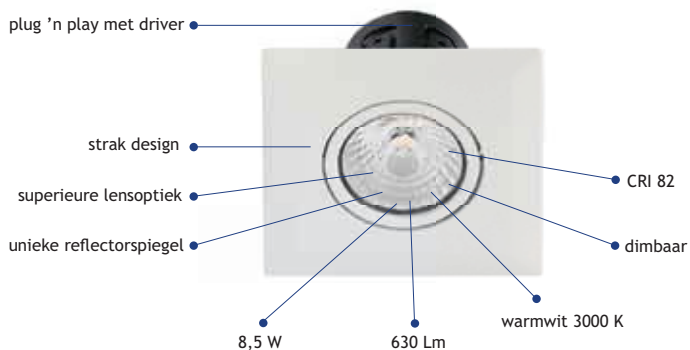

SPOTS LED 230 V, A ENCASTRER, POUR PLAFOND





Les nouveaux 'Reflex LED' offrent une valeur ajoutée unique au niveau de la qualité de la lumière et du design grâce au réflecteur facetté et une optique de lentille supérieure. Nous obtenons ainsi l'aspect et la sensation de l'halogène. En outre le système de dissipation de la chaleur, ainsi que l'alimentation spécifique augmentent fortement la luminosité et l'efficacité.



	DESCRIPTION	EXECUTION	CODE
 Convertisseur LED inclus 	<p>REFLEX LED 1 - 8,5 W - DIMMABLE</p> <p>LED Downlight avec réflecteur 50 mm, design unique et efficacité optimale. Un remplacement parfait de 50W halogène.</p> <p><u>dimension:</u> ø 90 mm <u>diamètre de forage:</u> 70 mm <u>hauteur:</u> 60 mm <u>durée de vie:</u> 30000 h <u>temp. couleur:</u> 3000° K <u>sécurité:</u> IP22 <u>luminosité:</u> 630 Lm <u>angle:</u> 38°</p>	alu blanc	6332-4101 6332-4102
 Convertisseur LED inclus 	<p>MATRIX LED - 8,5 W - DIMMABLE</p> <p>Downlight avec module "Reflex LED2" 50 mm. Un remplacement parfait de 50W halogène.</p> <p><u>dimension:</u> ø 82 mm <u>diamètre de forage:</u> 70 mm <u>hauteur:</u> 60 mm <u>durée de vie:</u> 30000 h <u>temp. couleur:</u> 3000° K <u>sécurité:</u> IP22 <u>luminosité:</u> 630 Lm <u>angle:</u> 38°</p>	alu blanc	6332-4111 6332-4112
 Convertisseur LED inclus 	<p>TRONIX LED - 8,5 W - DIMMABLE</p> <p>Downlight avec module "Reflex LED2" 50 mm. Un remplacement parfait de 50W halogène.</p> <p><u>dimension:</u> 82 x 82 mm <u>diamètre de forage:</u> 70 mm <u>hauteur:</u> 60 mm <u>durée de vie:</u> 30000 h <u>temp. couleur:</u> 3000° K <u>sécurité:</u> IP22 <u>luminosité:</u> 630 Lm <u>angle:</u> 38°</p>	alu blanc	6332-4121 6332-4122

6a



	DESCRIPTION	EXECUTION	CODE
	<p>Master rond fixe 230 V - REFLEX LED 5W</p> <p>Spot encastré en zamak avec Reflex LED 5.</p> <p><u>dimension:</u> ø 80 mm <u>diamètre de forage:</u> 64 mm <u>hauteur:</u> 90 mm <u>durée de vie:</u> 40000 h <u>temp. couleur:</u> 3000° K <u>sécurité:</u> IP22 <u>luminosité:</u> 395 Lm <u>angle:</u> 38° <u>socquet:</u> GU10</p> <p>lampe incluse</p>	<p>blanc inox-look</p>	<p>6332-3005 6332-3095</p>
	<p>Master rond orientable 230 V - REFLEX LED 5W</p> <p>Spot encastré en zamak avec Reflex LED 5.</p> <p><u>dimension:</u> ø 83 mm <u>diamètre de forage:</u> 76 mm <u>hauteur:</u> 90 mm <u>orientable:</u> 25° <u>durée de vie:</u> 40000 h <u>temp. couleur:</u> 3000° K <u>sécurité:</u> IP22 <u>luminosité:</u> 395 Lm <u>angle:</u> 38° <u>socquet:</u> GU10</p> <p>lampe incluse</p>	<p>blanc inox-look</p>	<p>6332-3105 6332-3195</p>
	<p>Master carré orientable 230 V - REFLEX LED 5W</p> <p>Spot encastré en zamak avec Reflex LED 5.</p> <p><u>dimension:</u> 82 x 82 mm <u>diamètre de forage:</u> 76 mm <u>hauteur:</u> 90 mm <u>orientable:</u> 25° <u>durée de vie:</u> 40000 h <u>temp. couleur:</u> 3000° K <u>sécurité:</u> IP22 <u>luminosité:</u> 395 Lm <u>angle:</u> 38° <u>socquet:</u> GU10</p> <p>lampe incluse</p>	<p>blanc inox-look</p>	<p>6332-3205 6332-3295</p>



	DESCRIPTION	EXECUTION	CODE
	<p>Master rond orientable 230 V - LED 6W</p> <p>Spot encastré en zamak avec LED 6W.</p> <p> <u>dimension</u>: ø 83 mm <u>diamètre de forage</u>: 76 mm <u>hauteur</u>: 80 mm <u>orientable</u>: 25° <u>durée de vie</u>: 20000 h <u>temp. couleur</u>: 2700° K <u>sécurité</u>: IP22 <u>luminosité</u>: 350 Lm <u>angle</u>: 386° <u>socquet</u>: GU10 </p> <p>lampe incluse</p>	inox-look	6332-5196
	<p>Master carré orientable 230 V - LED 6W</p> <p>Spot encastré en zamak avec LED 6W.</p> <p> <u>dimension</u>: 82 x 82 mm <u>diamètre de forage</u>: 76 mm <u>hauteur</u>: 80 mm <u>orientable</u>: 25° <u>durée de vie</u>: 20000 h <u>temp. couleur</u>: 2700° K <u>sécurité</u>: IP22 <u>luminosité</u>: 350 Lm <u>angle</u>: 386° <u>socquet</u>: GU10 </p> <p>lampe incluse</p>	inox-look	6332-5296

6a

	DESCRIPTION	EXECUTION	CODE
 <p>compris</p> 	<p>BAR - orientable</p> <p>12V</p> <p><i>Pour utiliser avec lampe 230 V.</i> A commander en supplément: socquet GU10</p> 	alu	6330-7008
	<p><i>Pour utiliser avec lampe 230 V.</i> A commander en supplément: socquet GU10</p>		6330-7091
 <p>compris</p> 	<p>SPOT - orientable</p> <p>12V</p> <p><i>Pour utiliser avec lampe 230 V.</i> A commander en supplément: socquet GU10</p> 	alu	6330-7009
	<p><i>Pour utiliser avec lampe 230 V.</i> A commander en supplément: socquet GU10</p>		6330-7091
 <p>compris</p> 	<p>SPOT MR 16 en zamac</p> <p>12V</p> <p><i>Pour utiliser avec lampe 230 V.</i> A commander en supplément: socquet GU10 - 6330-7091</p> 	<p>orientable</p> <ul style="list-style-type: none"> blanc 6330-7000 chromé mat 6330-7001 chromé 6330-7003 chromé noir 6330-7004 doré 6330-7005 <p>fixe</p> <ul style="list-style-type: none"> blanc 6330-7021 chromé mat 6330-7027 noir 6330-7022 chromé 6330-7023 chromé noir 6330-7026 doré 6330-7024 nickelé satin 6330-7025 	6330-7000 6330-7001 6330-7003 6330-7004 6330-7005 6330-7021 6330-7027 6330-7022 6330-7023 6330-7026 6330-7024 6330-7025
	<p><i>Pour utiliser avec lampe 230 V.</i> A commander en supplément: socquet GU10 - 6330-7091</p>		
 <p>compris</p> 	<p>CARRE - fixe</p> <p>12V - max. 20W</p> <p><i>Pour utiliser avec lampe 230 V.</i> A commander en supplément: socquet GU10</p> 	gris	6330-7007
	<p><i>Pour utiliser avec lampe 230 V.</i> A commander en supplément: socquet GU10</p>		6330-7091



	DESCRIPTION	EXECUTION	CODE
 <p>Convertisseur LED inclus</p> <p>230V</p>	<p>Reflex LED 2 - 8,5 W - DIMMABLE</p> <p>Module LED avec réflecteur, design unique et efficacité optimale. Un remplacement parfait de 50W halogène. Convient pour des spots encastrés standards 50 mm.</p> <p><u>dimension:</u> ø 50 mm <u>hauteur:</u> 60 mm <u>durée de vie:</u> 40000 h <u>temp. couleur:</u> 3000° K <u>luminosité:</u> 630 Lm <u>angle:</u> 38°</p>	<p>alu</p>	<p>6332-4008</p>
 <p>230V</p>	<p>Reflex LED 5 - 5 W - DIMMABLE</p> <p>Highpower LED avec réflecteur 50 mm. Un remplacement parfait de 35W halogène.</p> <p><u>dimension:</u> ø 50 mm <u>hauteur:</u> 56 mm <u>durée de vie:</u> 30000 h <u>temp. couleur:</u> 3000° K <u>luminosité:</u> 395 Lm <u>beam:</u> 38° <u>fitting:</u> GU10</p>	<p>blanc chaud 3000° K</p>	<p>6332-4005</p>
 <p>230V</p> <p>SYLVANIA</p>	<p>HI-SPOT REFLED ES 50 GU10 - 7,5W - NON DIMMABLE</p> <p>Cette lampe de forme extrêmement compacte, 7,5W, est la remplaçante efficace des spots halogènes GU10, sur secteur, se trouvant sur la marché.</p> <p><u>dimension:</u> ø 51 mm <u>hauteur:</u> 57 mm <u>volt (V):</u> 100-250 V <u>durée de vie:</u> 25000 h <u>luminosité:</u> 350 Lm <u>beam:</u> 40° <u>fitting:</u> GU10</p>	<p>blanc chaud 3000° K</p> <p>blanc froid 4000° K</p>	<p>6331-2607</p> <p>6331-2617</p>
 <p>12V</p> <p>SYLVANIA</p>	<p>REFLED MR16 GU5,3 - 7W - DIMMABLE</p> <p>Cette lampe LED 7W MR16, de forme extrêmement compacte, est la plus efficace pour remplacer les lampes halogènes basse tension MR16 (12V). Grâce à son extrêmement longue durée de vie et sa haute luminosité, ce spot est le mieux adapté pour un usage professionnel.</p> <p><u>dimension:</u> ø 49,50 mm <u>hauteur:</u> 45,60 mm <u>volt (V):</u> 12 V <u>durée de vie:</u> 25000 h <u>luminosité:</u> 350 Lm <u>beam:</u> 40° <u>fitting:</u> GU5,3</p>	<p>blanc chaud 3000° K</p> <p>blanc froid 4000° K</p>	<p>6331-1707</p> <p>6331-1717</p>
 <p>230V</p>	<p>ENERGETIC LED 2700° K - 350 luminosité</p> <p>Lampe LED 220-230 V</p>	<p>GU10 - 6 W</p>	<p>6331-2806</p>
 <p>12V</p>	<p>LED MR16 3000° K - 450 luminosité</p> <p>Lampe LED 12 V</p>	<p>GU5.3 - 8 W</p>	<p>6332-3168</p>

6a

	DESCRIPTION	EXECUTION	CODE
	Macros 15 - 15W - NON DIMMABLE Convertisseur Led inclu. dimension: ø 130 mm <u>diamètre de forage:</u> 115 mm <u>hauteur:</u> 60 mm <u>exécution:</u> alu <u>durée de vie:</u> 40000 u <u>luminosité 3000°K:</u> 930 Lm <u>luminosité 4100°K:</u> 995 Lm <u>angle:</u> flood	blanc chaud 3000°K	6332-6015
		blanc froid 4100°K	6332-6016
	Macros 24 - 24W - NON DIMMABLE Convertisseur Led inclu. dimension: ø 175 mm <u>diamètre de forage:</u> 150 mm <u>hauteur:</u> 85 mm <u>exécution:</u> alu <u>durée de vie:</u> 40000 u <u>luminosité 3000°K:</u> 1512 Lm <u>luminosité 4100°K:</u> 1660 Lm <u>angle:</u> flood	blanc chaud (3000°K)	6332-6024
		blanc froid (4100°K)	6332-6025
	Macros 32 - 32W - NON DIMMABLE Convertisseur Led inclu. dimension: ø 190 mm <u>diamètre de forage:</u> 168 mm <u>hauteur:</u> 90 mm <u>exécution:</u> alu <u>durée de vie:</u> 40000 u <u>luminosité 3000°K:</u> 2240 Lm <u>luminosité 4100°K:</u> 2460 Lm <u>angle:</u> flood	blanc chaud (3000°K)	6332-6032
		blanc froid (4100°K)	6332-6033
	Macros 40 - 40W - NON DIMMABLE Convertisseur Led inclu. dimension: ø 220 mm <u>diamètre de forage:</u> 195 mm <u>hauteur:</u> 110 mm <u>exécution:</u> alu <u>durée de vie:</u> 40000 u <u>luminosité 3000°K:</u> 2520 Lm <u>luminosité 4100°K:</u> 2770 Lm <u>angle:</u> flood	blanc chaud (3000°K)	6332-6040
		blanc froid (4100°K)	6332-6041
	Macros 24 FROST - 24W - NON DIMMABLE Convertisseur Led inclu. dimension: ø 220 mm <u>diamètre de forage:</u> 195 mm <u>hauteur:</u> 60 mm <u>exécution:</u> alu <u>durée de vie:</u> 40000 u <u>luminosité 3000°K:</u> 1608 Lm <u>luminosité 4100°K:</u> 1768 Lm <u>angle:</u> flood	blanc chaud (3000°K)	6332-6124
		blanc froid (4100°K)	6332-6125



Diagramme de répartition de lumière 120°

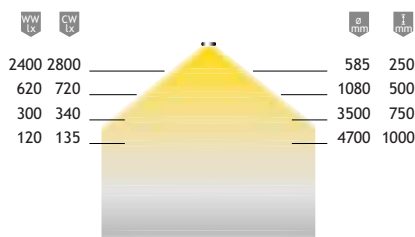

DESCRIPTION

DELITE 5,5W

Lampe de lecture LED à grande luminosité avec bras flexible en acier inoxydable. Interrupteur intégré dans la tête de lampe design.

Exécution:
Inox-look

EXECUTION

blanc chaud

435 mm
735 mm

blanc froid

435 mm
735 mm

CODE

MG-9129489
MG-9129485

MG-9129487
MG-9129484

A commander en supplément

Convertisseur LED 15 W avec fiche plate Euro 6346-7007
 Convertisseur LED 30 W avec fiche plate Euro 6346-7030

Option
 Câble de rallonge LED 1800 mm 6346-7009



Diagramme de répartition de lumière 25°



SNAP 1,5W

Lampe de lecture de chevet LED avec bras flexible en acier inoxydable. Interrupteur intégré dans la tête de lampe design.

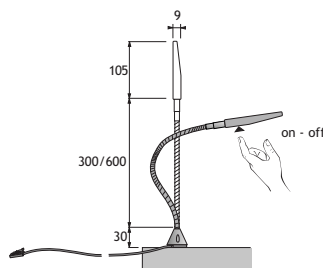
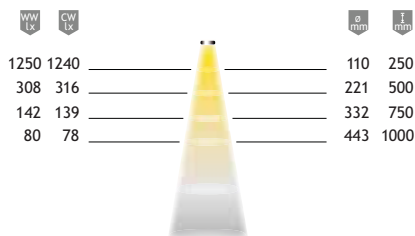
Exécution:
Inox-look

blanc chaud
blanc froid

MG-9127450
MG-9127449

A commander en supplément

Convertisseur LED 15 W avec fiche plate Euro 6346-7007
 Convertisseur LED 30 W avec fiche plate Euro 6346-7030

Option
 Câble de rallonge LED 1800 mm 6346-7009

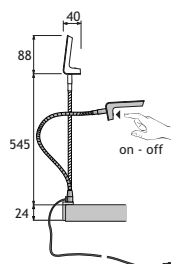

6a



Diagramme de répartition de lumière 48°

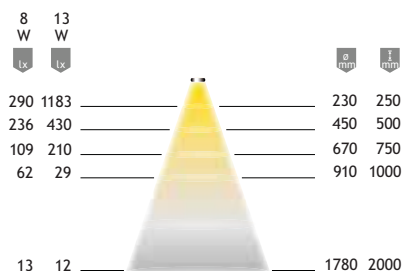

DESCRIPTION	EXECUTION	CODE
LITEPIPE Tringle de penderie éclairée avec tube fluorescent.	<u>Détecteur de mouvements</u> 650-860 mm 870-1200 mm	MG-46211 MG-46212
Tringle de penderie éclairée livrée entièrement montée avec ballast électronique et supports de tringles de penderie. Avec interrupteur à bascule ou détecteur de mouvements. Peut être raccourcie à la longueur souhaitée. Arrêt automatique de l'éclairage après 40 secondes (seulement LitePipe avec détecteur de mouvements).	<u>Interrupteur à bascule</u> 560-860 mm 780-1200 mm	MG-46208 MG-46209
<u>Exécution:</u> Profil aluminium argenté anodisé		

A commander en supplément

Alimentation 220 V avec système de fiche mHV2 2000 mm. MG-9128088

Option

Distributeur 6 connexions avec système mHV2 et fiche plate Euro. MG-9129084



Diagramme de répartition de lumière 30°



DESCRIPTION	EXECUTION	CODE
LED LITEPIPE Tringle de penderie éclairée avec technique LED.	<u>Détecteur de mouvements</u> 550-860 mm 890-1200 mm	MG-9084335 MG-9084338
Avec détecteur de mouvements ou interrupteur à bascule. Peut être raccourcie à la longueur souhaitée. Arrêt automatique de l'éclairage après 40 secondes (seulement LitePipe avec détecteur de mouvements). Pas de convertisseur séparé nécessaire. Support de tringle de penderie compris dans l'unité.	<u>Interrupteur à bascule</u> 450-860 mm 810-1200 mm	MG-9084473 MG-9084474
<u>Exécution:</u> Aluminium argenté anodisé / plastique transparent		

A commander en supplément

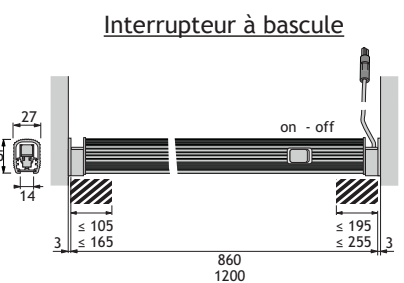
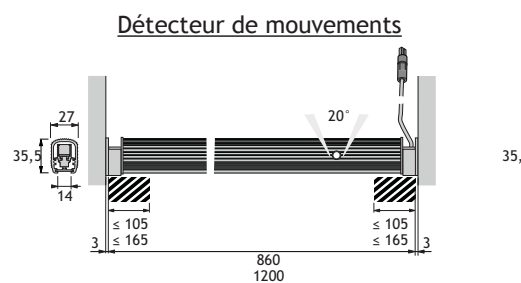
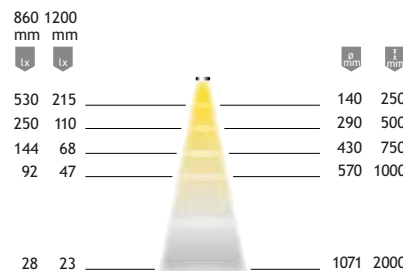
Alimentation 220 V avec système de fiche mHV2 600 mm. MG-9128103



Alimentation 220 V avec système de fiche mHV2 2000 mm. MG-9128088

Option

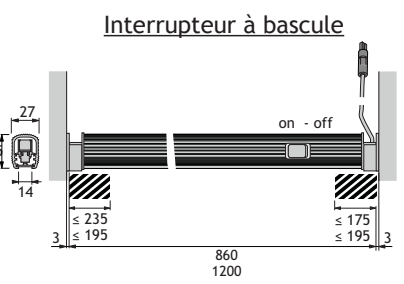
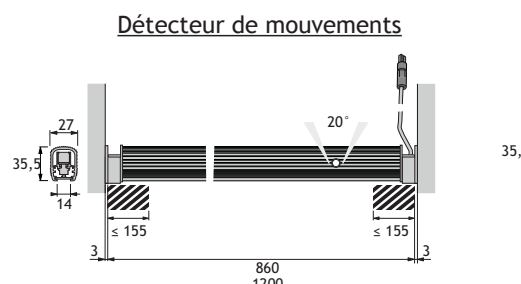
Distributeur 6 connexions avec système mHV2 et fiche plate Euro. MG-9129084



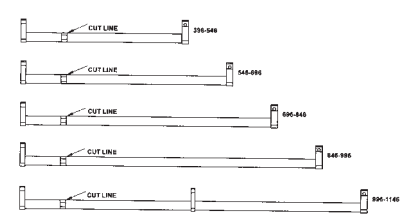
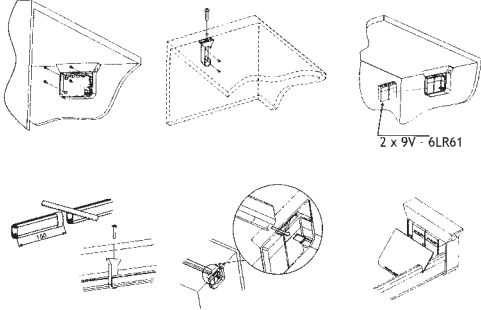







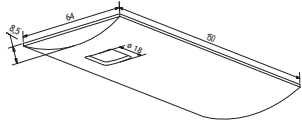

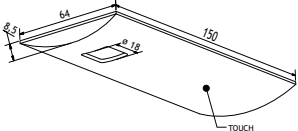
Sous réserve d'écarts de mesures et modifications techniques.

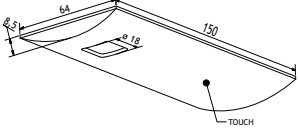

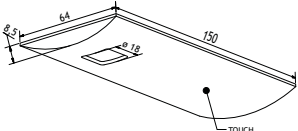

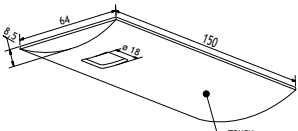

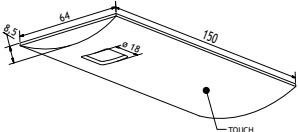

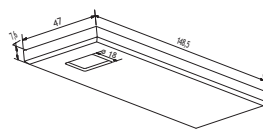

	DESCRIPTION	LONGUEUR	CODE
 	<p>TUBE DE PENDERIE LUMINEUX AVEC DÉTECTEUR DE MOUVEMENTS</p> <p>Avec interrupteur sensor incorporé. Fonctionne sur pile (fournie). force: 10 kg. exécution: alu anodisé</p> 	<p><u>Max-Min</u> 546-396 mm 696-546 mm 846-696 mm 996-846 mm 1146-996 mm</p>	<p>6352-4010 6352-4020 6352-4030 6352-4040 6352-4050</p>
	<p>ALPHALITE</p> <p>Lampe commutée par détecteur de mouvements. Fonctionnement par accumulateur rechargeable par câble mini-usb (inclus). Dix heures d'éclairage, après recharge. Après 10 secondes sans mouvement enregistré, la lampe s'éteint automatiquement. Idéal comme éclairage intérieur d'armoire. Se monte sur une plaque de montage à coller ou à visser, sinon blocage par vis aggloméré.</p>		<p>MG-9140143</p>
<p><u>OPTION</u> Chargeur USB pour ALPHALITE Socle pour chargeur USB pour ALPHALITE</p>			<p>MG-9140144 MG-9140146</p>

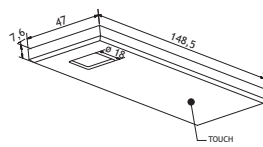

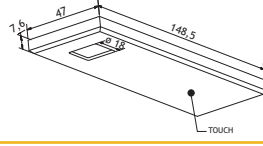
6a

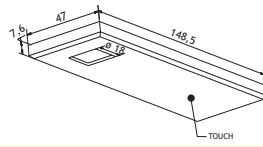
	DESCRIPTION	EXECUTION	CODE
	<p>LED D'LAU ROND</p> <p>1 x d'lau POWERLED 3 W sans touch-dimmer.</p> 	<p><u>blanc chaud</u> (3200 °K)</p> <p>noir alu-look blanc inox-look</p>	<p>6604-6300 6604-6600 6604-6700 6604-6900</p>
A commander en supplément			
	<p>Convertisseur LED 10 W</p> <p>Convertisseur LED 18 W</p>		<p>6604-9000 6604-9010</p>
	<p>SET 1 LED D'LAU ROND</p> <p>1 x d'lau POWERLED 3 W avec touch-dimmer.</p> <p>Livré avec convertisseur LED 10 W 350 mA (max. 3 leds par convertisseur)</p> 	<p><u>blanc chaud</u> (3200 °K)</p> <p>noir alu-look blanc inox-look</p>	<p>6604-6302 6604-6602 6604-6702 6604-6902</p>
	<p>SET 2 LED D'LAU ROND</p> <p>2 x d'lau POWERLED 3 W avec touch-dimmer.</p> <p>Livré avec convertisseur LED 10 W 350 mA (max. 3 leds par convertisseur)</p> 	<p><u>blanc chaud</u> (3200 °K)</p> <p>noir alu-look blanc inox-look</p>	<p>6604-6320 6604-6620 6604-6720 6604-6920</p>
	<p>SET 3 LED D'LAU ROND</p> <p>3 x d'lau POWERLED 3 W avec touch-dimmer.</p> <p>Livré avec convertisseur LED 10 W 350 mA (max. 3 leds par convertisseur)</p> 	<p><u>blanc chaud</u> (3200 °K)</p> <p>noir alu-look blanc inox-look</p>	<p>6604-6330 6604-6630 6604-6730 6604-6930</p>
	<p>SET 4 LED D'LAU ROND</p> <p>4 x d'lau POWERLED 3 W avec touch-dimmer.</p> <p>Livré avec convertisseur LED 15 W 350 mA (max. 3 leds par convertisseur)</p> 	<p><u>blanc chaud</u> (3200 °K)</p> <p>noir alu-look blanc inox-look</p>	<p>6604-6340 6604-6640 6604-6740 6604-6940</p>
	<p>SET 5 LED D'LAU ROND</p> <p>5 x d'lau POWERLED 3 W avec touch-dimmer.</p> <p>Livré avec convertisseur LED 15 W 350 mA (max. 3 leds par convertisseur)</p> 	<p><u>blanc chaud</u> (3200 °K)</p> <p>noir alu-look blanc inox-look</p>	<p>6604-6350 6604-6650 6604-6750 6604-6950</p>

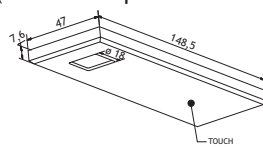

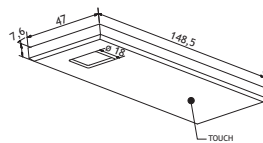
	DESCRIPTION	EXECUTION	CODE
	<p>LED D'LAU CARRE</p> <p>1 x d'lau POWERLED 3 W sans touch-dimmer.</p> 	<p><u>blanc chaud</u> (3200 °K)</p> <p>alu-look inox-look</p>	<p>6604-7600 6604-7900</p>
<p>A commander en supplément</p> <p>Convertisseur LED 10 W 6604-9000</p> <p>Convertisseur LED 18 W 6604-9010</p>			
	<p>SET 1 LED D'LAU CARRE</p> <p>1 x d'lau POWERLED 3 W avec touch-dimmer.</p> <p>Livré avec convertisseur LED 10 W 350 mA (max. 3 leds par convertisseur)</p> 	<p><u>blanc chaud</u> (3200 °K)</p> <p>alu-look inox-look</p>	<p>6604-7602 6604-7902</p>
	<p>SET 2 LED D'LAU CARRE</p> <p>2 x d'lau POWERLED 3 W avec touch-dimmer.</p> <p>Livré avec convertisseur LED 10 W 350 mA (max. 3 leds par convertisseur)</p> 	<p><u>blanc chaud</u> (3200 °K)</p> <p>alu-look inox-look</p>	<p>6604-7620 6604-7920</p>
	<p>SET 3 LED D'LAU CARRE</p> <p>3 x d'lau POWERLED 3 W avec touch-dimmer.</p> <p>Livré avec convertisseur LED 10 W 350 mA (max. 3 leds par convertisseur)</p> 	<p><u>blanc chaud</u> (3200 °K)</p> <p>alu-look inox-look</p>	<p>6604-7630 6604-7930</p>
	<p>SET 4 LED D'LAU CARRE</p> <p>4 x d'lau POWERLED 3 W avec touch-dimmer.</p> <p>Livré avec convertisseur LED 15 W 350 mA (max. 3 leds par convertisseur)</p> 	<p><u>blanc chaud</u> (3200 °K)</p> <p>alu-look inox-look</p>	<p>6604-7640 6604-7940</p>
	<p>SET 5 LED D'LAU CARRE</p> <p>5 x d'lau POWERLED 3 W avec touch-dimmer.</p> <p>Livré avec convertisseur LED 15 W 350 mA (max. 3 leds par convertisseur)</p> 	<p><u>blanc chaud</u> (3200 °K)</p> <p>alu-look inox-look</p>	<p>6604-7650 6604-7950</p>

6a



	DESCRIPTION	EXECUTION	CODE
 <p>ELEKTRA 230V</p>	<p>SPOT LED LD8002 3 W Spot LED avec câble de raccordement de 2 m et mini-fiche.</p> <p>Exécution du bord: nickelé mat Raccordement: 230V</p>  <p><u>Option</u> Accessoires mini-fiche, p. 6a.74</p>	<p>blanc chaud (3000 °K) blanc froid (4000 °K)</p>	<p>6348-5701 6348-5700</p>
	<p>QUADRAT LED</p> <p>Quadrat POWERLED 3 W Quadrat POWERLED 3 W + interrupteur</p>  <p><u>A commander en supplément</u> Convertisseur LED 10 W 350 mA (max. 3 leds par convertisseur) 6604-9000 Convertisseur LED 18 W 350 mA (max. 5 leds par convertisseur) 6604-9010</p> <p><u>Option</u> Câble rallonge LED 1800 mm 6604-9918</p>	<p>alu alu</p>	<p>6604-4600 6604-4601</p>
	<p>SET QUADRAT LED</p> <p>Quadrat POWERLED set 2 x 3 W + interrupteur Quadrat POWERLED set 3 x 3 W + interrupteur</p> <p>Livré avec convertisseur LED 10 W 350 mA (max. 3 leds par convertisseur)</p>	<p>alu alu</p>	<p>6604-4621 6604-4631</p>
	<p>DELTA LED</p> <p>Delta POWERLED 3 W Delta POWERLED 3 W + interrupteur</p> <p>Delta POWERLED 3 W Delta POWERLED 3 W + interrupteur</p>  <p><u>A commander en supplément</u> Convertisseur LED 10 W 350 mA (max. 3 leds par convertisseur) 6604-9000 Convertisseur LED 18 W 350 mA (max. 5 leds par convertisseur) 6604-9010</p> <p><u>Option</u> Câble rallonge LED 1800 mm 6604-9918</p>	<p>alu alu rvs rvs</p>	<p>6604-3600 6604-3601 6604-3605 6604-3606</p>
	<p>SET DELTA LED</p> <p>Delta POWERLED set 2 x 3 W + interrupteur Delta POWERLED set 3 x 3 W + interrupteur</p> <p>Livré avec convertisseur LED 10 W 350 mA (max. 3 leds par convertisseur)</p>	<p>alu alu</p>	<p>6604-3621 6604-3631</p>

6a

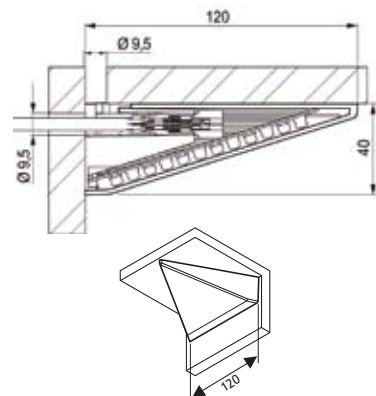

	DESCRIPTION	EXECUTION	CODE
 <p style="text-align: right;">230V</p>	<p>TRIANGLE LED LD7002 3,5 W</p> <p>Eclairage LED triangulaire à poser sous armoires. Habillage en plastique transparent. Livré avec câble de raccordement de 2 m et mini-fiche</p> <p>Raccordement: 230V</p> <p style="text-align: center;">Option Accessoires mini-fiches, p. 6a.74</p>	<p>blanc chaud (4000° K)</p> <p>blanc froid (6400° K)</p>	<p>6348-4000</p> <p>6348-4100</p>
	 <p style="text-align: right;">230V</p>	<p>SET TRIANGLE LED LD7002 3,5 W</p> <p>Set composé de 3 triangles LED LD7002 3,5 W et un répartiteur mini-fiches pour 6 lampes. Le set peut être étendu à 6 lampes.</p> <p>Raccordement: 230 V</p> <p style="text-align: center;">Min. 1 set</p>	<p>blanc chaud (4000° K)</p> <p>blanc froid (6400° K)</p>
 <p style="text-align: right;">230V</p>	<p>SET TRIANGLES LED LD7002 3,5 W AVEC INTERRUPTEUR CENTRAL</p> <p>Set composé de 3 triangles LED LD7002 3,5 W et un répartiteur mini-fiches pour 6 lampes. Une des lampes est équipée d'un interrupteur qui commande l'ensemble des lampes. Le set peut être étendu à 6 lampes.</p> <p>Raccordement: 230 V</p> <p style="text-align: center;">Min. 1 set</p>	<p>blanc chaud (4000° K)</p> <p>blanc froid (6400° K)</p>	<p>6348-4021</p> <p>6348-4121</p>

6a



	DESCRIPTION	EXECUTION	CODE
	DELTA MINI LED Delta mini LED 3 W	<u>blanc chaud</u> (3200 °K) inox	6604-5900
		A commander en supplément Convertisseur LED 10 W 350 mA (max. 3 leds par convertisseur) Convertisseur LED 18 W 350 mA (max. 5 leds par convertisseur) Option Câble rallonge LED 1800 mm	6604-9000 6604-9010 6604-9918
	SET DELTA MINI LED Set Delta mini POWERLED 2 x 3 W + interrupteur Set Delta mini POWERLED 3 x 3 W + interrupteur Livré avec convertisseur LED 10 W 350 mA (max. 3 leds par convertisseur)	<u>blanc chaud</u> (3200 °K) inox inox	6604-5921 6604-5931
	SIGMA LED Sigma POWERLED 3 W Sigma POWERLED 3 W + interrupteur	<u>blanc chaud</u> (3200 °K) alu alu	6605-7600 6605-7601
		A commander en supplément Convertisseur LED 10 W 350 mA (max. 3 leds par convertisseur) Convertisseur LED 18 W 350 mA (max. 5 leds par convertisseur) Option Câble rallonge LED 1800 mm	6604-9000 6604-9010 6604-9918
	SET SIGMA LED Set Sigma POWERLED 2 x 3 W + interrupteur Set Sigma POWERLED 3 x 3 W + interrupteur Livré avec convertisseur LED 10 W 350 mA (max. 3 leds par convertisseur)	<u>blanc chaud</u> (3200 °K) alu alu	6605-7621 6605-7631
	SPOT À POSER TUBE LED Spot à poser tube POWERLED 3 W	inox	6605-6900
		A commander en supplément Convertisseur LED 10 W 350 mA (max. 3 leds par convertisseur) Convertisseur LED 18 W 350 mA (max. 5 leds par convertisseur) Option Câble rallonge LED 1800 mm	6604-9000 6604-9010 6604-9918
	SET SPOT À POSER TUBE LED Set de spots à poser tube POWERLED 2 x 3 W Set de spots à poser tube POWERLED 3 x 3 W	inox inox	6605-6920 6605-6930

6a

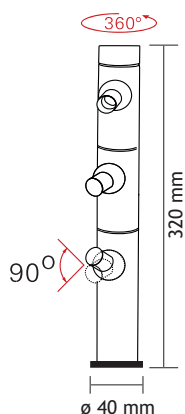

LIGHTPOINT PILE

CODE

- Eclairage led.
- Exécuté en tubes alu.
- Point lumineux individuel.
- Raccordement: convertisseur 500 mA
- PowerLED: 1,25 W
- Exécution: noir



Lightpoint pile powered 1,25 W - lumière du jour 7000K
Lightpoint pile powered 1,25 W - blanc chaud 3300 K

6346-5800
6346-5801



Lightpoint pile: élément vide

6346-5805



Lightpoint pile: base de fixation

6346-5806



Lightpoint pile: bouchon

6346-5807

A commander en supplément
convertisseur Lightpoint pile 15W 24V/DC 6346-5815
convertisseur Lightpoint pile 30W 24V/DC 6346-5830

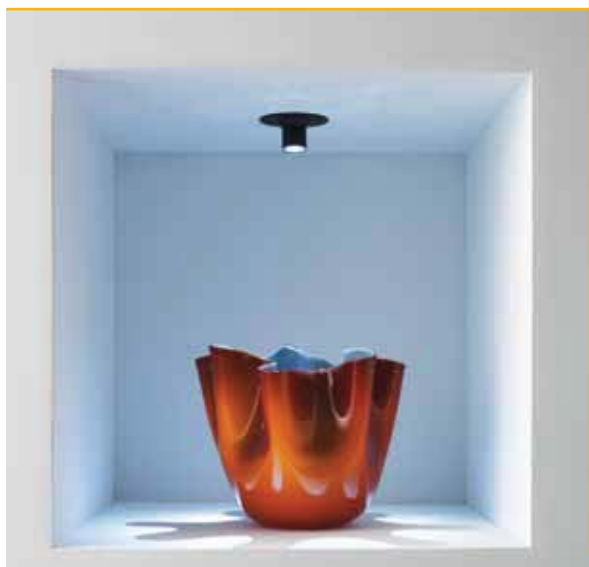

LIGHTPOINT S

blanc chaud
3300 K
6346-5811

- Eclairage led.
- Exécuté en tubes alu.
- Permet des point lumineux orientables.
- Raccordement: convertisseur 350 mA
- PowerLED: 1,25 W
- Exécution: noir

blanc froid
7000 K
6346-5810



A commander en supplément
convertisseur Lightpoint pile 6W 24V/DC 6346-5804

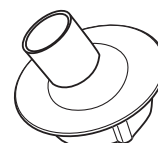
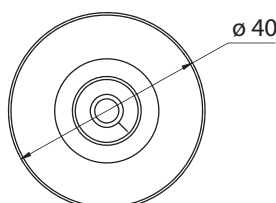
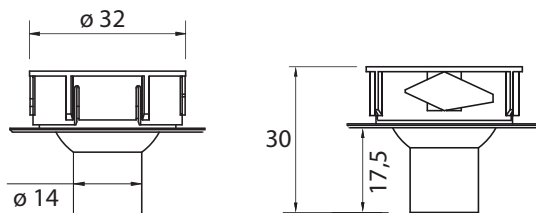
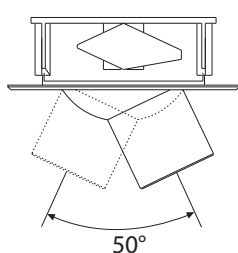
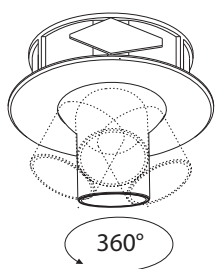

6a



	DESCRIPTION	EXECUTION	CODE
  	<p>KARO 1 LED</p> <p>Eclairage led décoratif. Montage sur un panneau ou une armoire. Livré avec câble de raccordement de 30 cm, sans fiche.</p>  <p>L=300 mm, 5,2 W</p> <p>L= 590 mm, 2 x 5,2 W</p>		
 	<p>KARO 2 LED</p> <p>Eclairage led décoratif. Montage sur un panneau ou une armoire. Livré avec câble de raccordement de 30 cm, sans fiche.</p> <ul style="list-style-type: none"> - blanc chaud (3000 °K) - 265 lumen - 5,2 W - longueur: 300 mm 	chromé	6326-7612
 	<p>KARO 2 LED AVEC FIXATION POUR MIROIR</p> <p>Eclairage led décoratif. Montage sur un panneau ou une armoire. Livré avec câble de raccordement de 30 cm, sans fiche.</p> <ul style="list-style-type: none"> - blanc chaud (3000 °K) - 265 lumen - 5,2 W - longueur: 300 mm 	chromé	6326-7613
 	<p>ROND 3W</p> <p>Eclairage led décoratif. Montage sur un panneau ou une armoire. Livré avec câble de raccordement de 80 cm, sans fiche.</p>	chromé	6352-3630
	<p>PARMA LED</p> <p>Eclairage led décoratif. Montage sur un panneau ou une armoire. 12 V DC - 220 AC - 4 W. Livré avec câble de raccordement de 40 cm, sans fiche. Transfo inclus.</p> <p>L=335 mm, 4 W</p>	chromé	6352-3324







6a

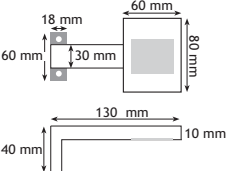

		EXECUTION	CODE
	<p>BRIDGE LED 3 W</p> <p>Eclairage led décoratif 12 V - 350 mA. Montage sur une armoire. Livré avec câble de raccordement de 40 cm.</p>	<p>chrommé brillant</p> <p>alu</p>	<p>6352-3311</p> <p>6352-3310</p>
		<p><u>A commander en supplément</u> Convertisseur Led 10 W, sans câble</p>	
	<p>LONDRA LED 3 W</p> <p>Eclairage led décoratif 12 V - 350 mA. Montage sur une armoire. Livré avec câble de raccordement de 40 cm.</p>	<p>chrommé brillant</p> <p>alu</p>	<p>6352-3316</p> <p>6352-3315</p>
		<p><u>A commander en supplément</u> Convertisseur Led 10 W, sans câble</p>	
	<p>FEDRA LED 4 X 1 W</p> <p>Eclairage led décoratif 12 V - 350 mA. Montage sur une armoire. Livré avec câble de raccordement de 30 cm.</p>	<p>chrommé brillant</p> <p>alu</p>	<p>6352-3323</p> <p>6352-3322</p>
		<p><u>A commander en supplément</u> Convertisseur Led 10 W, sans câble</p>	
	<p>SHELBY LED 2,7 W</p> <p>Eclairage led décoratif 12 V - 350 mA. Montage sur une armoire. Livré avec transfo 4 W.</p>	<p>chrommé brillant</p> <p>alu</p>	<p>6352-3326</p> <p>6352-3325</p>
			
	<p>TRIGA LED 3,6 W</p> <p>Eclairage led décoratif 12 V. Montage sur une armoire. Livré avec câble de raccordement de 90 cm.</p>	<p>alu anodisé</p> <p>chromé</p>	<p>6352-3610</p> <p>6352-3620</p>
		<p><u>A commander en supplément</u> Convertisseur Led 6W/12V (max. 1 led par convertisseur) Convertisseur Led 9W/12V (max. 2 leds par convertisseur)</p>	

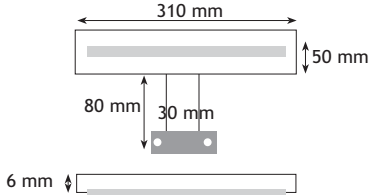
6a

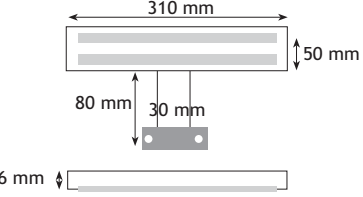

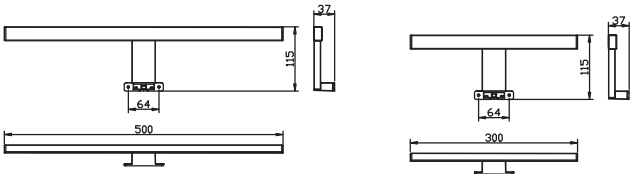
	DESCRIPTION	EXECUTION	CODE
	<p>Eclairage led décoratif 12 V - 350 mA. Montage sur une armoire. Livré avec câble de raccordement de 50 cm.</p> <p>Livré avec convertisseur LED (max. 2 leds par convertisseur)</p> <p>lumière du jour - 6000 °K</p> 	chromé	6352-3328
	<p>LARA LED 3,65 W</p> <p>Eclairage led décoratif 12 V - 350 mA. Montage sur une armoire. Livré avec câble de raccordement de 50 cm.</p> <p>Livré avec convertisseur LED (max. 2 leds par convertisseur)</p> <p>lumière du jour - 6000 °K</p> 	chromé	6352-3329
	<p>LED INES 7,3 W</p> <p>Eclairage led décoratif 12 V - 350 mA. Montage sur une armoire. Livré avec câble de raccordement de 50 cm.</p> <p>Livré avec convertisseur LED (max. 2 leds par convertisseur)</p> <p>lumière du jour - 6000 °K</p> 	chromé	6352-3330
	<p>LED 226</p> <p>Eclairage led décoratif 220-240 V. Montage sur une armoire.. Livré avec câble de raccordement de 50 cm.</p> <p>300 mm - 48 leds - 4,4 W - 3000 °K 500 mm - 80 leds - 7,0 W - 3000 °K</p> 	chromé chromé	6326-7615 6326-7616

6a



- montage de lampes TL dans un profil alu en continu.
- design moderne et attrayant
- le profil alu peut être coupé à longueur.
- l'on peut déterminer soi-même le nombre de lampes TL à intégrer.
- L'ensemble du câblage est pourvu de mini-fiches.
- Peut être pourvu d'un interrupteur senseur.

Système Mini-fiche externe 8/13 W
Cette liaison ne permet pas de placer les lampes l'une contre l'autre.



Système Mini-fiche interne 21/35 W
Peuvent être reliées l'une contre l'autre.

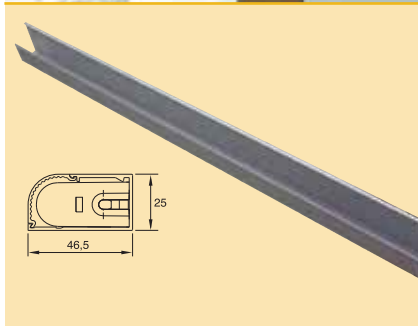

DESCRIPTION		CODE
PROFIL Longueur: 3000 mm		
	profil alu	6348-3300
	cache plexi	6348-3310
Min. 1 longueur		
A commander en supplément:		
Clips pour la fixation des armatures dans le profil alu.		6348-3990
Commander 2 clips par armature		



DESCRIPTION	LXLXH	EXEC.	CODE
ARMATURE TL LD 2005			
Toutes les armatures sont câblées et pourvues de mini-fiches mâles et femelles.	320 x 20 x 42 mm	8 W	6348-3708
Livrée sans lampe.	550 x 20 x 42 mm	13 W	6348-3713
	880 x 20 x 42 mm	21 W	6348-3721
	1180 x 20 x 42 mm	28 W	6348-3728
Exécution: blanc			

A commander en supplément:
Rallonge et câble de raccordement et mini-fiche. p. 6a.74

LAMPE TL LD 2005			CODE
Couleur: blanc froid		8 W	6348-3608
		13 W	6348-3613
		21 W	6348-3621
		28 W	6348-3628

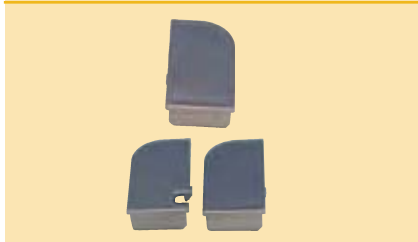

CACHES POUR LES EXTRÉMITÉS
Si les extrémités du profil alu sont visibles, on peut placer un cache. Dans ce cas il faudra effectuer un forage dans le profil. Dans le cas d'utilisation de caches, le cache plexi doit être raccourci de 13 mm par rapport à la longueur du profil alu. Le cache plexi a une tolérance de 1 mm par mètre pour la dilatation.
Cache gauche 6348-3991
Set de caches droite 6348-3992
Le set se compose de 1 cache avec passage pour le câble et de 1 cache fermé.



DESCRIPTION	PUISSANCE	LONGUEUR	CODE
TUBE DE PENDERIE LUMINEUX AVEC DÉTECTEUR DE MOUVEMENT		Max-Min	
Prêt à l'emploi, lampe TL, démarreur électronique et supports de barre compris. Peut être raccourci de 20 cm (10 cm à gauche, 10 cm à droite). Livré avec 3 m de câble de raccordement.	8 W	800-600 mm	6343-4080
	13 W	1000-800 mm	6343-4100
	13 W	1200-1000 mm	6343-4120



DESCRIPTION	PUISSANCE	LONGUEUR	CODE
TUBE DE PENDERIE LUMINEUX AVEC DÉTECTEUR DE MOUVEMENTS		Max-Min	
à visser sous l'étagère. Prêt à l'emploi, lampe TL et démarreur électronique compris. Peut être raccourci de 20 cm (10 cm à gauche, 10 cm à droite). Livré avec 3 m de câble de raccordement.	8 W	800-600 mm	6343-6080
	13 W	1000-800 mm	6343-6100
	13 W	1200-1000 mm	6343-6120

Sous réserve d'écarts de mesures et modifications techniques.



DESCRIPTION	EXECUTION	CODE
TABLETTE LUMINEUSE VERRE/ALU		
Profil de cadre en alu avec face supérieure et inférieure en verre, mat. La lampe TL incorporée donne un éclairage uniforme vers le haut et vers le bas. Livrée avec câble de raccordement de 2 m et profil de fixation murale.		
450 x 200 x 40 mm	8 W	6342-2045
600 x 200 x 40 mm	8 W	6342-2060
900 x 200 x 40 mm	2 X 12 W	6342-2090
1200 x 200 x 40 mm	21 W	6342-2120
450 x 120 x 40 mm	8 W	6342-3045
600 x 120 x 40 mm	8 W	6342-3060
900 x 120 x 40 mm	2 X 12 W	6342-3090
1200 x 120 x 40 mm	21 W	6342-3120



DESCRIPTION	EXECUTION	CODE
E 9000		
Support de tablette en verre, lumineux, avec lampe TL intégrée. Livrée avec câble de raccordement de 2 mètres, interrupteur encastré et tablette en verre.		
600 mm	13 W	6342-1060
900 mm	21 W	6342-1090

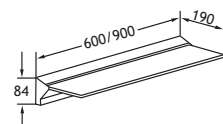

Egalement livrable avec éclairage LED voir ci-après

6a

DESCRIPTION	EXECUTION	CODE
ARMATURE TL T5, 230 V, BLANC FROID 4500° K		
Réglette TL, embrochable, très étroite avec ballast électronique (éclairage immédiat). Exécution: plastique blanc. Livré avec interrupteur encastré, cache plexi, matériel de fixation et cordon secteur de 1,8 m. Couplage maximum: 6 réglettes.		
	<u>LONGUEUR</u>	
	267 mm/6 W	6603-2706
	343 mm/8 W	6603-2708
	571 mm/13 W	6603-2713
	640 mm/18 W	6603-2718
	904 mm/21 W	6603-2721
	948 mm/24 W	6603-2724
	1200 mm/28 W	6603-2728

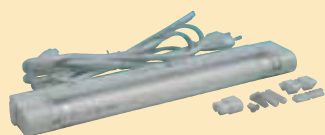

Option	EXECUTION	CODE
Câble de jonction	500 mm	6603-4050
Lampe de rechange	6 W	6603-3006
	8 W	6603-3008
	13 W	6603-3013
	18 W	6603-3018
	21 W	6603-3021
	24 W	6603-3024

	DESCRIPTION	EXECUTION	CODE
	<p>Grâce à sa faible hauteur de 29 mm, facile à installer à l'arrière des cache-lumières bas. Livré avec un câble de raccordement de 2 m (3 x 0,75 mm²).</p>		
	<p style="text-align: right;"><u>Lxlxh</u></p> <p>250 x 90 x 29 mm 6 W 6295-5250 320 x 90 x 29 mm 8 W 6295-5320 470 x 90 x 29 mm 15 W 6295-5475 550 x 90 x 29 mm 13 W 6295-5550 760 x 90 x 29 mm 16 W 6295-5750 930 x 90 x 29 mm 30 W 6295-5930 1240 x 95 x 28 mm 36 W 6295-5990</p>		
	<p>Embrochable, permet, p.ex., de réaliser un bandeau lumineux continu.</p>		
	<p style="text-align: right;"><u>Lxlxh</u></p> <p>250 x 90 x 29 mm 6 W 6295-6250 320 x 90 x 29 mm 8 W 6295-6320 470 x 90 x 29 mm 15 W 6295-6475 550 x 90 x 29 mm 13 W 6295-6550 760 x 90 x 29 mm 16 W 6295-6750 930 x 90 x 29 mm 30 W 6295-6930 1240 x 95 x 28 mm 36 W 6295-6990</p> <p>A commander en supplément: Câbles secteur et jonction voir p. 6a.51</p>		
 	<p>PRISES DE COURANT</p> <p>A utiliser en combinaison avec les réglettes embrochables 29 mm.</p>		
	<p style="text-align: right;"><u>Lxlxh</u></p> <p>80 x 127 x 55 mm prise simple 6290-7506 135 x 127 x 55 mm prise double 6290-7507</p> <p>A commander en supplément: Câbles secteur et jonction voir p. 6a.51</p>		
	<p>INTERRUPTEUR</p> <p>L'interrupteur général permet de commander les différentes lampes en une fois. A utiliser en combinaison avec les réglettes embrochables 29 mm.</p>		
	<p style="text-align: right;"><u>Lxlxh</u></p> <p>80 x 120 x 60 mm interrupteur général 6290-7508</p>		



Réglettes embrochables avec protection en plexi. Système complet avec interrupteur général, prises de courant et pièces de finition.

- Livrable en aluminium, en inox et en blanc (alu et inox: extrémités en noir).
- Seulement 30 mm de haut.
- Très belle finition, pas besoin de cache-lumières.



**DESCRIPTION
LAMPE TL**

Toutes les réglettes sont câblées en 3 x 1,5 mm² et pourvues d'un interrupteur individuel.

Dimensions (lxpxh):

- 8 W: 321 x 95 x 30 mm
- 13 W: 551 x 95 x 30 mm
- 15 W: 470 x 95 x 30 mm
- 16 W: 753 x 95 x 30 mm
- 30 W: 927 x 95 x 30 mm

EXECUTION

inox

- 8 W
- 13 W
- 15 W
- 16 W
- 30 W

- 6342-7032
- 6342-7055
- 6342-7047
- 6342-7075
- 6342-7092

alu

- 8 W
- 13 W
- 15 W
- 16 W
- 30 W

- 6342-7632
- 6342-7655
- 6342-7647
- 6342-7675
- 6342-7692

blanc

- 8 W
- 13 W
- 15 W
- 16 W
- 30 W

- 6342-7732
- 6342-7755
- 6342-7747
- 6342-7775
- 6342-7792

6a

ACCESSOIRES

1. Interrupteur général:
pourvu de 2 m de câble, peut être installé soit à gauche, soit à droite, soit dans le bandeau lumineux.
Dimensions: 130 x 95 x 30 mm

2. Prise double:
peut être placée n'importe où dans le bandeau lumineux. En cas de placement en combinaison avec un interrupteur général, la prise sera également commandée par l'interrupteur.
Dimensions: 195 x 95 x 30 mm

3. cache du raccordement: idéale pour cacher le câble de la première réglette d'un bandeau lumineux. A utiliser uniquement s'il n'est pas fait usage d'un interrupteur général.
Dimensions: 85 x 95 x 30 mm

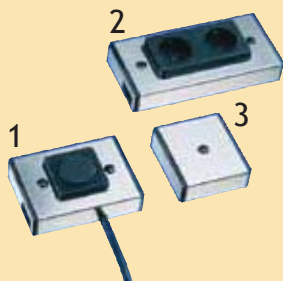

rvs

- interrupteur
- prise double (B)
- pièce de raccordement

- 6342-8010 (1)
- 6342-8020 (2)
- 6342-8030 (3)

alu

- interrupteur
- prise double (B)
- pièce de raccordement

- 6342-8610 (1)
- 6342-8620 (2)
- 6342-8630 (3)

- blanc
- interrupteur
- prise double (B)
- pièce de raccordement

- 6342-8710 (1)
- 6342-8720 (2)
- 6342-8730 (3)

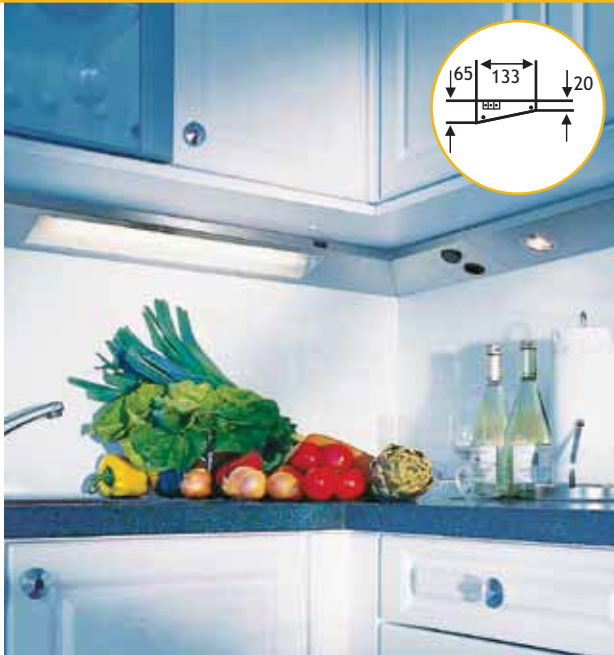

Directement livrable de stock. Adaptable à vos dimensions.

Avec ce système d'éclairage en inox, fabriqué à partir de tôles inox brossées, on a le choix entre éclairage TL ou halogène. Travail au **millimètre près**, grâce au système d'éléments de liaison télescopiques, qui peuvent glisser jusqu'à 100 mm sur les armatures voisines (50 mm de chaque côté), ce qui évite tous travaux de sciage. Ces éléments ne peuvent pas être mise au début ou à la fin de la bande lumineuse.





Les composants sont pourvus de câbles de liaison (3 x 1,5 mm², 16 A.) et de fiches, ce qui permet un montage efficace et simple. Pour les éléments télescopiques on utilise les câbles de liaison des autres armatures TL embrochables. Toutes les lampes sont pourvues d'un interrupteur individuel. L'alimentation s'effectue à partir d'un interrupteur général à placer où l'on veut ou avec un câble de raccordement (voir accessoires des TL embrochables).



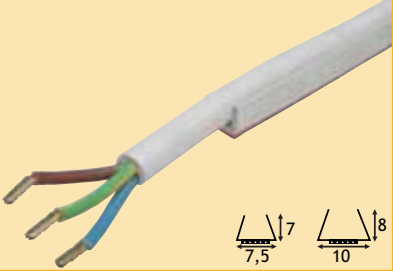
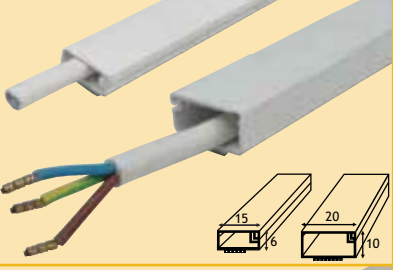
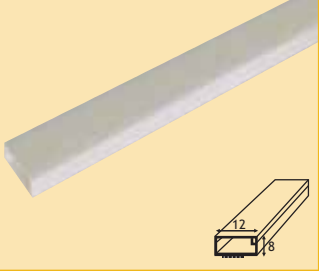

	DESCRIPTION	VERMOGEN	CODE	
	Eclairage TL inox. A partir de 450 mm liaison orientable pour alimentation par l'arrière. Interrupteur individuel. Cache en verre mat. couleur: inox brossé.	<u>longueur</u>		
		300 mm	6 W	6340-0305
		450 mm	8 W	6340-0455
		600 mm	15 W	6340-0605
		750 mm	18 W	6340-0755
		900 mm	16 W	6340-0905
		1000 mm	30 W	6340-0995
	Eclairage halogène inox. A partir de 450 mm liaison orientable pour alimentation par l'arrière. Interrupteur individuel. couleur: inox brossé	<u>longueur</u>		
		300 mm	1 x 20 W	6340-1300
		450 mm	2 x 20 W	6340-1450
		600 mm	2 x 20 W	6340-1600
		750 mm	2 x 20 W	6340-1750
		900 mm	3 x 20 W	6340-1900
		1000 mm	3 x 20 W	6340-1990
	ÉLÉMENT DE LIAISON EMBROCHABLE couleur: inox brossé	LONGUEUR		
		100 mm	6340-6010	
		200 mm	6340-6020	

6a

	DESCRIPTION	LONGUEUR	CODE
	INTERRUPTEUR GÉNÉRAL AVEC PRISE DE COURANT À placer où l'on veut dans la bande lumineuse, avec cordon de 2 m. couleur: inox brossé	150 mm (B) (FR)	6340-2010
		150 mm (L) (NL) (D)	6340-2020
	PRISE DOUBLE couleur: inox brossé	200 mm (B) (FR)	6340-3010
		200 mm (L) (NL) (D)	6340-3020
	ANGLE couleur: inox brossé	<u>200 x 200 mm</u> 90° 135°	6340-4090 6340-4135
	ÉLÉMENT DE LIAISON TÉLÉSCOPIQUE La liaison électrique se réalise au moyen d'un câble à commander en supplément. couleur: inox brossé	150 mm 300 mm 450 mm 600 mm 750 mm	6340-5150 6340-5300 6340-5450 6340-5600 6340-5750
		<u>A commander en supplément:</u> Câble de jonction	200 mm 500 mm 1000 mm
	Eclairage TL inox avec interrupteur encastré et prise de courant. Eclairage inox indépendant du système ci-dessus. couleur: inox brossé cache en verre mat	PUISSANCE	
	longueur 900 mm 1200 mm	18 W 36 W	6340-8095 6340-8125

6a

	DESCRIPTION	EXECUTION	CODE
	CORDON SECTEUR Équipé des fiches pour l'éclairage embrochable. 3 x 1,5 mm ²	500 mm 2000 mm	6290-6050 6290-6200
	CÂBLE DE JONCTION Équipé des fiches pour l'éclairage embrochable. 3 x 1,5 mm ²	200 mm 500 mm 1000 mm 2000 mm 3000 mm	6290-5020 6290-5050 6290-5100 6290-5200 6290-5300
	Fiche Wieland femelle avec capuchon Fiche Wieland mâle avec capuchon Répartiteur 3 x femelle, 1 x mâle	blanc blanc blanc	6290-9700 (1) 6290-9750 (2) 6290-9800 (3)
	GAINE POUR CÂBLES plastique blanc, autocollante longueur: 2000 mm Min. 2 mètres	LARGEUR 6-7 mm pour 3 x 0,75 mm ³ 8-10 mm pour 3 x 1,5 mm ³	7047-5706 7047-5708
	GOULOTTE POUR CÂBLES plastique blanc, autocollante longueur: 2600 mm	EXEC. 15 x 6 mm 20 x 10 mm	7047-4715 7047-4720
	GOULOTTE POUR CÂBLES 12 MM exécution en plastique blanc, autocollante. Longueur: 5000 mm	12 x 8 mm	7047-4712
	TUBE TL DE RECHANGE " BLANC CHAUD"	PUISSANCE 6 W 8 W 13 W 15 W 16 W 18 W 30 W 36 W 58 W	6293-0006 6293-0008 6293-0013 6293-0015 6293-0016 6293-0018 6293-0030 6293-0036 6293-0058



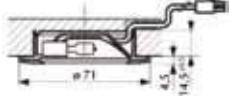
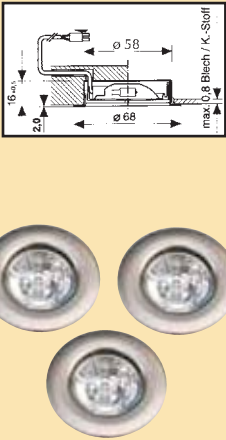
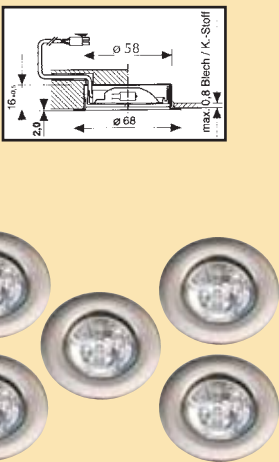

	DESCRIPTION	EXECUTION	CODE
	<p>Spot halogène à encastrer 20 W, 12 V avec verre de protection mat. Fourni avec câble de raccordement de 30 cm, fiche AMP et rallonge AMP de 1,8 m.</p> <p>diamètre de forage: 58 mm couronne: ø 70 mm, épaisseur: 1 mm hauteur d'encastrement: 23 mm</p>	<p>chromé doré blanc inox-look alu-look</p>	<p>6602-1200 6602-1500 6602-1700 6602-1900 6602-1600</p>
	<p>SET DE 2 SPOTS + TRANSFO</p> <p><u>Se compose de:</u> - 2 spots 20 W, 12 V avec verre mat, câble 30 cm et fiche AMP. - 2 rallonges AMP de 1,8 m. - 1 transfo électronique 60 W, 12 V pourvu d'un cordon secteur avec fiche euro.</p> <p>diamètre de forage: 58 mm couronne: ø 70 mm, épaisseur: 1 mm hauteur d'encastrement: 23 mm</p> <p>Min. 1 set</p>	<p>chromé inox-look alu-look</p>	<p>6602-2200 6602-2900 6602-2600</p>
	<p>SET DE 3 SPOTS + TRANSFO</p> <p><u>Se compose de:</u> - 3 spots 20 W, 12 V avec verre mat, câble 30 cm et fiche AMP. - 3 rallonges AMP de 1,8 m. - 1 transfo électronique 60 W, 12 V pourvu d'un cordon secteur avec fiche euro.</p> <p>diamètre de forage: 58 mm couronne: ø 70 mm, épaisseur: 1 mm hauteur d'encastrement: 23 mm</p> <p>Min. 1 set</p>	<p>chromé inox-look alu-look</p>	<p>6602-3200 6602-3900 6602-3600</p>
	<p>SET DE 4 SPOTS + TRANSFO</p> <p><u>Se compose de:</u> - 4 spots 20 W, 12 V avec verre mat, câble 30 cm et fiche AMP. - 4 rallonges AMP de 1,8 m. - 1 transfo électronique 80 W, 12 V pourvu d'un cordon secteur avec fiche euro.</p> <p>diamètre de forage: 58 mm couronne: ø 70 mm, épaisseur: 1 mm hauteur d'encastrement: 23 mm</p> <p>Min. 1 set</p>	<p>chromé inox-look alu-look</p>	<p>6602-4200 6602-4900 6602-4600</p>
	<p>SET DE 5 SPOTS + TRANSFO</p> <p><u>Se compose de:</u> - 5 spots 20 W, 12 V avec verre mat, câble 30 cm et fiche AMP. - 5 rallonges AMP de 1,8 m. - 1 transfo électronique 105 W, 12 V pourvu d'un cordon secteur avec fiche euro.</p> <p>diamètre de forage: 58 mm couronne: ø 70 mm, épaisseur: 1 mm hauteur d'encastrement: 23 mm</p> <p>Min. 1 set</p>	<p>chromé inox-look alu-look</p>	<p>6602-5200 6602-5900 6602-5600</p>

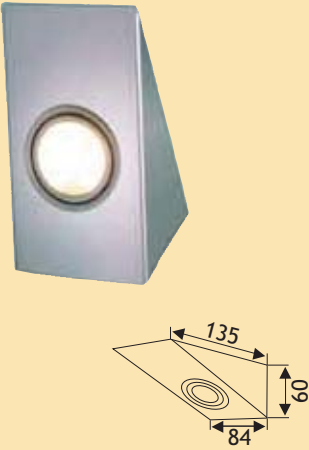

6a

	DESCRIPTION	EXECUTION	CODE
 <p>Peut être encastré dans un forage de 14,5 mm sans laisser de ventilation.</p>	<p>LD 1.9</p> <p>Spot halogène encastré 20 W, 12 V avec anneau et verre transparent séparés. Câble de raccordement de 2 m avec fiche AMP.</p> <p>Diamètre de forage: 58 mm hauteur d'encastrement: 14,8 mm</p> <p>ATTENTION! Les bases et les anneaux sont à commander séparément!</p> 	<p>base avec lampe 20 W anneaux chromé doré alu-look blanc inox-look</p>	<p>6322-6020 6322-6120 6322-6150 6322-6160 6322-6170 6322-6190</p>
 <p>Peut être encastré dans un forage de 16 mm sans laisser de ventilation.</p>	<p>SET DE 3 SPOTS + TRANSFO</p> <p><u>Se compose de:</u></p> <ul style="list-style-type: none"> - 3 spots 20 W, 12 V avec verre transparent et câble de raccordement de 2 m avec fiche AMP. - 1 transfo électronique 60 W, 12 V pourvu d' un cordon secteur avec fiche euro. <p>diamètre de forage: 58 mm couronne: ø 68 mm, épaisseur: 2 mm hauteur encastr.: 16 mm</p> <p>Min. 1 set</p>	<p>inox-look</p>	<p>6322-0600</p>
 <p>Peut être encastré dans un forage de 16 mm sans laisser de ventilation.</p>	<p>SET DE 5 SPOTS + TRANSFO</p> <p><u>Se compose de:</u></p> <ul style="list-style-type: none"> - 5 spots 20 W, 12 V avec verre transparent et câble de raccordement de 2 m avec fiche AMP. - 1 transfo électronique 105 W, 12 V pourvu d' un cordon secteur avec fiche euro. <p>diamètre de forage: 58 mm couronne: ø 68 mm, épaisseur: 2 mm hauteur encastr.: 16 mm</p> <p>Min. 1 set</p>	<p>inox-look</p>	<p>6322-1600</p>

6a



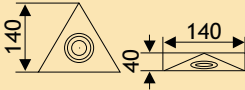

6
a

	DESCRIPTION	EXECUTION	CODE
	<p>OMEGA 20 W</p> <p>Livré avec spot incorporé, verre de protection mat, 30 cm de câble de raccordement avec fiche AMP et rallonge AMP de 170 cm.</p>	<p><u>sans interrupteur</u> inox</p> <p><u>avec interrupteur</u> inox</p>	<p>6600-8900</p> <p>6600-8901</p>
	<p><u>Option</u></p> <p>Transfo Touch-dimmer à variateur intégré</p>		
	<p>OMEGA SET</p> <p>Se compose de 2 ou 3 spots Omega 20 W et un transformateur électronique 12 V - 80 W.</p>	<p>2 x 20 W inox 6600-8920</p> <p>3 X 20 W inox 6600-8930</p>	<p>6600-8920</p> <p>6600-8930</p>
	<p><u>Option</u></p> <p>Tipswitch Interrupteur électronique avec senseur</p>		
	<p>SET OMEGA AVEC INTERRUPTEUR CENTRAL</p> <p>Se compose de 2 ou 3 spots Omega 20 W et un transformateur électronique 12 V - 80 W. Un des spots est pourvu d'un interrupteur classique qui commande le set complet.</p>	<p>2 x 20 W inox 6600-8921</p> <p>3 X 20 W inox 6600-8931</p>	<p>6600-8921</p> <p>6600-8931</p>
	<p>Min. 1 set</p>		
	<p>PRISE OMEGA</p> <p>Avec 150 cm de câble de raccordement 3 x 1,5 mm². prise simple.</p>	<p>(B) (FR) inox 6600-8991</p> <p>(L) (NL) (D) inox 6600-8993</p>	<p>6600-8991</p> <p>6600-8993</p>



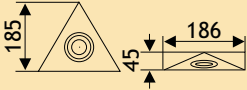

	DESCRIPTION	EXECUTION	CODE
 	<p>DELTA-MINI 20 W</p> <p>Livré avec spot incorporé, verre de protection mat, 30 cm de câble de raccordement avec fiche AMP et ralonge AMP de 170 cm.</p>	<p><u>sans interrupteur</u></p> <p>inox alu</p> <p><u>avec interrupteur</u></p> <p>inox alu</p>	<p>6600-4900 6600-4600</p> <p>6600-4901 6600-4601</p>
	<p><u>Option</u></p> <p>Transfo Touch-dimmer à variateur intégré</p>		
	<p>SET DELTA-MINI</p> <p>Se compose de 2 ou 3 spots Delta - mini 20 W et un transformateur électronique 12 V - 60 W.</p>		
	<p>2 x 20 W 3 X 20 W</p> <p>2 x 20 W 3 X 20 W</p>	<p>inox inox</p> <p>alu alu</p>	<p>6600-4920 6600-4930</p> <p>6600-4620 6600-4630</p>
<p><u>Option</u></p> <p>Tipswitch Interrupteur électronique avec senseur</p>			<p>6324-9300 6345-5100</p>
<p>Min. 1 set</p>			
	<p>SET DELTA - MINI AVEC INTERRUPTEUR CENTRAL</p> <p>Se compose de 2 ou 3 spots Delta - mini 20 W et un transformateur électronique 12 V - 60 W. Un des spots est pourvu d'un interrupteur classique qui commande le set complet.</p>		
	<p>2 x 20 W 3 X 20 W</p> <p>2 x 20 W 3 X 20 W</p>	<p>inox inox</p> <p>alu alu</p>	<p>6600-4921 6600-4931</p> <p>6600-4621 6600-4631</p>
<p>Min. 1 set</p>			

6a

6
a



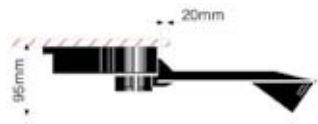
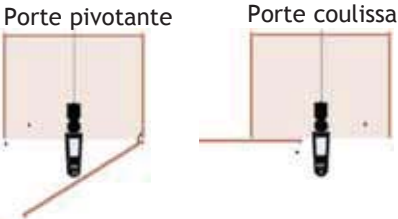
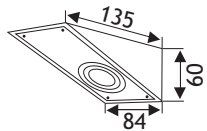
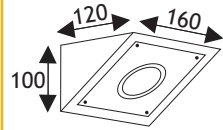

	DESCRIPTION	EXECUTION	CODE
 	<p>DELTA-MAXI 20 W</p> <p>Livré avec spot incorporé, verre de protection mat, 30 cm de câble de raccordement avec fiche AMP et ralonge AMP de 170 cm.</p>	<p><u>sans interrupteur</u> inox</p> <p><u>avec interrupteur</u> inox</p>	<p>6600-6900</p> <p>6600-6901</p>
	<p><u>Option</u></p> <p>Transfo Touch-dimmer à variateur intégré</p>		
	<p>SET DELTA-MAXI</p> <p>Se compose de 2 ou 3 spots Delta - maxi 20 W et un transformateur électronique 12 V - 60 W.</p>	<p>2 x 20 W inox 6600-6920</p> <p>3 X 20 W inox 6600-6930</p>	
	<p><u>Option</u></p> <p>Interrupteur électronique avec senseur</p>		
	<p>SET DELTA - MAXI AVEC INTERRUPTEUR CENTRAL</p> <p>Se compose de 2 ou 3 spots Delta - maxi 20 W et un transformateur électronique 12 V - 60 W. Un des spots est pourvu d'un interrupteur classique qui commande le set complet.</p>		
	<p>2 x 20 W inox 6600-6921</p> <p>3 X 20 W inox 6600-6931</p> <p>Min. 1 set</p>		
	<p>PRISES DELTA-MAXI</p>		
	<p>Prise simple</p> <p>Avec 150 cm de câble de raccordement 3 x 1,5 mm².</p>	<p>(B) (FR) inox 6600-6991</p> <p>(L) (NL) (D) inox 6600-6993</p>	
	<p>Prise double</p>	<p>(B) (FR) inox 6600-6992</p> <p>(L) (NL) (D) inox 6600-6994</p>	

	DESCRIPTION	EXECUTION	CODE
	<p>Spot halogène en applique 20 W, 12 V avec verre de protection mat. Fourni avec câble de raccordement de 30 cm, fiche AMP et rallonge AMP de 1,8 m.</p>	inox	6602-6910
	<p>SET DE 2 SPOTS + TRANSFO</p> <p><u>Se compose de:</u></p> <ul style="list-style-type: none"> - 2 spots 20 W, 12 V avec verre mat, câble 30 cm et fiche AMP. - 2 rallonges AMP de 1,8 m. - 1 transfo électronique 12 V, 60 W pourvu d'un cordon secteur avec fiche euro. <p>Min. 1 set</p>	inox	6602-6920
	<p>SET DE 3 SPOTS + TRANSFO</p> <p><u>Se compose de:</u></p> <ul style="list-style-type: none"> - 3 spots 20 W, 12 V avec verre mat, câble 30 cm et fiche AMP. - 3 rallonges AMP de 1,8 m. - 1 transfo électronique 12 V, 60 W pourvu d'un cordon secteur avec fiche euro. <p>Min. 1 set</p>	inox	6602-6930
	<p>SET 4 SPOTS + TRANSFO</p> <p><u>Se compose de:</u></p> <ul style="list-style-type: none"> - 4 spots 20 W, 12 V avec verre mat, câble 30 cm et fiche AMP. - 4 rallonges AMP de 1,8 m. - 1 transfo électronique 12 V, 80 W pourvu d'un cordon secteur avec fiche euro. <p>Min. 1 set</p>	inox	6602-6940
	<p>SET 5 SPOTS + TRANSFO</p> <p><u>Se compose de:</u></p> <ul style="list-style-type: none"> - 5 spots 20 W, 12 V avec verre mat, câble 30 cm et fiche AMP. - 5 rallonges AMP de 1,8 m. - 1 transfo électronique 12 V, 105 W pourvu d'un cordon secteur avec fiche euro. <p>Min. 1 set</p>	inox	6602-6950



	DESCRIPTION	EXECUTION	CODE
	<p>SPOT HALOGÈNE HA 100 ALU-LOOK 12 V/20 W</p> <p>Spot rond à poser sous armoires hautes 12V / 20W, ø 74 mm, en alu-look avec verre de protection mat. Livré avec câble de raccordement de 2 m avec fiche AMP.</p> <p>Transformateurs recommandés Transformateur électronique 12 V/80 W Transformateur électronique 12 V/105 W</p>	<p>alu-look</p>	<p>6610-0620</p>
	<p>GAMMA 20 W</p> <p>Spot halogène sous-armoire verre de sécurité mat, 20 W, 12 V. Livré avec câble de raccordement 30 cm avec fiche-AMP et rallonge AMP de 170 cm.</p> <p>La prise de courant est raccordée au moyen d'un câble séparé de 3 x 1,5 mm², l. 150 m.</p>	<p>avec prise inox</p>	<p>6600-0901</p>
	<p>OMEGA PLUS</p> <p>Spot halogène sous-armoire avec verre de sécurité mat, 20 W 12 V. Livré avec câble de raccordement 30 cm avec fiche AMP et rallonge AMP de 180 cm.</p>	<p>inox</p>	<p>6600-3900</p>
	<p>TITANIO</p> <p>Lampe halogène pivotante 12 V / 20 W avec transfo incorporé. A l'ouverture des portes (coulissantes ou pivotantes) la lampe pivote et s'allume automatiquement. A la fermeture, la lampe rentre dans l'armoire et s'éteint.</p> <p>Porte pivotante Porte coulissante</p>	<p>noir</p>	<p>6312-6720</p>
	<p>SWING</p> <p>Lampe halogène pivotante 12 V, 20 W avec ressort. Livré avec câble de raccordement 200 cm.</p>	<p>laqué argent</p>	<p>6312-6722</p>

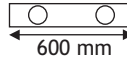
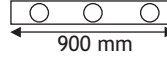
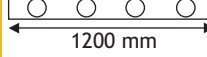
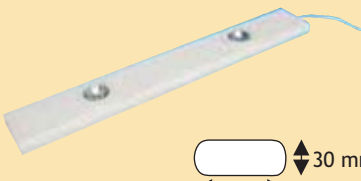

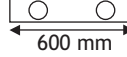
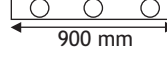
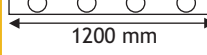

6a

	DESCRIPTION	LONGUEUR	PUISSANCE	CODE
	<p>RÉGLETTE HALOGÈNE ALU</p> <p>Extra plate avec spots halogènes incorporés, transformateur, interrupteur et câble de ± 1,6 m avec fiche euro.</p>	 <p>300 mm</p>	1 x 20 W	6324-5610
		 <p>600 mm</p>	2 X 20 W	6324-5620
		 <p>900 mm</p>	3 x 20 W	6324-5630
		 <p>1200 mm</p>	4 x 20 W	6324-5640
	<p>RÉGLETTE HALOGÈNE BLANCHE</p> <p>Extra plate avec spots halogènes incorporés, transformateur, interrupteur et câble de ± 1,6 m avec fiche euro.</p>	 <p>300 mm</p>	1 x 20 W	6324-5710
		 <p>600 mm</p>	2 X 20 W	6324-5720
		 <p>900 mm</p>	3 x 20 W	6324-5730
		 <p>1200 mm</p>	4 x 20 W	6324-5740

ECLAIRAGE HALOGENE A POSER SUR ARMOIRE HAUTE

	DESCRIPTION	EXECUTION	CODE
	<p>ROME</p> <p>Eclairage sur armoire 2 x 10 W, 12 V. Livré avec câble de raccordement de 10 cm et fiche AMP.</p> <p>A commander en supplément Câble rallonge voir p. 6a.73 Transfo voir p. 6a.71/72</p>	alu-look	6344-4610
	<p>HA 200</p> <p>Eclairage halogène 20 W, 12 V pour montage sur armoire haute. Livré avec câble de raccordement de 2 m et fiche AMP. Hauteur: 96 mm</p>	alu-look	6610-2620

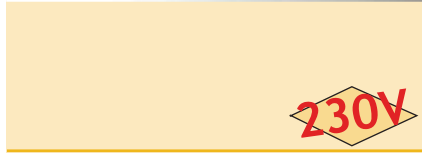
6
a

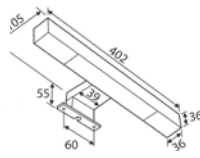
	DESCRIPTION	EXECUTION	CODE
	<p style="text-align: center;">KARO</p> <p>Eclairage halogène décoratif. Montage sur un panneau ou une armoire.</p> <p>Livré avec câble de raccordement de 30 cm, sans fiche.</p> <div style="display: flex; justify-content: space-around;"> <div style="text-align: center;">  <p>L=300 mm, 230 V, 60 W, IP44 L=600 mm, 230 V, 60 W, IP44</p> </div> <div style="text-align: center;">  <p>L=300 mm, 230 V, 60 W, IP44 L=600 mm, 230 V, 60 W, IP44</p> </div> </div>	<p>alu anodisé alu anodisé</p> <p>chromé chromé</p>	<p>6326-7600 6326-7602</p> <p>6326-7200 6326-7202</p>
	<p style="text-align: center;">KARO avec fixation pour miroir</p> <p>L=300 mm, 230 V, 60 W, IP44</p>	<p>aluminium anodisé</p>	<p>6326-7604</p>
	<p style="text-align: center;">LAMPE FREM-DECOR</p> <p>longueur: 590 mm longueur: 890 mm</p> <p>- 230 V - T5</p>	<p>14 W 21 W</p>	<p>6326-6314 6326-6321</p>
	<p style="text-align: center;">LAMPE CARRÉ</p> <p>longueur: 400 mm</p> <p>- 230 V - T5</p> <div style="text-align: center;">  </div>	<p>8 W</p>	<p>6326-6308</p>

230V

Sous réserve d'écarts de mesures et modifications techniques.



230V

DESCRIPTION

NIAGARA

Livré avec câble de raccordement de 40 cm.

- 230 V
- 40 W

25 mm 130 mm 100 mm 50 mm

40 cm

230V mini

CE 0,5m

EXECUTION	CODE
argent	6326-7614
chromé	6326-7214



230V

DESCRIPTION

ROND

Eclairage halogène décoratif. Montage sur un panneau ou une armoire. Livré avec câble de raccordement de 80 cm, sans fiche.

G9 - 25W

chromé brillant	6326-7216
-----------------	-----------



DESCRIPTION

MARTA

Eclairage halogène décoratif. Montage sur un panneau ou une armoire. Livré avec câble de raccordement de 35 cm, sans fiche.

G9 - 2 X 60W

74 114 47,5 38 15,5 39 275,5

LONGUEUR DE CÂBLE 350mm

350mm

F

90°

CE

chromé	6326-7218
--------	-----------

FIXATIONS A COMMANDER EN SUPPLEMENT

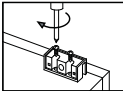
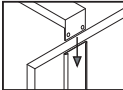
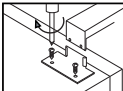
- 
Fixation S2-4 pour bois et verre
6326-7220
- 
Fixation S11 pour l'arrière du miroir
6326-7221
- 
Fixation S12 pour le dessus du meuble
6326-7222

	DESCRIPTION	EXECUTION	CODE
 <p style="text-align: right;">230V</p>	<p>MASTER FIXE 230 V</p> <p>Spot halogène à encastrer pour plafond d'une épaisseur maximale de 20 mm. Livré avec la lampe Sylvania Hi-Spot 50 W, 230 V et sans câble de raccordement.</p> <p>Puissance: Max. 50 W Couronne: ø 80 mm Diamètre de forage: 64 mm Haut. d'encastrement: 80 mm + épaisseur du plafond (max. 20 mm)</p>	blanc inox-look	6330-0507 6330-0509
 <p style="text-align: right;">230V</p>	<p>MASTER ORIENTABLE 230 V</p> <p>Spot halogène à encastrer pour plafond d'une épaisseur maximale de 20 mm. Livré avec la lampe Sylvania Hi-Spot 50 W, 230 V et sans câble de raccordement.</p> <p>Puissance: Max. 50 W Couronne: ø 83 mm Diamètre de forage: 76 mm Haut. d'encastrement: 80 mm + épaisseur du plafond (max. 20 mm)</p>	blanc inox-look	6330-1507 6330-1509
 <p style="text-align: right;">230V</p>	<p>MASTER CARRÉ 230 V</p> <p>Spot halogène à encastrer pour plafond d'une épaisseur maximale de 20 mm. Livré avec la lampe Sylvania Hi-Spot 50 W, 230 V et sans câble de raccordement.</p> <p>Puissance: Max. 50 W Couronne: ø 82 x 82 mm Diamètre de forage: 76 mm Haut. d'encastrement: 80 mm + épaisseur du plafond (max. 20 mm)</p>	inox-look	6330-3509

Sous réserve d'écarts de mesures et modifications techniques.

	DESCRIPTION	EXECUTION	CODE
 	<p>MASTER FIXE 12 V</p> <p>Spot halogène à encastrer pour plafond d'une épaisseur maximale de 20 mm.</p> <p>Livré sans lampe et sans câble de raccordement. Prévu pour lampe GU 5,3 (51 mm) ou MR 16.</p> <p>Puissance: Max 50 W Couronne: ø 80 mm Diamètre de forage: ø 64 mm Haut. d'encastrement: 80 mm</p>	<p>blanc inox-look</p>	<p>6332-0700 6332-0900</p>
 	<p>MASTER ORIENTABLE 12 V</p> <p>Spot halogène à encastrer pour plafond d'une épaisseur maximale de 20 mm.</p> <p>Livré sans lampe et sans câble de raccordement. Prévu pour lampe GU 5,3 (51 mm) ou MR 16.</p> <p>Puissance: Max 50 W Couronne: ø 83 mm Diamètre de forage: ø 76 mm Haut. d'encastrement: 80 mm</p>	<p>blanc inox-look</p>	<p>6332-1700 6332-1900</p>

6a

	DESCRIPTION	EXECUTION	CODE
 <p>compris</p> 	<p>Armature BAR - orientable</p> <p>12V</p> <p><i>Pour utiliser avec lampe 230 V.</i> A commander en supplément: socquet GU10</p> 	alu	6330-7008
	<p><i>Pour utiliser avec lampe 230 V.</i> A commander en supplément: socquet GU10</p>		6330-7091
 <p>compris</p> 	<p>Armature SPOT - orientable</p> <p>12V</p> <p><i>Pour utiliser avec lampe 230 V.</i> A commander en supplément: socquet GU10</p> 	alu	6330-7009
	<p><i>Pour utiliser avec lampe 230 V.</i> A commander en supplément: socquet GU10</p>		6330-7091
 <p>compris</p> 	<p>Armature SPOT MR 16 en zamac</p> <p>12V</p> <p><i>Pour utiliser avec lampe 230 V.</i> A commander en supplément: socquet GU10 - 6330-7091</p> 	<p>blanc chromé mat chromé chromé noir doré</p> <p>blanc chromé mat noir chromé chromé noir doré nickelé satin</p>	<p>6330-7000 6330-7001 6330-7003 6330-7004 6330-7005</p> <p>6330-7021 6330-7027 6330-7022 6330-7023 6330-7026 6330-7024 6330-7025</p>
	<p><i>Pour utiliser avec lampe 230 V.</i> A commander en supplément: socquet GU10 - 6330-7091</p>		
 <p>compris</p> 	<p>Armature CARRE - fixe</p> <p>12V - max. 20W</p> <p><i>Pour utiliser avec lampe 230 V.</i> A commander en supplément: socquet GU10</p> 	gris	6330-7007
	<p><i>Pour utiliser avec lampe 230 V.</i> A commander en supplément: socquet GU10</p>		6330-7091

	DESCRIPTION	EXECUTION	CODE
 <p>OSRAM</p>	<p>LAMPE HALOGENE TUBULAIRE 12 V</p> <p>Lampe halogène STARLITE pour spots avec réflecteur.</p>	<p>G4 - 5 W G4 - 10 W G4 - 20 W</p> <p>GY 6.35 - 35 W</p>	<p>6304-0205 6304-0210 6304-0200 6304-0235</p>
 <p>OSRAM</p>	<p>LAMPE HALOGENE DECOSTAR</p> <p>GU 5,3 - ø 51 mm avec verre de protection Angle 38 °</p>	<p>20 W 35 W 50 W</p>	<p>6320-0206 6320-0355 6320-0506</p>
 <p>SYLVANIA</p>	<p>HI-SPOT</p> <p>Lampe halogène SYLVANIA 230 V.</p>	<p>GU10 - 50 W halogène</p>	<p>6331-1500</p>
 <p>Convertisseur inclus</p> <p>230V</p>	<p>REFLEX LED 2 - 8,5 W - DIMMABLE</p> <p>Module LED avec réflecteur, design unique et efficacité optimale. Un remplacement parfait de 50 W halogène. Convient pour des sports encastrés standards 50 mm.</p>	<p>alu</p>	<p>6332-4008</p>
 <p>230V</p>	<p>Reflex LED 5 - 5 W - DIMMABLE</p> <p>Highpower LED avec réflecteur 50 mm. Un remplacement parfait de 35 W halogène.</p>	<p>blanc chaud 2900° K</p>	<p>6332-4005</p>
 <p>230V</p> <p>SYLVANIA</p>	<p>HI-SPOT REFLED ES 50 GU10 - 7,5W - NON DIMMABLE</p> <p>Cette lampe de forme extrêmement compacte, 7,5W, est la remplaçante efficace des spots halogènes GU10, sur secteur, se trouvant sur la marché.</p>	<p>blanc chaud 3000° K</p> <p>blanc froid 4000° K</p>	<p>6331-2607 6331-2617</p>
 <p>12V</p> <p>SYLVANIA</p>	<p>REFLED MR16 GU5,3 - 7W - DIMMABLE</p> <p>Cette lampe LED 7W MR16, de forme extrêmement compacte, est la plus efficace pour remplacer les lampes halogènes basse tension MR16 (12V). Grâce à son extrêmement longue durée de vie et sa haute luminosité, ce spot est le mieux adapté pour un usage professionnel.</p>	<p>blanc chaud 3000° K</p> <p>blanc froid 4000° K</p>	<p>6331-1707 6331-1717</p>



6a

	DESCRIPTION	EXECUTION	CODE
 	ENERGETIC LED 2700° K - 350 lumen Lampe LED 220-240 V	GU10 - 6 W	6331-2806
 	LED MR16 3000° K - 350 lumen Lampe LED 12 V 3000° K - 450 lumen	GU5.3 - 7 W GU5.3 - 8 W	6332-3167 6332-3168
 	LD 8000 - BIANCO - LED 3000° K - blanc chaud 230 V 4000° K - blanc froid 6400° K - lumière du jour	GX 53 - 4 W GX 53 - 4 W GX 53 - 4 W	6347-0020 6347-0021 6347-0022
	SUNLED 6000° K - lumière du jour 230 V	GX 53 - 3,5 W	6347-0015
	MICRO LYNX LAMPE ECONOMIQUE 230 V	<u>blanc chaud</u> 6 W <u>blanc froid</u> 6W	6347-0007 6347-0005
	MICRO LYNX OPALE ECONOMIQUE 230 V	<u>blanc chaud</u> 6 W <u>blanc froid</u> 6W	6347-0006 6347-0004
	LAMPE DE RECHANGE T5	6 W 8 W 13 W 18 W 21 W 24 W	6603-3006 6603-3008 6603-3013 6603-3018 6603-3021 6603-3024
	LAMPE DE RECHANGE "BLANC CHAUD"	6 W 8 W 13 W 15 W 16 W 18 W 30 W 36 W 58 W	6293-0006 6293-0008 6293-0013 6293-0015 6293-0016 6293-0018 6293-0030 6293-0036 6293-0058

6a

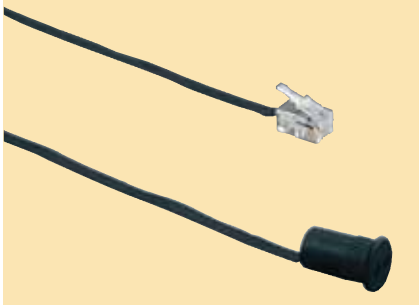

- ce système enclenche automatiquement l'éclairage à l'ouverture de la porte ou du tiroir au moyen d'une cellule infrarouge.
- l'interrupteur électronique est livrable en deux versions: pour 1 capteur ou pour 1 à 3 capteurs.
- exemple: pour une armoire avec de l'éclairage derrière chaque porte, on place derrière chacune d'elle un capteur. On peut installer un interrupteur électronique (1) par capteur ou en installer un (1 à 3) pour les trois capteurs. Dans le premier cas, l'éclairage s'allume individuellement à l'ouverture de la porte qui lui fait face, dans le second cas, l'ensemble de l'éclairage s'allume à l'ouverture de n'importe quelle porte.
- l'éclairage s'éteint automatiquement après 120 secondes, sauf si un capteur a été sollicité entre-temps.

	DESCRIPTION	CODE
 	<p style="text-align: center;">INTERRUPTEUR ÉLECTRONIQUE 1</p> <ul style="list-style-type: none"> - 230 V / max. 550 W / bipolaire - câble de raccordement de 3000 mm avec fiche euro - câble vers l'éclairage de 500 mm avec fiche euro femelle - Lxlxe: 96 x 55 x 25 mm <p style="text-align: right;">pour le raccordement de 1 capteur 6345-7001 pour le raccordement de 1 à 3 capteurs 6345-7003</p> <p style="text-align: center;">INTERRUPTEUR ÉLECTRONIQUE 2</p> <ul style="list-style-type: none"> - 230 V / max. 550 W / bipolaire - câble de raccordement de 3000 mm avec fiche euro - câble vers l'éclairage de 750 mm avec mini-fiche - (la mini-fiche passe dans des trous de 8 mm) - Lxlxe: 96 x 55 x 25 mm <p style="text-align: right;">pour le raccordement de 1 capteur 6345-7101 pour le raccordement de 1 à 3 capteurs 6345-7103</p> <p style="text-align: right;">A commander en supplément: capteur(s) infrarouge 6345-7500</p>	
	<p style="text-align: center;">SENSEUR INFRAROUGE</p> <ul style="list-style-type: none"> - pour raccordement aux interrupteurs électroniques - zone sensible: 50 mm - câble de raccordement de 2000 mm - autocollant - Lxlxe: 16 x 11 x 7 mm 	6345-7500
	<p style="text-align: center;">SENSEUR INFRAROUGE</p> <ul style="list-style-type: none"> - pour raccordement aux interrupteurs électroniques IR - zone sensible: 20-50 mm - câble de raccordement de 2000 mm - om in te boren. - dimensions: ø13/10,3 - longueur:18 mm - forage: ø 11 mm 	6345-7550

6a

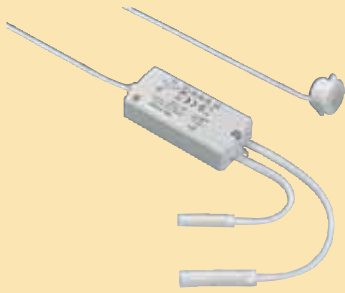
	DESCRIPTION	CODE
	<p style="text-align: center;">DETECTEUR DE MOUVEMENT</p> <ul style="list-style-type: none">- câble avec mini-fiche de 100 mm (mâle)- câble avec mini-fiche de 160 mm (femelle)- max. 250 W- angle de détection: 80°- distance: 500 - 2500 mm- câble du senseur: 1500 mm- réglage du temps: de 10 sec. à 3 min.- à encastrer, forage: ø 20 mm- dimensions: Lxlxh: 75 x 35 x 17 mm	6345-6200

- commande à distance pour allumer ou éteindre 1 ou plusieurs lampes ou groupes de lampes avec possibilité de raccordement de variateurs.
 - 1 émetteur peut également commander plusieurs récepteurs .
- aucun câblage nécessaire entre la commande à distance (émetteur) et l'interrupteur électronique (récepteur).
 - Idéal dans le cas de rénovation d'immeuble.
- conforme aux prescriptions européennes et autorisé dans les pays suivants: BE/NL/FR/DE/AT/SP/PT/CH/DK/SL/SZ/NO.
 - ne perturbe pas les commandes des appareils tv, vidéo et audio.
 - l'émetteur ne doit pas être dirigé vers le récepteur.
 - Portée de l'émetteur : 30 m, à l'intérieur, suivant les matériaux.



DESCRIPTION	CODE
<p>INTERRUPTEURS POUSSOIRS DE COMMANDE (ÉMETTEUR)</p> <ul style="list-style-type: none"> - émetteur à 3 canaux. Commande séparément 3 lampes ou groupes de lampes. - fonctionne sur batterie: 3 V DC CR2032. - à coller p.e. avec du double face (après 3 à 5 ans il y a lieu de remplacer la batterie qui se trouve à l'arrière de l'appareil). - chaque touche de l'émetteur enclenche une sortie du récepteur. 	6345-6100
<p style="background-color: #f9e79f; padding: 2px;"><u>Option</u> Support pour touches de commande 6345-6150</p>	

6a

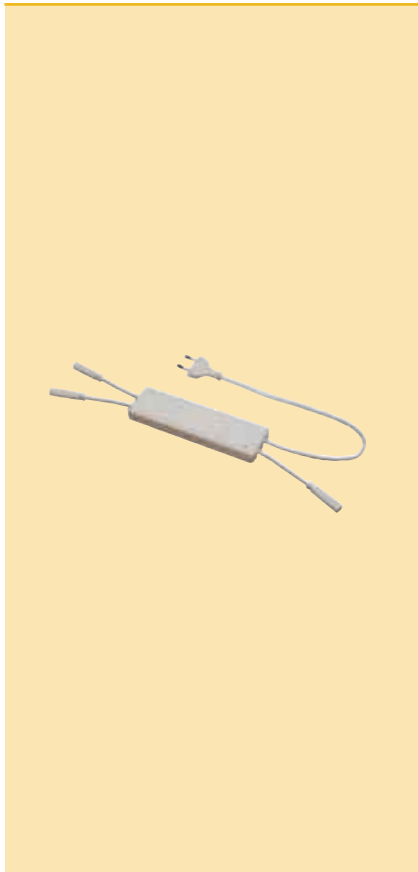

<p>INTERRUPTEUR ÉLECTRONIQUE (RÉCEPTEUR)</p> <ul style="list-style-type: none"> - commande 3 canaux, équipé de 3 câbles de sortie de 400 mm avec mini-fiches (la mini-fiche passe dans un trou de 8 mm). <ul style="list-style-type: none"> - 230 V / 50 Hz. - charge: max. 2,5 A pour l'ensemble des 3 sorties (575 W). <ul style="list-style-type: none"> - Température ambiante: max. 25° en continu. - Cordon secteur de 3000 mm avec fiche euro. - max. 32 émetteurs par récepteur. 	6345-6000
---	-----------



Montage encastré



Montage apparent

DESCRIPTION

EXECUTION

CODE

KIT DE COMMUTATEUR RADIO

6346-7900

Un système d'éclairage de haute qualité comprend également une gestion de lumière intelligente permettant de piloter la lumière de manière dynamique, flexible et adaptée aux besoins. Le nouveau système de commande d'éclairage radio X-Mitte permet de commuter de manière pratique, sans câble, les lampes et autres appareils de la classe de protection II avec une prise plate Euro.

Exemple de montage avec applique LED Novara

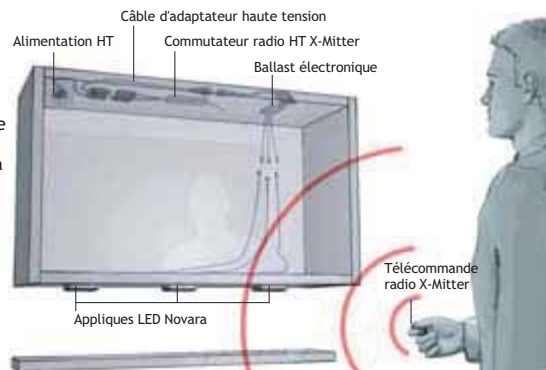

COMMUTATEUR RADIO TRI-MITTER

Interrupteur 3 canaux et variateur pour lampes LED

MG-9127514

Grâce à la commutation ou variation de 3 canaux indépendants, des effets de lumière impressionnants peuvent être réalisés dans les meubles

Set se compose de:

Récepteur Tri-Mitter, émetteur radio manuel Tri-Mitter en plastique fini aluminium, bague à percer

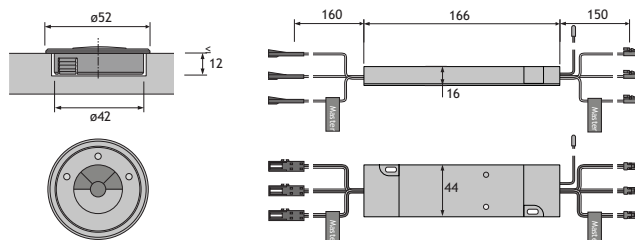
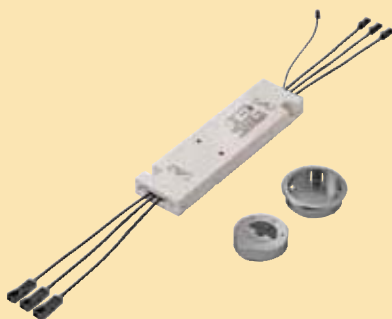

6a

INTERRUPTEUR SENSEUR









Interrupteur électronique avec senseur et fiche euro

6345-5100





L'interrupteur fonctionne en passant la main devant le senseur à ± 1 à 10 cm. A placer entre le secteur 230 V et le transformateur ou l'éclairage 230 V.

- charge: 230 V, max. 450 W.
- senseur: ø 30 x 7 mm
- boîtier électr.: 140 x 56 x 26 mm
- câble senseur: 2600 mm
- câbles secteur: 2 x 900 mm

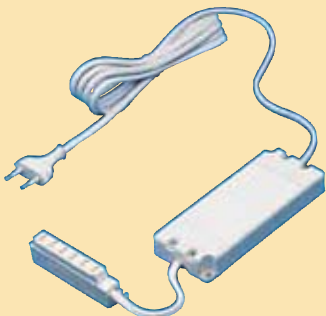

	DESCRIPTION	EXECUTION	CODE
 	<p>TOUCH-DIMMER</p> <p>Le touch - dimmer se compose d'un ensemble transfo / variateur. Il dispose d'un réglage de sensibilité. Au toucher de la plaque sensitive, la lumière est allumée, éteinte ou variée.</p> <p>câble secteur: 3000 mm câble plaque sensitive: 1300 mm</p>	<p>max. 60 W, 12 V</p> <p>max. 105 W, 12 V</p>	<p>6324-9310</p> <p>6324-9320</p>
 	<p>TIP SWITCH</p> <p>Permet l'allumage et l'extinction d'un éclairage halogène, avec carcasse métallique, uniquement par le toucher du doigt sur celle-ci. A placer entre le secteur 230 V et le transformateur. Livré avec câble secteur et câble de sortie euro.</p> <p>Câble secteur: 3000 mm Câble sortie vers éclairage: 1300 mm</p>	<p>blanc</p>	<p>6324-9300</p>
	<p>INTERRUPTEUR À POSER</p> <p>Cet interrupteur permet de commander, sans problèmes, n'importe quel transformateur avec fiche euro. Livré avec câbles de raccordement 2 x 2 m et fiche et prise euro.</p> <p>dimensions: 60 x 60 mm</p>	<p>blanc noir</p>	<p>6345-4700 6345-4300</p>
	<p>Interrupteur encastrable en matière plastique pour éteindre l'éclairage des armoires.</p> <p>48 x 40 x 17 mm</p>	<p>noir blanc</p>	<p>6345-2300 6345-2700</p>
	<p>Interrupteur encastrable en matière plastique pour éteindre l'éclairage des armoires.</p> <p>48 x 40 x 17 mm</p>	<p>noir</p>	<p>6345-3300</p>
	<p>Interrupteur à bascule</p> <p>Livré avec 2 x 2 mètres câbles de raccordement avec fiche et prise euro.</p> <p>Hauteur: 40 mm Diamètre de forage: 20 mm</p>	<p>argent</p>	<p>6345-3750</p>



6a

	DESCRIPTION	EXECUTION	CODE
	<p>Transformateur électronique pour éclairage 12 V. Protégé contre les surcharges et court - circuits.</p> <p><u>primaire:</u> 230 V, cordon secteur 3 m avec fiche euro.</p> <p><u>Secondaire:</u> 12 V, multiprise AMP.</p> <p style="text-align: right;"><u>Lxlxh</u> 120 x 40 x 18 mm 112 x 38 x 18 mm</p>	<p>10-60 W (6 x AMP) 20-105 W (6 x AMP)</p>	<p>6322-3070 6322-3080</p>
 	<p>Transformateur électronique pour éclairage 12 V. Protégé contre les surcharges et court - circuits.</p> <p><u>primaire:</u> 230 V, cordon secteur 3 m avec fiche euro.</p> <p><u>Secondaire:</u> 12 V, multiprise AMP.</p> <p style="text-align: right;"><u>Lxlxh:</u> 168 x 44 x 18 mm</p>	<p>20-120 W (6 x AMP)</p>	<p>6322-5120</p>
	<p>Transformateur électronique pour éclairage 12 V. Protégé contre les surcharges et court - circuits.</p> <p><u>primaire:</u> 230 V, cordon secteur 4 m avec fiche euro. + interrupteur à pied</p> <p><u>Secondaire:</u> 12 V, 6 x multiprise AMP.</p> <p style="text-align: right;"><u>Lxlxh:</u> 123 x 40 x 18 mm</p>	<p>35-60 W (6 x AMP)</p>	<p>6322-5060</p>
	<p>Transformateur électronique</p> <p><u>primaire:</u> 220-240 V - 50 Hz</p> <p><u>Secondaire:</u> 12 V</p> <p style="text-align: right;"><u>Lxlxh:</u> 95 x 32 x 22 mm</p>	<p>20-60 W</p>	<p>6322-3560</p>

6a

6
a2

	DESCRIPTION	EXECUTION	CODE
	<p>Transformateur électronique</p> <p><u>primaire:</u> 230 V - 50 Hz <u>secondaire:</u> 12 V</p> <p style="text-align: right;"><u>Lxlxh:</u> 121 x 40 x 18 mm</p>	20-70 W	6322-3570
	<p>Transformateur électronique</p> <p><u>primaire:</u> 230 V - 50 Hz <u>secondaire:</u> 12 V</p> <p style="text-align: right;"><u>Lxlxh:</u> 123 x 40 x 20 mm</p>	35-105 W	6322-3605
	<p>Transformateur électronique</p> <p><u>primaire:</u> 220-240 V - 50 Hz <u>secondaire:</u> 12 V</p> <p style="text-align: right;"><u>Lxlxh:</u> 115 x 45 x 16 mm</p>	10-60 W	6322-3561

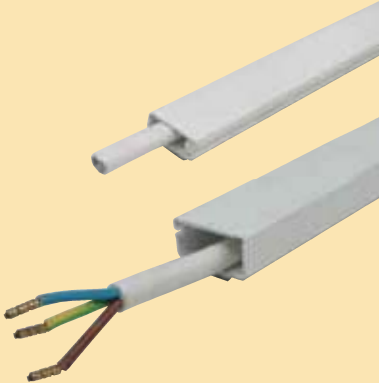
	DESCRIPTION	EXECUTION	CODE
	<p>Câble rallonge avec fiches AMP.</p>	<p>0,5 mètre 1 mètre 2 mètres</p>	<p>6304-4505 6304-4510 6304-4520</p>
	<p>GAINE POUR CÂBLES plastique blanc, autocollante longueur: 2000 mm</p>	<p><u>Largeur</u> 6-7 mm pour 3 x 0,75 mm² 8-10 mm pour 3 x 1,5 mm²</p>	<p>7047-5706 7047-5708</p>
	<p>GOULOTTE POUR CÂBLES plastique blanc, autocollante longueur: 2600 mm</p>	<p>pour 2 x 0,75 mm² pour 3 x 0,75 mm² ou 3 x 1,5 mm²</p>	<p>15 x 6 mm 20 x 10 mm</p> <p>7047-4715 7047-4720</p>

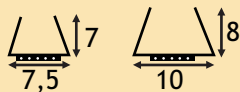

Min. 2 mètres

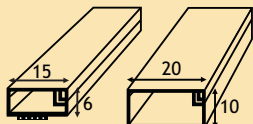

Min. 1 longueur

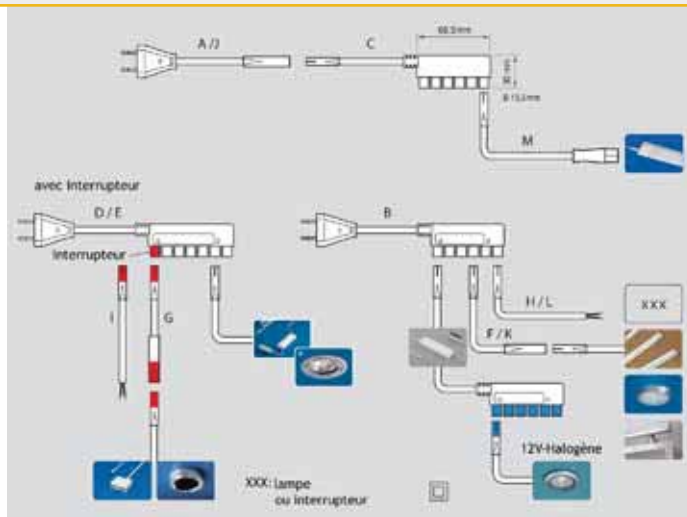

6a



MINI-FICHE: 230 V / 3,5 A

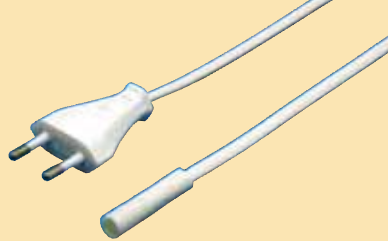
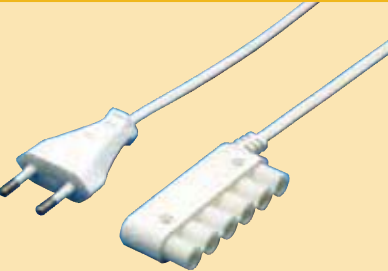
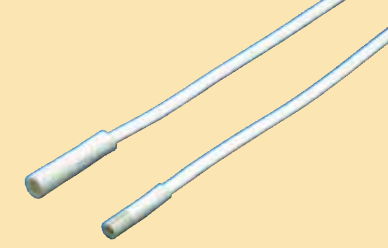

fiche mâle: \varnothing 7 mm
fiche femelle: \varnothing 9,5 mm

Grâce à son très petit \varnothing de seulement 7 mm, cette fiche peut passer dans un forage de 8 mm. Ceci permet d'éviter des travaux longs et compliqués pour effectuer le raccordement électrique. Celui-ci se réalise très vite, de manière sûre et professionnelle.

	DESCRIPTION	CODE
	MINI-FICHE AVEC CORDON SECTEUR ET FICHE EURO. Longueur: 2 m	6348-0000
	Répartiteur pour 6 bases avec câble de raccordement de 2 m et fiche euro. Répartiteur pour 6 bases + interrupteur, avec câble de raccordement de 2 m et fiche euro.	6348-1000 6348-1001
	Répartiteur pour 6 bases avec câble de raccordement de 2 m et mini-fiche. Répartiteur pour 6 bases + interrupteur, avec câble de raccordement de 2 m et mini-fiche.	6348-1010 6348-1011
	Rallonge de 0,5 m pour base Rallonge de 1 m pour base Rallonge de 1,5 m pour base Rallonge de 2 m pour base Rallonge de 2 m pour interrupteur	6348-1105 6348-1110 6348-1115 6348-1100 6348-1101
	Interrupteur chromé avec câble de raccordement de 2 m et mini-fiche \varnothing 7 mm. Cet interrupteur peut être posé en applique ou être encastré.	EXEC. chromé doré alu-look inox-look
		6348-1200 6348-1500 6348-1600 6348-1900

6a



	DESCRIPTION	CODE
	<p align="center">FICHE EVOLINE AVEC CABLE</p> <p>Fiche EVOLINE, extra plate avec tête mobile, câble de 1,5 m., 3 x 1,5 mm², 250 V / 16 A.</p>	<p align="center">6341-9000</p>
	<p align="center">FICHE EVOLINE AVEC PRISE FEMELLE</p> <p>Fiche EVOLINE, extra plate avec tête mobile, prise femelle et câble de 1,5 m., 3 x 1,5 mm², 250 V / 16 A.</p> <p align="center">SEULEMENT LIVRABLE AVEC TERRE SCHUKO.</p>	<p align="center">6341-9010</p>
	<p align="center">FICHE EVOLINE AVEC BLOC DE 3 PRISES</p> <p>Fiche EVOLINE, extra plate avec tête mobile, bloc de 3 prises et câble de 1,5 m., 3 x 1,5 mm², 250 V / 16 A.</p> <p align="center">SEULEMENT LIVRABLE AVEC TERRE SCHUKO.</p>	<p align="center">6341-9030</p>



DESCRIPTION	EXECUTION	CODE
VERSAPULL	(B) (FR)	6341-1010

- corps en aluminium
- cache en inox
- IP 54

A commander en supplément

Câble d'alimentation de 2000 mm	6341-1012
Câble d'alimentation de 3000 mm	6341-1013

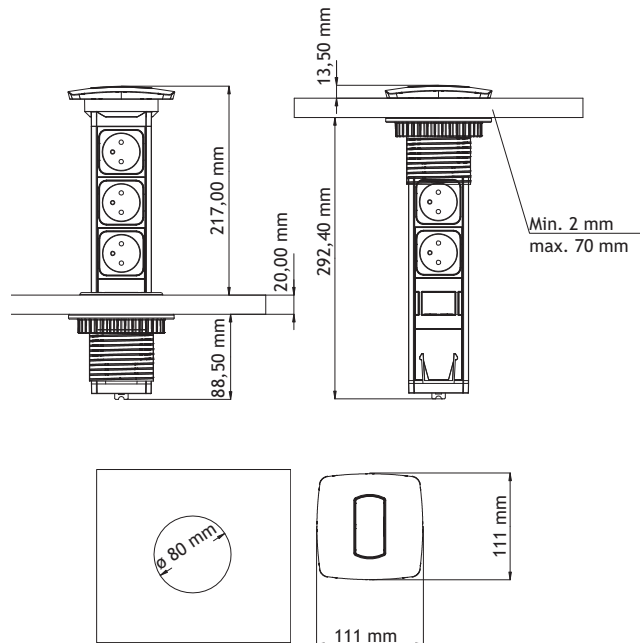

DESCRIPTION	EXECUTION	CODE
VERSAELITE	(B) (FR)	6341-1020

- corps en aluminium
- cache en inox
- IP 54
- anneau inclus
- câble 2000 mm inclus

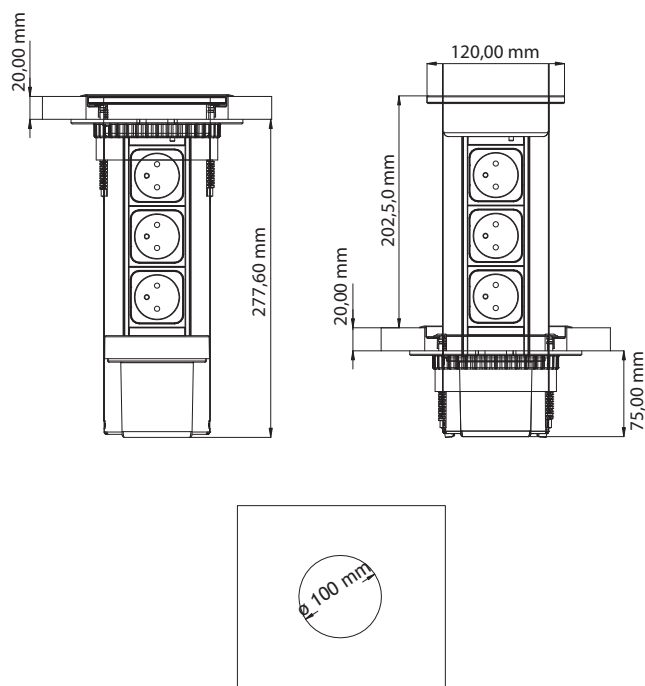

6
a



DESCRIPTION
<p>EVOLINE POWERPORT</p> <p>Profil en aluminium avec 3 prises incorporées, câble de raccordement de 2,5 m et fiche non montée. Peut être encastré dans des plans de travail ou des panneaux jusqu'à 50 mm d'épaisseur.</p> <p>Manchon d'encastrement: ø 102 mm. Profondeur: 290 mm</p>
<p>Option</p> <p>Scie cloche avec pilote pour POWERPORT, épaisseur maximum: 47 mm - 0305-0102</p>

EXECUTION	CODE
<p><u>Couvercle/manchon d'encastrement laqué alu-look/gris</u></p> <p>(B) (FR) (NL) (D) (L)</p> <p><u>inox massif/inox-look</u></p> <p>(B) (FR) (NL) (D) (L)</p> <p><u>blanc/gris</u></p> <p>(B) (FR)</p> <p><u>noir/gris</u></p> <p>(B) (FR)</p>	<p>6341-5600 6341-5601</p> <p>6341-5900 6341-5901</p> <p>6341-5700</p> <p>6341-5300</p>



DESCRIPTION
<p>MODULE MULTIPRISES EVOLINE POWERPORT AVEC STATION DE CHARGE USB</p> <p>Profil en aluminium avec 2 prises incorporées, 1 unité de charge USB, câble de raccordement de 3 m et fiche non montée. Peut être encastré dans des plans de travail ou des panneaux jusqu'à 40 mm d'épaisseur.</p> <p>Manchon d'encastrement: ø 102 mm. Profondeur: 312 mm</p>

EXECUTION	CODE
<p><u>Couvercle/manchon d'encastrement laqué alu-look/gris</u></p> <p>(B) (FR) (NL) (D) (L)</p> <p><u>inox massif/inox-look</u></p> <p>(B) (FR) (NL) (D) (L)</p> <p><u>blanc/gris</u></p> <p>(B) (FR) (NL) (D) (L)</p>	<p>6341-5620 6341-5621</p> <p>6341-5920 6341-5921</p> <p>6341-5720 6341-5721</p>

6a



DESCRIPTION
EVOLINE FLIPTOP
 Prise de courant avec 4 raccordements. Le couvercle peut être fermé avec les fiches raccordées. Etanchéité au moyen d'une lèvre en caoutchouc.

EXECUTION

1 inox
 (B) (FR)
 (NL) (D) (L)
 6341-8900
 6341-8901

2 inox
 (B) (FR)
 6341-8903

3 inox
 (B) (FR)
 6341-8906

CODE

4 prises de courant

3 prises de courant +
 2 RJ45

2 prises de courant
 + 2 USB + 2 RJ45

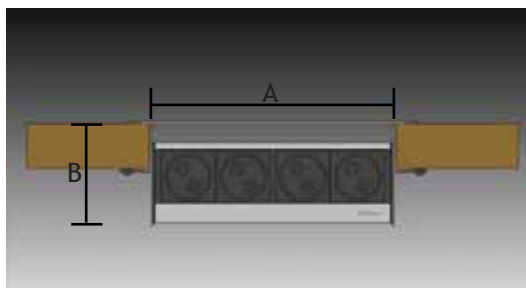

Dimensions d'encastrement:
 A= L:235 mm x l:157 mm
 B= max. 95 mm

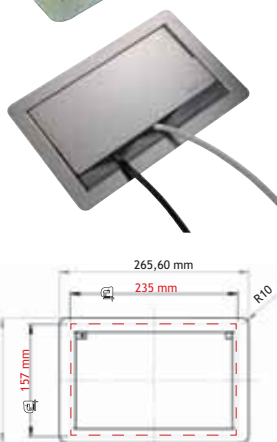

AUTRES EXECUTIONS LIVRABLES SUR COMMANDE

EVOLine®

6a

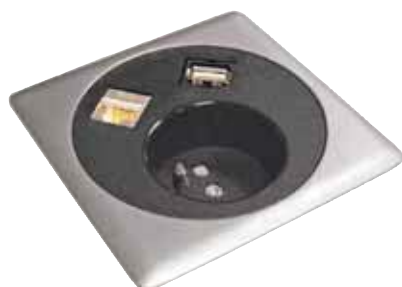

NETBOX - POINT
 Prise de courant en inox encastrée avec 2 ouvertures pour connecteurs RJ 45, USB 2.0 ou HDMI (connecteurs à commander séparément)
 Câble de raccordement de 2000 mm inclus.

- Pour plans de travail jusqu'à une épaisseur de 65 mm .
 - Forage: 80 mm

inox
 (B) (FR)
 6341-9500

A commander en supplément:

connecteur RJ45 6341-9501
 connecteur USB 2.0 6341-9502
 connecteur HDMI 6341-9503

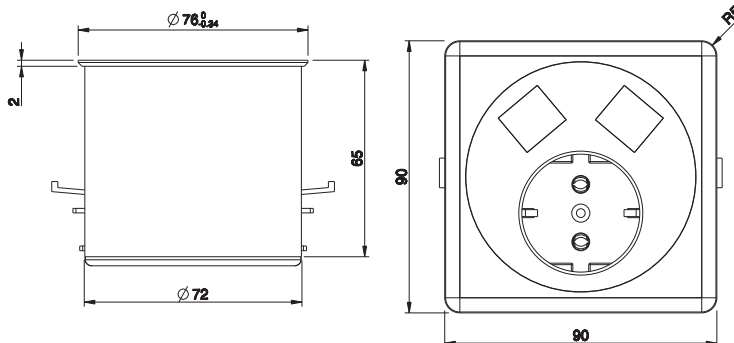



DESCRIPTION	EXECUTION	CODE
<p>UNITE DE CHARGE USB</p> <p>2 unités de charge USB + fiche transfo.</p>	gris	6341-9706

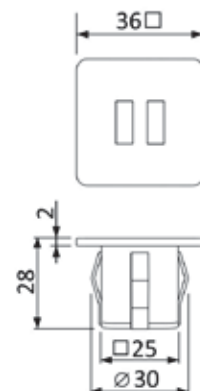

IP20
IN: 12VDC
OUT: 2 x USB 5VDC MAX 2x1A

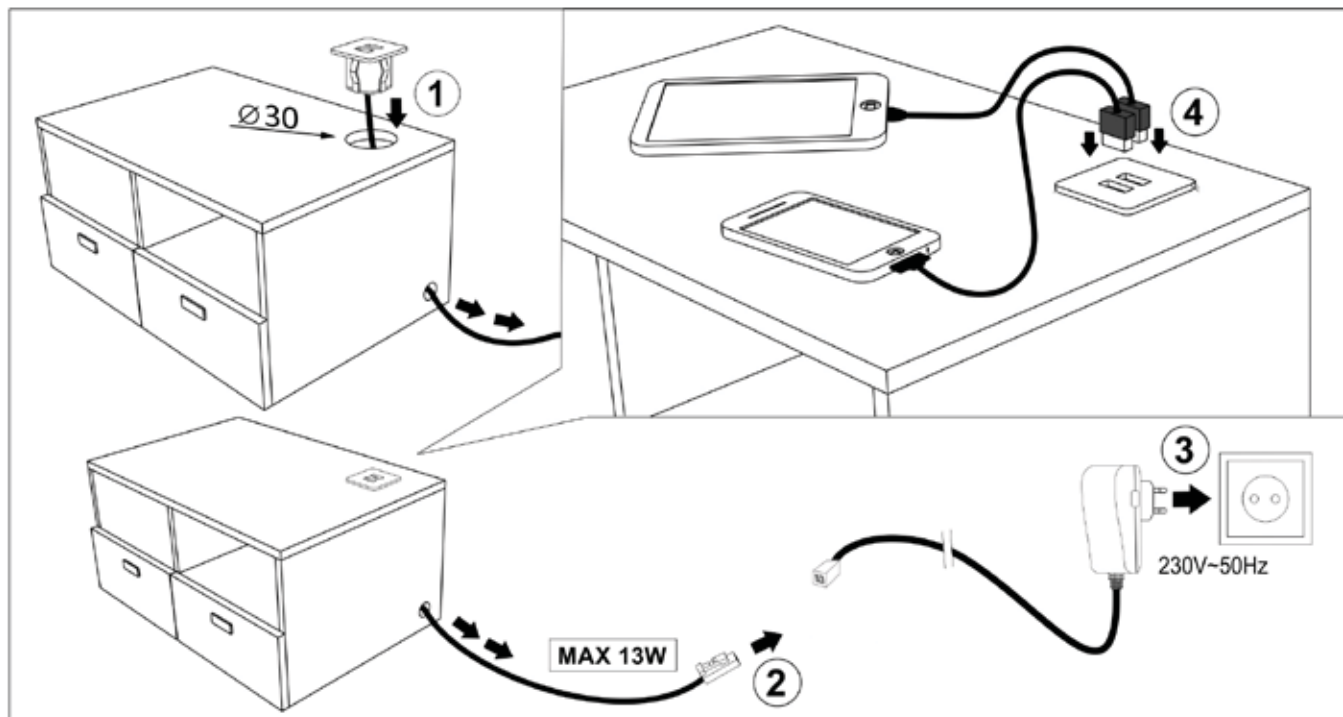

6 a



VERSAPAD	Caches
<p>Module compact à encastrer, avec une prise de courant, 1 x USB et 1 x RJ45. Peut être fermé avec un couvercle coulissant. S'encastre dans un trou de \varnothing 80 mm.</p>	<p>noir blanc inox alu</p>

Sous réserve d'écarts de mesures et modifications techniques.

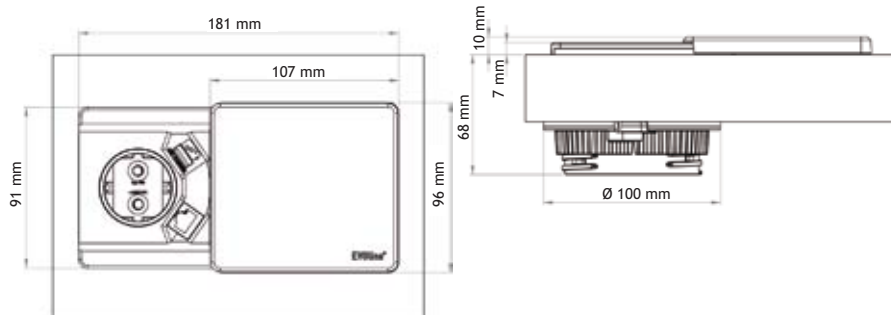

DESCRIPTION

SQUARE 80

De Square 80 is een inbouwmodule voorzien van een wandcontactdoos en een USB charger.

Inbouwmaat \varnothing 80 mm. Geschikt voor bladen tot 50 mm. De modules zijn voorzien van 3 m vast aansluitsnoer. Square 80 is voorzien van een schuifbare sluitdeksel.

EXECUTION

(B) (FR)
(NL) (D) (L)

CODE

6341-9080

6341-9081



DESCRIPTION	EXECUTION	CODE
<p>TWIST</p> <p>2 prises. Couvercle de fermeture en métal. Câble d'alimentation 2,0 m avec embouts et fiche euro noire (à monter soi-même). Diamètre de forage: 105 mm</p> <p><u>Vos avantages:</u></p> <ul style="list-style-type: none"> - Très faible profondeur de montage (40 mm). - Conception compacte (HxP ca. 42,5 x 115 mm). - Gestion des câbles encombrants. - Installation rapide et facile. - Lauréat du Red Dot Design Award 2012. 	inox-look	6341-1000



DESCRIPTION	EXECUTION	CODE
<p>MODULE MULTIPRISES</p> <p>Module de 2 ou 4 prises en inox. Idéal pour îlot central. Se monte sur le plan de travail et est fixé par dessous au moyen d'un écrou M 22 et une rondelle. Livré avec câble de raccordement de 2 x 1,5m.</p> <p>forage: 23 mm épaisseur max.: 60 mm</p>		

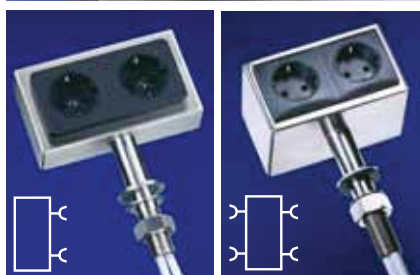

<p>2 prises de courant Lxlxh: 140 x 42 x 130 mm</p>	inox (B) (FR)	6341-4000
<p>4 prises de courant Lxlxh: 136 x 86 x 126</p>	inox (B) (FR)	6341-4010



<p>Prise de courant triple en inox pour montage dans les coins (aussi bien plan de travail/mur que armoire haute/mur)</p> <p>Livré avec câble de raccordement de 3 m.</p>	inox (B) (FR)	6341-6900
---	------------------	-----------

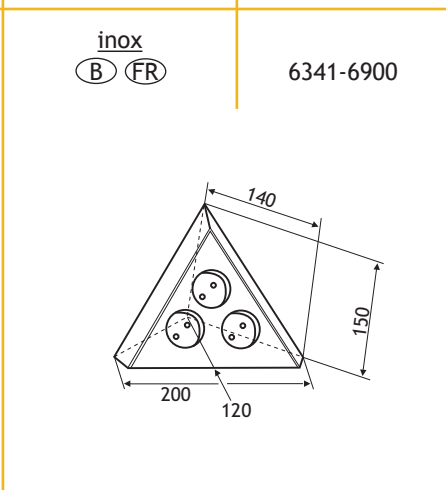



DESCRIPTION

Bloc de prises de courant à poser Deltabox Insel

Module de 2 prises de courant dans un habillage en inox. Idéal pour îlot central. Se monte sur le plan de travail et se fixe par-dessous au moyen d'un écrou M22 et une rondelle. Livré avec câble de raccordement de 2 m.

EXECUTION

(B) (FR) 6341-4100
(NL) (D) (L) 6341-4110



Bloc de prises de courant à poser Deltabox

Module de 2 prises de courant dans un habillage en inox. Livré avec câble de raccordement de 2 m.

EXECUTION

(B) (FR) 6341-4120
(NL) (D) (L) 6341-4130



Bloc de prises de courant à poser Flapbox

Module de 2 prises de courant dans un habillage en inox. Livré avec câble de raccordement de 2 m.

EXECUTION

(B) (FR) 6341-4300
(NL) (D) (L) 6341-4310



Bloc de prises de courant à encastrer Klappo

Module de 2 prises de courant dans un habillage en inox. Se place sur la face avant d'un tiroir. Livré avec câble de raccordement de 3 m.

EXECUTION

(B) (FR) 6341-4200
(NL) (D) (L) 6341-4210









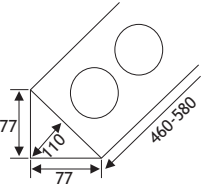

Bloc de prises de courant à poser Nook

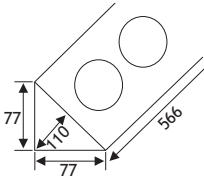
Module de 4 prises de courant dans un habillage en inox. Se placer dans un angle. Livré avec câble de raccordement de 2 m.

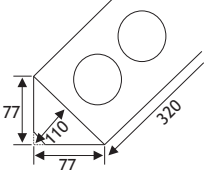
EXECUTION



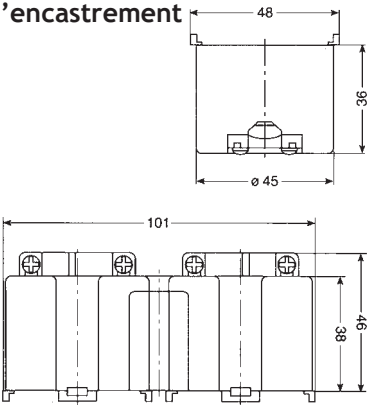

(B) (FR) 6341-4400
(NL) (D) (L) 6341-4410

	DESCRIPTION	EXECUTION	CODE
	<p>PRISE MULTIPLE TÉLESCOPIQUE</p> <p>Module de 4 prises. Placement horizontal ou vertical.</p> <p><u>Vertical</u>: dans le coin entre le plan de travail et l'étagère.</p> <p><u>Horizontal</u>: p. ex. dans une armoire à volet pour les appareils ménagers. S'intègre toujours parfaitement grâce à la partie télescopique.</p> <p>Livrée avec câble de raccordement de 2 m.</p>	<p>inox (B) (FR) (D) (NL) (L)</p> <p>alu (B) (FR) (D) (NL) (L)</p> 	<p>6341-1046 6341-1047</p> <p>6341-1646 6341-1647</p>
	<p>PRISE MULTIPLE AVEC ÉCLAIRAGE</p> <p>Module de 4 prises et 1 lampe économique Micro Lynx 7 W avec interrupteur. Se place horizontalement, p. ex., dans une armoire à volet pour appareils ménagers, d'une largeur C 60 cm, avec côtés de 16 mm.</p> <p>Livrée avec câble de raccordement de 2 m.</p>	<p>inox (B) (FR) (D) (NL) (L)</p> <p>alu (B) (FR) (D) (NL) (L)</p> 	<p>6341-2056 6341-2057</p> <p>6341-2656 6341-2657</p>
	<p>PRISE MULTIPLE MINI</p> <p>Module de 4 prises. Se place horizontalement, p. ex., dans une armoire à volet pour les appareils ménagers ou en dessous d'un meuble haut. Trouve toujours sa place, indépendamment de la largeur de l'armoire.</p> <p>Livrée avec câble de raccordement de 2 m.</p>	<p>inox (B) (FR) (D) (NL) (L)</p> <p>alu (B) (FR) (D) (NL) (L)</p> 	<p>6341-3032 6341-3033</p> <p>6341-3632 6341-3633</p>

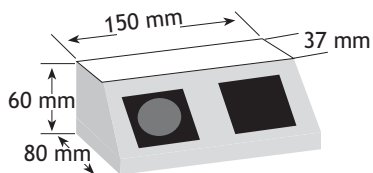
	DESCRIPTION	EXECUTION	CODE
	<p>Interrupteur 10 A/250 V</p> <p>Unipolaire, d'encastrement: 10 mm</p>	<p>blanc noir chromé</p>	<p>6351-0701 6351-0301 6351-0201</p>
	<p>Bipolaire, d'encastrement: 10 mm</p>	<p>blanc noir chromé chromé mat inox-look</p>	<p>6351-0702 6351-0302 6351-0202 6351-0602 6351-0902</p>
	<p>Priises 10 A - 16 A/250 V, encastrement: 31,30 mm</p> <p>Prise 10 - 16 A/250 V</p> <p>Prise 10 - 16 A/250 V avec couvercle</p>	<p>(B) (FR) blanc noir</p> <p>chromé chromé mat inox-look</p>	<p>6351-0710 6351-0310 6351-0210 6351-0615 6351-0915</p>
	<p>Prise 10 - 16 A/250 V</p> <p>Prise 10 - 16 A/250 V avec couvercle</p>	<p>(D) (NL) (L) blanc noir</p> <p>chromé inox-look</p>	<p>6351-0720 6351-0320 6351-0225 6351-0925</p>
	<p>Cadres</p>	<p><u>Simple</u> 60 x 60 mm blanc noir chromé mat inox-look</p> <p><u>Double</u> 113 x 60 mm blanc noir chromé mat inox-look</p> <p><u>Triple</u> 166 x 60 mm blanc noir inox-look</p>	<p>6351-0751 6351-0351 6351-0251 6351-0651 6351-0752 6351-0352 6351-0252 6351-0652 6351-0753 6351-0353 6351-0953</p>
	<p>Boîte d'encastrement</p>	<p><u>Simple</u> hauteur: 36 mm plastique</p> <p><u>Double</u> Hauteur: 47 mm plastique</p>	<p>6351-1010 6351-1020</p>
			

6a

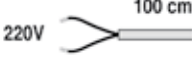

DESCRIPTION	EXECUTION	CODE
<p>MINI BOX DOUBLE AVEC INTERRUPTEUR ET PRISE</p> <p>longueur câble 1m - 3 x 1,5 + 1m - 3 x 1,5 interrupteur unipolaire, prise shuko</p> 	gris ⓓ ⓃⓁ Ⓛ	6350-3150
<p>longueur câble 1m - 3 x 1,5 + 1m - 3 x 1,5</p> 	gris ⓓ ⓃⓁ Ⓛ	6350-3152
<p>longueur câble 1m - 3 x 1,5 + 1m - 2 x 0,75</p> 	gris ⓓ ⓃⓁ Ⓛ	6350-3151
<p>longueur câble 1m - 3 x 2,5 + 1m - 3 x 1,5 interrupteur unipolaire, prises belges</p> 	gris ⓓ ⓃⓁ Ⓛ	6350-3250
<p>longueur câble 1m - 3 x 2,5 + 1m - 3 x 1,5</p> 	gris ⓓ ⓃⓁ Ⓛ	6350-3252
<p>longueur câble 1m - 3 x 1,5 + 1m - 2 x 0,75</p> 	gris ⓓ ⓃⓁ Ⓛ	6350-3251



				
p. 6b.2-6b.7 - Poubelles pour portes à charnières	p. 6b.8-6b.12 - Poubelles avec fixation pour portes	p. 6b.13-6b.14 - Poubelles à placer dans un tiroir - Poubelles à encastrer + accessoires	p. 6b.15 - Poubelles à pose libre	p. 6b.16 - Broyeurs de déchets alimentaires
				
p. 6b.17-6b.26 - Rangements de coin	p. 6b.27-6b.29 - Armoires à provisions	p. 6b.30-6b.37 - Paniers extensibles - Elements coulissantes	p. 6b.38-6b.41 - Divers articles à incorporer	p. 6b.42 - Rambardes
				
p. 6b.43-6b.44 - Paniers à linge - Suspensions de baldaquin	p. 6b.45 - Plateaux en granit	p. 6b.46-6b.48 - Porte essuie-mains - Magisso	p. 6b.49-6b.50 - Paniers en osier	p. 6b.51 - Escabeaux de cuisine
				
p. 6b.52 - Tables escamotables	p. 6b.52-6b.53 - Balance digitale - Radio encastrable	p. 6b.54-6b.55 - Appareils ménagers	p. 6b.56-6b.57 - Chauffage de plinthe	p. 6b.58-6b.62 - Fond alu pour sous-évier - Eviers ronds - Eviers inox à sous-encastrer/à fleur
				
p. 6b.63-6b.67 - Robinets de cuisine - Accessoires pour sanitaires	p. 6b.68-6b.71 - Vasques - Robinets pour salle de bains	p. 6b.72 - Robinets pour salle de bains	p. 6b.73 - Washroomsystems	p. 6b.74-6b.77 - Accessoires de salle de bains
				
p. 6b.78-6b.79 - Produits d'entretien FRANKE, COLLO	p. 6b.80-6b.83 - Conduits d'évacuation flexibles, accessoires	p. 6b.84-6b.95 - Conduits plats ø 100 mm, ø 125 mm en ø 150 mm	p. 6b.96-6b.99 - Grilles d'évacuation murales	p. 6b.100-6b.101 - Portes pour meuble de cuisine

Sous réserve d'écarts de mesures et modifications techniques.

	DESCRIPTION	EXÉCUTION	CODE
	<p>POUBELLE RONDE</p> <p>Poubelle ronde en plastique contenance: 13 litres caisson: 40 cm</p> <p><u>avec emporteur sur la porte</u> lpxh: 350 x 280 x 360 mm</p>	<p>blanc gris</p>	<p>6204-0700 6204-0600</p>
	<p>POUBELLE RONDE</p> <p>contenance: 10 litres caisson: 40 cm</p> <p><u>avec emporteur sur la porte</u> pxh: 250 x 320 mm</p>	<p>inox</p>	<p>6204-0900</p>
	<p>MONO</p> <p>Extérieur en métal, couvercle et seau intérieur en plastique. contenance: 12 litres caisson: 40 cm</p> <p><u>avec emporteur sur la porte</u> lpxh: 290 x 304 x 295 mm</p>	<p>blanc inox/noir</p> 	<p>6211-6712 6211-6912</p>
	<p>BIG BOX 15 L.</p> <p>Extérieur en métal laqué, couvercle et seau intérieur en plastique. contenance: 15 litres caisson: 40 cm</p> <p><u>avec emporteur sur la porte</u> lpxh: 284 x 284 x 320 mm</p> <p>OPTION: Pédale avec une légère pression du pied, la porte s'ouvre automatiquement.</p> 	<p>alu-look</p> 	<p>6200-8106 6200-8999</p>
	<p>BIG BOX 20 L.</p> <p>Extérieur en métal, couvercle et seau intérieur en plastique. Contenance: 20 litres caisson: 40 cm</p> <p><u>avec emporteur sur la porte</u> lpxh: 284 x 284 x 426 mm</p> <p>OPTION: Pédale avec une légère pression du pied, la porte s'ouvre automatiquement.</p> 	<p>inox gris argent</p> 	<p>6200-8200 6200-8206 6200-8999</p>

6
b

	DESCRIPTION	CAISSON	CODE
	<p>PICO</p> <p>Poubelle ronde en plastique pour cuisine et salle de bains. contenance: 5 litres, couleur: blanc</p> <p><u>avec emporteur sur la porte</u> lpxh: 200 x 192 x 340 mm</p>	<p>30 cm</p> 	<p>6211-7705</p>
	<p>POUBELLE RONDE</p> <p>Poubelle ronde en plastique pour salle de bains. Contenance: 5 litres, couleur: blanc</p> <p><u>avec emporteur sur la porte</u> bxdxh: 260 x 240 x 240 mm</p>	<p>30 cm</p>	<p>6204-3700</p>
	<p>UNO</p> <p>Extérieur en métal laqué, couvercle et seau intérieur en plastique. Contenance:18 litres, couleur: blanc. Il reste de la place à l'arrière de la poubelle pour placer un boiler.</p> <p><u>avec emporteur sur la porte</u> lpxh: 389 x 203 x 412 mm</p>	<p>45 cm</p> 	<p>6211-7718</p>
	<p>DUO</p> <p>Extérieur en inox, couvercle et seau intérieur en plastique. Contenance: 2 x 8 litre, couleur: inox/noir. Il reste de la place à l'arrière de la poubelle pour placer un boiler.</p> <p><u>avec emporteur sur la porte</u> lpxh: 389 x 203 x 412 mm</p>	<p>45 cm</p> 	<p>6211-7916</p>
	<p>Extérieur en inox, couvercle et seau intérieur en plastique, extensible sur coulisses, montage sur le fond. Ouverture automatique du couvercle au moyen d' une corde.</p> <p>Contenance: 10 + 16 litres lpxh: 250 x 460 x 410 mm</p> 	<p>30 cm - inox 30 cm - blanc</p>	<p>6210-3930 6210-3730</p>



	DESCRIPTION	CAISSON	CODE
	<p>Poubelle en plastique, extensible sur coulisses, montage sur le fond Ouverture automatique du couvercle au moyen d' une corde.</p> <p>contenance: 16 litres, couleur: gris lpxh: 205 x 390 x 360 mm</p>	30 cm	6204-7516
	<p>Extensible sur coulisses, montage sur le fond.</p> <ul style="list-style-type: none"> - Couvercle démontable. - Accès total aux seaux. <p>contenance: 28 litres (14L. + 14L.) couleur: gris/anthracite lpxh: 255 x 450 x 398 mm</p>	30 cm	6204-1600
	<p>Extensible sur coulisses, montage sur le fond.</p> <ul style="list-style-type: none"> - Couvercle démontable. - Accès total au seau. <p>contenance: 20 litres couleur: gris/anthracite lpxh: 255 x 450 x 398 mm</p>	30 cm	6204-2600
	<p>Extensible sur coulisses, montage sur le fond. Accès total aux seaux. 1 seau est pourvu d'une séparation amovible pour permettre de créer 3 compartiments. Peut être placée avec ou sans emporteur sur la porte.</p> <p>contenance: 40 litres (2 x 20L.), couleur: blanc & gris, lpxh: 357 x 475 x 440 mm</p>	<p><u>avec emporteur</u> 45 cm</p> <p><u>sans emporteur</u> 40 cm</p>	<p>6204-8642</p> <p>6204-8642</p>
	<p>MASTER 40DT</p> <p>Poubelle sur coulisses en inox. Sortie totale. Montage sur le fond. Seaux en inox. contenance: 2 x 16 litre hxlpx: 320 x 338 x 475 mm</p>	40 cm	6201-9042
	<p>TRIO-MASTER 40DT</p> <p>Poubelle sur coulisses en inox. Sortie totale. Montage sur le fond. Seaux en inox. contenance : 1 x 16 litre + 2 x 8 litre hxlpx: 320 x 338 x 475 mm</p>	40 cm	6201-9043

6b

	DESCRIPTION	CAISSON	CODE
	<p>SOLO</p> <p>Extensible sur coulisses, montage sur le fond, sortie totale. contenance: 20 litres, couleur: gris graphite/anthracite</p> <p><u>avec emporteur sur la porte</u> lpxh: 242 x 420 x 410 mm</p>	<p>40 cm</p> 	<p>6211-1020</p>
	<p>TANDEM I</p> <p>Extensible sur coulisses, montage sur le fond. contenance: 30 litres (2 x 15 l.), couleur: gris argent/anthracite</p> <p>lpxh: 250 x 480 x 455 mm</p>	<p>30 cm</p> 	<p>6211-1030</p>
	<p>TANDEM IV</p> <p>Extensible sur coulisses à billes, montage sur le fond, sortie totale. contenance: 30 litres (2 x 15 l.), couleur: gris argent/anthracite</p> <p>lpxh: 251 x 480 x 400 mm</p>	<p>30 cm</p> 	<p>6211-1630</p>
	<p>TERZETT IV</p> <p>Extensible sur coulisses à billes, montage sur le fond, sortie totale. contenance: 30 litres (3 x 10 l.), couleur: gris argent/anthracite</p> <p>lpxh: 251 x 480 x 400 mm</p>	<p>30 cm</p> 	<p>6211-1633</p>
	<p>EURO-CARGOSOFT 50</p> <p>sortie totale, soft control. contenance: 70 litres (2 x 35 l.), pxh: 528 x 546 mm <u>exécution:</u> gris argent/gris</p> <p><u>A commander en supplément</u> panneau poignée</p>	<p>50 cm</p> 	<p>6211-3053</p> <p>6211-3998</p>



DESCRIPTION

TANDEM ÉCONOMIE DE PLACE

Extensible sur coulisses, montage sur le fond. Sortie totale.
 contenance: 36 litres (2 x 18 litres)
 couleur: gris

lpxh: 346 x 471 x 326 mm

CAISSON

40 cm

CODE

6211-8240



DESCRIPTION

TANDEM ÉCONOMIE DE PLACE

Extensible sur coulisses, montage sur le fond, sortie totale.
 contenance: 36 litres (1 x 18 litre/ 2 x 8,5 litres)
 couleur: gris/noir

lpxh: 346 x 471 x 326 mm

CAISSON

40 cm

CODE

6211-8241



DESCRIPTION

EASY-CARGO 40

Extensible sur coulisses, montage sur le fond, sortie totale.
 contenance: 40 litres
 couleur: gris

lpxh: 319 x 465 542 mm

CAISSON

40 cm

CODE

6211-9040



DESCRIPTION

EASY-CARGO 50

Extensible sur coulisses, montage sur le fond, sortie totale.
 contenance: 49 litres (1 x 19 l. + 1 x 30L.)
 couleur: gris

lpxh: 430 x 465 x 455 mm



CAISSON

50 cm

CODE

6211-9050

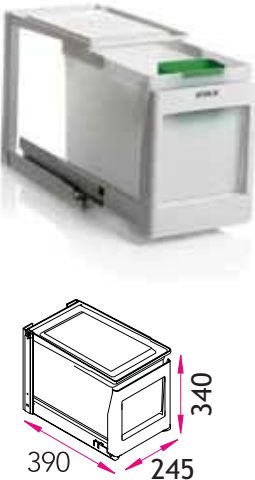
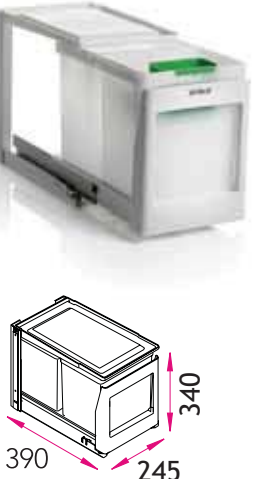
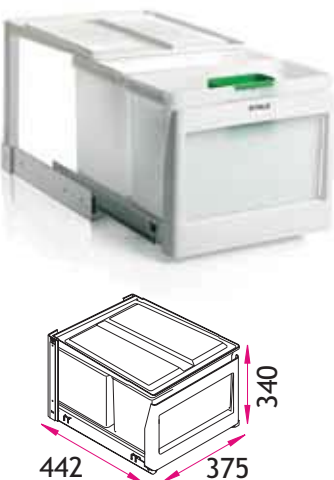
6
b

	DESCRIPTION	CAISSON	CODE
	<p>EKO 1K</p> <p>Extensible sur coulisses, montage sur le fond, sortie totale. contenance: 21 litres, couleur: blanc lpxh: 245 X 390 X 340 mm</p> <p style="text-align: right;"><u>Option</u> emporteur sur la porte (augmenter la largeur de 10 cm)</p>	<p>30 cm</p>	<p>6205-1000</p> <p style="text-align: right;">6205-9010</p>
	<p>EKO 2PK</p> <p>Extensible sur coulisses, montage sur le fond, sortie totale. contenance: 20 litres (2 x 10 l.), couleur: blanc lpxh: 245 x 390 x 340 mm</p> <p style="text-align: right;"><u>Option</u> emporteur sur la porte (augmenter la largeur de 10 cm)</p>	<p>30 cm</p>	<p>6205-1500</p> <p style="text-align: right;">6205-9010</p>
	<p>EKO 2SK</p> <p>Extensible sur coulisses, montage sur le fond, sortie totale. contenance: 37 litres (21 l. + 16l.), couleur: blanc lpxh: 375 x 442 x 340 mm</p> <p style="text-align: right;"><u>Option</u> emporteur sur la porte (augmenter la largeur de 10 cm)</p>	<p>45 cm</p>	<p>6205-2500</p> <p style="text-align: right;">6205-9020</p>
	<p>EKO 3SK</p> <p>Extensible sur coulisses, montage sur le fond, sortie totale. contenance: 36 litres (10 l. + 10 + 16 l.), couleur: blanc lpxh: 375 x 442 x 340 mm</p> <p style="text-align: right;"><u>Option</u> emporteur sur la porte (augmenter la largeur de 10 cm)</p>	<p>45 cm</p>	<p>6205-3500</p> <p style="text-align: right;">6205-9020</p>

6
b

EKO-COMBO



couleur seaux: blanc

La poubelle Eko-Combo peut être placée, à n'importe quelle hauteur dans le meuble, grâce à son cadre en inox à fixation latérale. Cela permet de la placer en dessous d'un évier, juste en dessous d'un plan de travail et même de les superposer. Le système Eko-Combo est fabriqué entièrement en inox avec des seaux en plastique. Il est à sortie totale avec coulisses, à roulements à billes et système d'amortissement. Le couvercle en inox peut également servir d'espace de rangement.



	DESCRIPTION	CAISSON	CODE
	<p>EKO-COMBO CAISSON 60 CM</p> <p>Sortie totale. exécution: acier inoxydable et seaux en plastique blanc.</p> <p>contenance: 30 litres (16 l. + 10 l. + 4 l.)</p>	60 cm	6205-6060
	<p>EKO-COMBO CAISSON 80 CM</p> <p>Sortie totale. exécution: acier inoxydable et seaux en plastique blanc.</p> <p>contenance: 52 litres (16 l. + 16 l. + 10 l. + 10 l.)</p>	80 cm	6205-5080
	<p>BOTTOM-MOUNT 58 LITRES</p> <p>Sortie totale, soft control. contenance: 58 litres (2 x 29 l.) montage sur le fond, support en métal exécution: gris argent avec seaux en plastique gris</p>	40-60 cm	6211-8440
	<p>BOTTOM-MOUNT 48 LITRES</p> <p>Sortie totale, soft control. contenance: 48 litres (2 x 24 l.) montage sur le fond, support en métal exécution: gris argent avec seaux en plastique gris</p>	40-60 cm	6211-8441

6b



CARGOSOFT

- Montage plus facile et meilleur.
- Poubelle extensible avec fixation pour porte.
- Montage entre les côtés (16 ou 18 mm)



- Sortie totale.
- Couvercle utilisable comme étagère.
- Couvercle supplémentaire pour déchets bio.



OPTION: HANDS FREE OPENER (HFO)
Ouverture électrique de tiroir



	DESCRIPTION	CAISSON	CODE
	CARGOSOFT 30 CM Sortie totale, soft control. contenance: 25 litres (15 l. + 10 l.) dimensions d'encastrement (PxH): 403 x 387 mm exécution: gris argent et seaux en plastique gris	30 cm 	6211-2032
	OPTION: HANDS FREE OPENER (HFO)		6211-0000
	CARGOSOFT 45 CM Sortie totale, soft control. contenance: 30 litres (3 x 10 l.) dimensions d'encastrement (PxH): 403 x 387 mm exécution: gris argent et seaux en plastique gris	45 cm 	6211-2047
	OPTION: HANDS FREE OPENER (HFO)		6211-0000
	CARGOSOFT 50 CM Sortie totale, soft control. contenance: 35 litres (1 x 15 l. + 2 x 10 l.) dimensions d'encastrement (PxH): 403 x 387 mm exécution: gris argent et seaux en plastique gris	50 cm 	6211-2052
	OPTION: HANDS FREE OPENER (HFO)		6211-0000
	CARGOSOFT 60 CM Sortie totale, soft control. contenance: 54 litres (1 x 24 l. + 3 x 10 l.) dimensions d'encastrement (PxH): 403 x 387 mm exécution: gris argent et seaux en plastique gris	60 cm 	6211-2062
	OPTION: HANDS FREE OPENER (HFO)		6211-0000

6
b



EURO-CARGO

- Montage plus facile et meilleur.
- Poubelle extensible avec fixation pour porte.
- Montage entre les côtés à 16 mm.



OPTION: HANDS FREE OPENER (HFO)
Ouverture électrique de tiroir



DESCRIPTION	CAISSON	CODE
<p>EURO-CARGO 45 CM</p> <p>Sortie totale, soft control. contenance: 70 litres (2 x 35 l.) dimensions d'encastrement (PxH): 528 x 546 mm exécution: gris argent et seaux en plastique gris</p>	<p>45 cm</p>	<p>6211-3052</p>
<p>OPTION: HANDS FREE OPENER (HFO)</p>		<p>6211-0000</p>
<p>EURO-CARGO 50 CM</p> <p>Sortie totale, soft control. contenance: 70 litres (2 x 35 l.) dimensions d'encastrement (PxH): 528 x 546 mm exécution: gris argent et seaux en plastique gris</p>	<p>50 cm</p>	<p>6211-3053</p>
<p>OPTION: HANDS FREE OPENER (HFO)</p>		<p>6211-0000</p>
<p>EURO-CARGO 60 CM</p> <p>Sortie totale, soft control. contenance: 84,5 litres (2 x 35 l. + 1 x 2,5 l. + 1 x 12 l.) dimensions d'encastrement (PxH): 528 x 546 mm exécution: gris argent et seaux en plastique gris</p>	<p>60 cm</p>	<p>6211-3062</p>
<p>OPTION: HANDS FREE OPENER (HFO)</p>		<p>6211-0000</p>

6b



EURO-CARGO-S

- Montage plus facile et meilleur.
- Poubelle extensible avec fixation pour porte.
- Montage entre les côtés (réglable jusqu'au 15-20 mm)
- sortie totale.



OPTION: HANDS FREE OPENER (HFO)
Ouverture électrique de tiroir



	DESCRIPTION	CAISSON	CODE
	<p>EURO-CARGO-S 30 CM</p> <p>Sortie totale, soft control. contenance: 30 litres (1 x 30 l.) dimensions d'encastrement (LxPxH): 258 x 403 x 446 mm exécution: gris argent et seaux en plastique gris</p>	<p>30 cm</p> 	<p>6211-3130</p> 
	OPTION: HANDS FREE OPENER (HFO)		6211-0000
	<p>EURO-CARGO-S 45 CM</p> <p>Sortie totale, soft control. contenance: 38 litres (2 x 19 l.) inbouwmaten (BxDxH): 412/418 x 403 x 439 mm exécution: gris argent et seaux en plastique gris</p>	<p>45 cm</p> 	<p>6211-3145</p> 
	OPTION: HANDS FREE OPENER (HFO)		6211-0000
	<p>EURO-CARGO-S 50 CM</p> <p>Sortie totale, soft control. contenance: 49 litres (1 x 30 l. + 1 x 19 l.) dimensions d'encastrement (LxPxH): 462/468 x 403 x 439 mm exécution: gris argent et seaux en plastique gris</p>	<p>50 cm</p> 	<p>6211-3150</p> 
	OPTION: HANDS FREE OPENER (HFO)		6211-0000
	<p>EURO-CARGO-S 60 CM</p> <p>Sortie totale, soft control. contenance: 60 litres (2 x 30 l.) dimensions d'encastrement (LxPxH): 562/568 x 403 x 439 mm exécution: gris argent et seaux en plastique gris</p>	<p>60 cm</p> 	<p>6211-3160</p> 
	OPTION: HANDS FREE OPENER (HFO)		6211-0000

6
b



DESCRIPTION	CAISSON	CODE
Seperato-K Poubelle qui peut être installée dans tous les tiroirs casseroles courants au moyen d'un cadre en plastique. Livrée avec un couvercle en plastique coulissant.		
Contenance: 34 litres (1x18 l. + 2x8 l. + 1 couvercle pour le 8l.)	45 cm	6211-8345
Contenance: 34 litres (1x18 l. + 2x8 l. + 1 couvercle pour le 8l. + 1 x bac de rangement)	50 cm	6211-8350
Contenance: 34 litres (1x18 l. + 2x8 l. + 1 couvercle pour le 8l. + 2 x bac de rangement)	60 cm	6211-8360
Contenance: 52 litres (2x18 l. + 2x8 l. + 1 couvercle pour le 8l. + 1 x bac de rangement)	90 cm	6211-8390
OPTION: HANDS FREE OPENER (HFO)		6211-0000

6211-8345

6211-8350

6211-8360

6211-8390



3631-60



DESCRIPTION	CAISSON	CODE
Triple XL Poubelle qui peut être installée dans tous les tiroirs casseroles courants au moyen d'un cadre en métal. Le cadre ferme complètement les côtés du tiroir. Livrée avec un couvercle fixe en métal. dimensions d'encastrement (PxH): 400 x 430 mm		
Contenance: 46 litres (1x30 l. + 2x13 l. + 1 couvercle pour le 13l.)	60 cm	6211-8560
Contenance: 86 liter (2x30 l. + 2x13 l. + 1 couvercle pour le 13l.)	90 cm	6211-8590
OPTION: HANDS FREE OPENER (HFO)		6211-0000

3631-93



6b

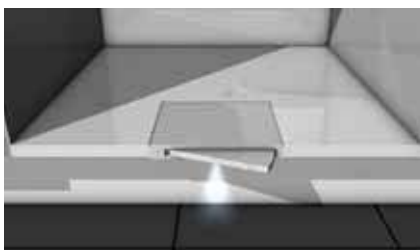
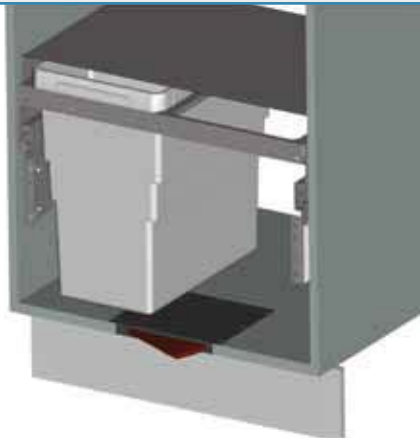

DESCRIPTION	CAISSON	CODE
HANDS FREE OPENER (HFO) Ouverture électrique de tiroir	plastique	6211-0000

L'assistance électrique à l'ouverture Hailo HFO garantit l'ouverture rapide et pratique de l'élément coulissant frontal / du tiroir des éléments bas de cuisine. L'élimination des déchets, en particulier, est, avec les systèmes de tri de déchets, agréablement facilitée par la mise en mouvement sans contact. La structure compacte et la mise en place directe dans le fond du meuble assurent un impeccable mouvement de sortie sans qu'aucune gêne ne soit occasionnée dans la zone du siphon à l'intérieur du meuble sous-évier.

Avantages

- Facile à ouvrir avec le pied grâce à un capteur dans la plinthe.
- La porte ne s'ouvrira pas automatiquement de façon intempestive par pression sur la porte.
- Eclairage LED intégré.
- Peut être utilisé avec toutes les poubelles placées dans un tiroir ou sur des coulisses.
- Le système d'amortissement à la fermeture reste opérant (suivant le type de coulisses utilisées).
- Installation facile.
- PAS de place perdue après l'installation.
- Alimentation: 230 V.

Montage

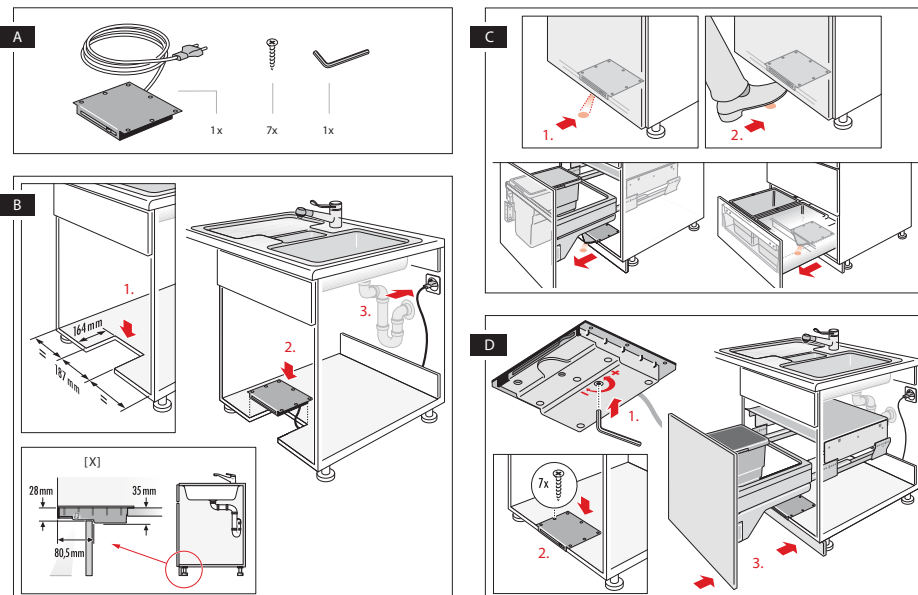

POUBELLES A PLACER DANS UN TIROIR



RONDO	armoire de coin 90 x 90 cm	6211-5036
Extensible sur coulisses et montée sur un plateau tournant. Les poubelles et les produits de nettoyage sont dès lors parfaitement accessibles.		
contenance: 36 litres (2 x 18 l.) hauteur: 330 mm		

6
b

	DESCRIPTION	EXÉCUTION	CODE
	<p>PRENTOUT</p> <p>Couvercle rond, en plastique. Fixation aisée du sac poubelle</p> <p>Dimension d'encastrement: \varnothing 160 mm</p>	<p>blanc / inox noir / noir noir / inox</p> 	<p>6203-2700 6203-2330 6203-2300</p>
	<p>KEA</p> <p>- Poubelle ronde en inox avec seau intérieur en plastique.</p> <p>Contenance: 12 litres Dimension d'encastrement: \varnothing 280 mm</p>	<p>inox</p> 	<p>FR-AL180710</p>
	<p>ERGOMASTER (13 LITRES)</p> <p>Poubelle à encastrer avec seau intérieur en plastique noir.</p> <p>Contenance: 15 litres Dimension d'encastrement: \varnothing 280 mm</p>	<p>inox</p> 	<p>6201-9900</p>
	<p>ERGOMASTER SMALL (5 LITRES)</p> <p>Poubelle à encastrer avec seau intérieur en alu.</p> <p>Contenance: 5 litres Dimension d'encastrement: \varnothing 205 mm</p>	<p>inox</p> 	<p>6201-9905</p>
	<p>POUBELLE RECTANGULAIRE À ENCASTRER NIPAK</p> <p>- Fixation aisée du sac poubelle. - Quand le couvercle est ouvert, un clapet ferme le sac poubelle et empêche ainsi les odeurs.</p> <p>Dimensions d'encastrement: 240 x 300 mm</p> 	<p>inox</p> <p>OPTION Gaine en PVC de 2,6 m (vers la cave ou le garage)</p> <p>PVC polyester</p>	<p>6202-2000</p> <p>6202-4500</p>

	DESCRIPTION	EXÉCUTION	CODE
	<p>KICKVISIER 50</p> <ul style="list-style-type: none"> - Ouverture par pédale. - Socle large en caoutchouc pour éviter le basculement et le dérapage. - Seau intérieur galvanisé, anti-feu, avec anse métallique. - hxø: 87 x 35 cm - contenance: 50 l 	inox	6210-4050
	<p>TRENTO TOPDESIGN 26</p> <ul style="list-style-type: none"> - Ouverture par pédale. - Socle large pour une plus grande stabilité. - Seau intérieur galvanisé, anti-feu, avec anse métallique. - hxø: 66 x 26 cm - contenance: 26 l 	inox	6210-4226
	<p>TRENTO TOPDESIGN 16</p> <ul style="list-style-type: none"> - Ouverture par pédale. - Système de fixation du sac-poubelle par anneau de serrage. - Socle large pour une plus grande stabilité. - Seau intérieur en plastique noir. - hxø: 46 x 26 cm - contenance: 16 l. 	inox	6210-4216
	<p>KICKMAXX 50</p> <ul style="list-style-type: none"> - Ouverture par pédale. - Anneau en caoutchouc intégré pour tenir le sac à sa place. - Clapet basculant en acier inoxydable. - Seau intérieur galvanisé, anti-feu, avec anse métallique. - hxø: 86 x 35 cm - contenance: 50 l. 	inox	6210-4150
	<p>KICKMAXX 35</p> <ul style="list-style-type: none"> - Ouverture par pédale. - Anneau en caoutchouc intégré pour tenir le sac à sa place. - Clapet basculant en acier inoxydable. - Seau intérieur galvanisé, anti-feu, avec anse métallique. - hxø: 70 x 35 cm - contenance: 35 l. 	inox	6210-4135

Les broyeurs de déchets alimentaires ISE (In-Sink-Erator) sont des appareils non-polluants et sans danger. Vous jetez simplement tous vos déchets alimentaires dans l'écoulement de votre évier, le broyeur les liquéfie et les écoule vers le réseau d'égouts. Les broyeurs ISE sont très facile à monter en-dessous de l'évier (bonde ø 90 mm).

	DESCRIPTION	EXÉCUTION	CODE
	<p>EVOLUTION 200</p> <p>Moteur 0,75 PK, 0,56 kW, protection thermique avec réarmement manuel. Trois phases de broyage. Chambre et disque de broyage complètement en acier inoxydable. 60 % plus silencieux que le modèle standard. Possibilité de raccordement du trop-plein. Livré avec câble de raccordement et interrupteur pneumatique incorporé. Exécution de l'interrupteur: plastique chromé. 6 ans garantie.</p>	<p>evolution 200</p> <p>Poids: 11,6 kg</p>	<p>6206-1200</p>
	<p>EVOLUTION 100</p> <p>Moteur 0,75 PK, 0,52 kW, protection thermique avec réarmement manuel. Deux phases de broyage. Chambre et disque de broyage complètement en acier inoxydable. 40 % plus silencieux que le modèle standard 45. Possibilité de raccordement du trop-plein. Livré avec câble de raccordement et interrupteur pneumatique incorporé. Exécution de l'interrupteur: plastique chromé. 5 ans garantie</p>	<p>evolution 100</p> <p>Poids: 8,8 kg</p>	<p>6206-1100</p>
	<p>BATCH FEED KIT</p> <p>Kit permettant d'intégrer un interrupteur marche/arrêt dans le bouchon de fermeture du broyeur.</p> <p>Uniquement sur les modèles Evolution.</p>		<p>6206-1093</p>
	<p>MODEL 55</p> <p>Moteur 0,55 CV, 500 Watts, protection thermique avec réarmement manuel. Composé de pièces galvanisées et inoxydables. Chargement continu et possibilité de raccordement du trop-plein. Livré avec câble de raccordement, mais sans interrupteur.</p>	 <p>Poids: 7,2 kg</p>	<p>6206-1055</p>
	<p>INTERRUPTEUR PNEUMATIQUE</p> <p>Pour MODEL 55: remplace un interrupteur mural. L'interrupteur pneumatique peut être incorporé dans le plan de travail, sur le côté de l'évier ou à la place du bouton de vidange automatique. Il évite tout danger lors de l'usage dans un environnement humide ou lors de l'usage avec des mains mouillées.</p> <p>Exécution bouton: plastique chromé</p>	<p>interrupteur pneumatique</p>	<p>6206-1099</p>

6b



DESCRIPTION	EXÉCUTION	CODE
<p>Système de rangement de coin dont le panier avant sort entièrement de l'armoire et le panier arrière se présente devant l'ouverture.</p>		
<p>Caisson Largeur extérieur: 900 mm Profondeur intérieur: 485 mm Hauteur intérieur: 530 mm</p>	<p><u>chromé</u> gauche 450 mm droite 450 mm</p>	<p>6103-1200 6103-1201</p>
<p>Panier Avant Largeur: 450 mm Profondeur: 305 mm Hauteur: 75 mm Armoire Largeur: 450 mm Profondeur: 370 mm Hauteur: 75 mm</p>	<p><u>chromé + bois blanc</u> gauche 450 mm droite 450 mm</p>	<p>6103-1210 6103-1211</p>
<p>Force Panier avant: 5 kg. Panier arrière: 12,5 kg.</p>		
	<p><i>Modèle gauche</i></p>	
	<p><i>Modèle droite</i></p>	
<p>SOFT-CLOSE + 4 paniers SAPHIR inclus</p>		



Modèle droite

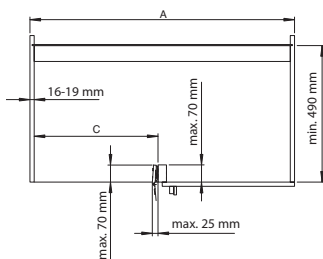

DESCRIPTION	DIMENSION	CODE
Rangement de coin où les deux paniers sortent ensemble de l'armoire.	<u>blanc/chromé</u>	
gauche	450 mm	6123-8445
droite	450 mm	6123-8446
Profondeur armoire: min. 490 mm		
Hauteur armoire: min. 500 mm		
Force max.: 20 kg.		
Exécution: gris-argent		
gauche	500 mm	6123-8450
droite	500 mm	6123-8451
Caisson		
Front A(min) C		
450 900 min. 411	gauche	6123-8460
500 1000 min. 461	droite	6123-8461
600 1000 min. 561		
mm		
	<u>gris/argent</u>	
gauche	450 mm	6123-8545
droite	450 mm	6123-8546
gauche	500 mm	6123-8550
droite	500 mm	6123-8551
gauche	600 mm	6123-8560
droite	600 mm	6123-8561

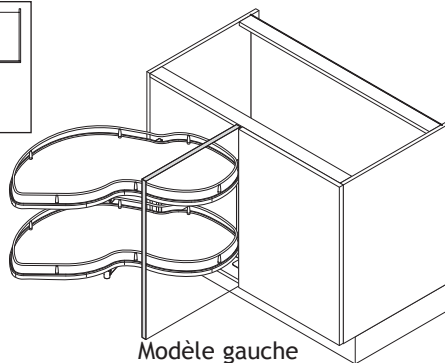
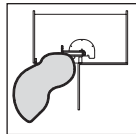
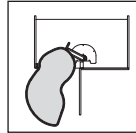
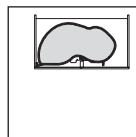



Modèle gauche

6
b

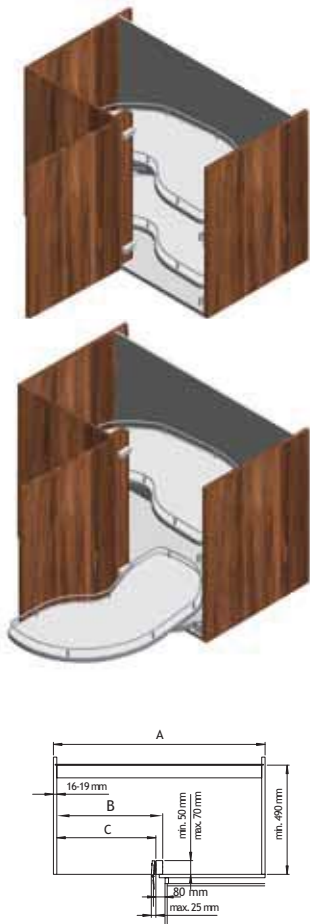

Modèle gauche



DESCRIPTION	EXÉCUTION	CODE
Rangement de coin où les deux paniers sortent séparément.	<u>blanc/chromé</u>	
gauche	450 mm	6123-8245
droite	450 mm	6123-8246
Profondeur armoire: min. 490 mm		
Hauteur armoire: min. 500 mm	gauche 500 mm	6123-8250
Charge max.: 15 kg.	droite 500 mm	6123-8251
	gauche 600 mm	6123-8260
	droite 600 mm	6123-8261
	<u>gris/argent</u>	
gauche	450 mm	6123-8345
droite	450 mm	6123-8346
gauche	500 mm	6123-8350
droite	500 mm	6123-8351
gauche	600 mm	6123-8360
droite	600 mm	6123-8361
	<u>gris claire/chromé</u>	
gauche	600 mm	6123-8362
droite	600 mm	6123-8363

	A (min)	B	C
450	900	450	min. 411
500	1000	500	min. 461
600	1000	600	min. 561

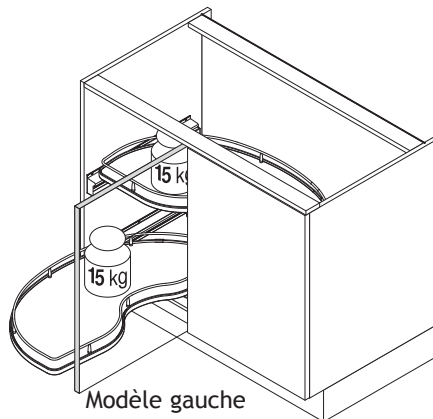

Modèle gauche



DESCRIPTION

CAISSON

CODE

Panier tournant sans axe central, permettant d'utiliser la surface totale du panier.

600 x 600 mm
800 x 800 mm
900 x 900 mm

6123-8664
6123-8684
6123-8694

- Hauteur intérieure : min. 610 mm
- Force max. : 27,5 Kg
- Montage simple.
- Exécution: chromé/blanc

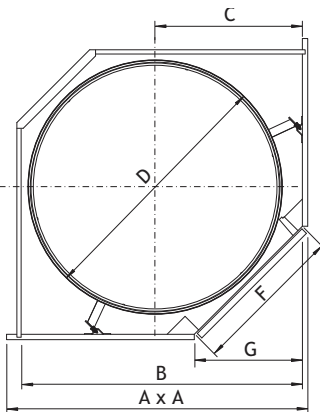

A x A (mm)	B (mm)	C (mm)	D (mm)	F (mm)	G (mm)
900 x 900	835	440	760	< 455	< 321
800 x 800	745	390	680	< 393	< 278
600 x 600	565	310	480	< 367	< 259

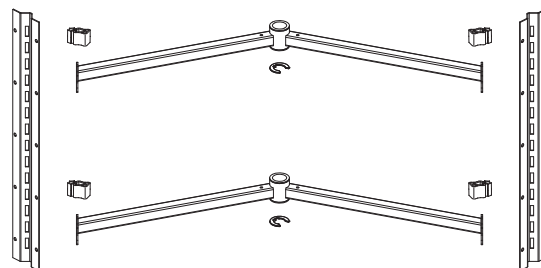
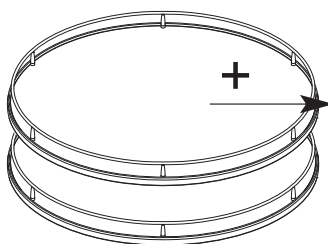
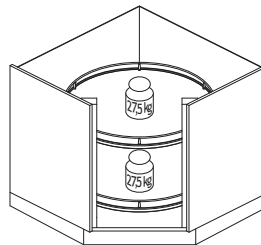

6b



DESCRIPTION

CAISSON

CODE

Panier tournant sans axe central, permettant d'utiliser la surface totale du panier.

800 x 800 mm
900 x 900 mm

6123-8683
6123-8693

- Hauteur intérieure : min. 610 mm
- Force max. : 27,5 Kg
- Montage simple
- Exécution: chromé/blanc

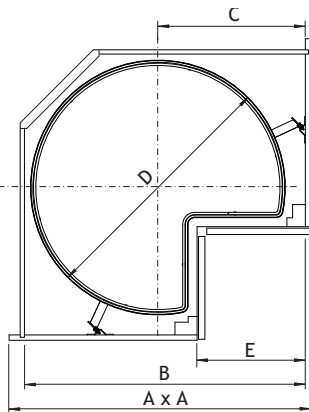

A x A (mm)	B (mm)	C (mm)	D (mm)	E (mm)
900 x 900	835	440	760	< 335
800 x 800	745	390	680	< 235

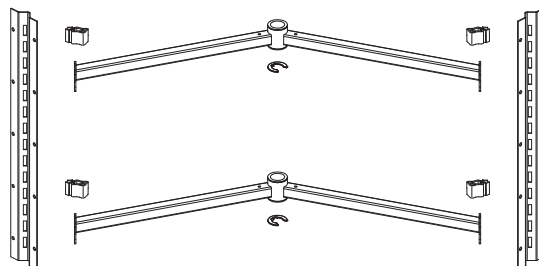
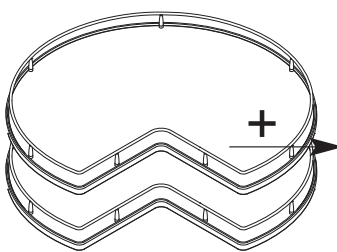
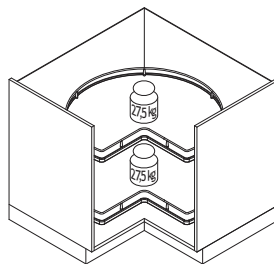

6
b

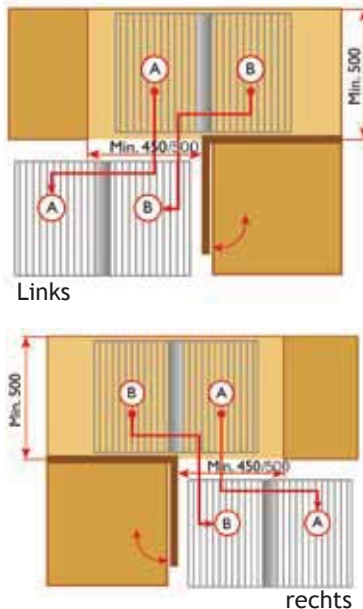

RATIONAL CORNER

Fonctionnement

- Ouvrir la porte.
- Sortir les paniers situés devant l'ouverture.
- Pousser ces paniers sur le côté; le 2e ensemble de paniers se positionne devant l'ouverture.
- Tirer ceux-ci hors de l'armoire.

Tous les paniers se trouvent alors accessibles en dehors de l'armoire.

Ne convient pas aux meubles avec montant intérieur pour charnières.



DESCRIPTION	EXÉCUTION	CODE
<p>RATIONAL CORNER BAS AVEC 4 PANIERS</p> <p>Destiné à des armoires d'une largeur de 900 mm à 1000 mm. Largeur de porte minimum: 450 mm Mesures minimum intérieures: largeur: 860-970 mm profondeur: 500 mm hauteur: 565 mm</p>		
gauche	chromé	6130-1000
droite	chromé	6130-1001
gauche	gris	6130-1900
droite	gris	6130-1901
Min. 1 set		



<p>RATIONAL CORNER BAS AVEC 4 PANIERS</p> <p>Destiné à des armoires d'une largeur de 1200 mm. Largeur de porte minimum: 600 mm Mesures minimum intérieures: largeur: 960 - 1170 mm profondeur: 500 mm hauteur: 565 mm</p>		
gauche	chromé	6130-1060
droite	chromé	6130-1061
Min. 1 set		

6b

	DESCRIPTION	EXÉCUTION	CODE
	<p>CONCORD CORNER AVEC 4 PANIERS</p> <p>exécution: chromé/argenté <u>Mesures</u> Destiné à des armoires de coin de 900 à 1000 mm.</p> <p>Mesures minimum intérieures: largeur: 860-970 mm profondeur: 510 mm hauteur: 580-680 mm</p> <p>Min. 1 set</p>	gauche droite	6108-1600 6108-1601
	<p>PANIER TOURNANT DEMI-LUNE</p> <p>exécution: chromé hauteur tube: 490 mm 1 GNT= 2 paniers + 1 tube + 1 emporteur.</p> <p>Largeur de porte minimum 450 mm Largeur de porte minimum 490 mm</p> <p>Min. 1 set</p>	<p>LxHxP</p> 750 x 80 x 440 mm 850 x 80 x 490 mm	6107-1275 6107-1285
	<p>PANIER TOURNANT 3/4</p> <p>exécution: chromé réglage en hauteur: 630-730 mm 1 set= 2 paniers + 1 tube.</p> <p>Largeur de porte min. 300 mm Largeur de porte min. 400 mm</p> <p>Min. 1 set</p>	<p>øxH</p> ø 700 x 80 mm ø 820 x 80 mm	6107-2270 6107-2282
	<p>2 CORBEILLES EXTRACTIBLES 1/2</p> <p><u>Se compose de:</u></p> <ul style="list-style-type: none"> - 2 paniers - 1 tube + accessoires  <p>profondeur/hauteur/diamètre 450 mm/57 mm/ø 740 mm 450 mm/57 mm/ø 830 mm</p> <p>Min. 1 set</p>	 argent argent	6107-1474 6107-1483

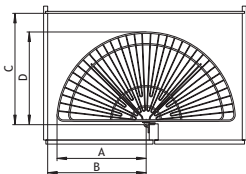
	DESCRIPTION	EXÉCUTION	CODE																				
	<p>PANIER TOURNANT DEMI-LUNE EN BOIS + BORD EN FIL</p> <p>Se compose de:</p> <ul style="list-style-type: none"> - 2 paniers - 1 tube + fixations <p>Prof. min. / Largeur min. / diamètre 435 mm / 770 mm / ø 750 mm</p> <p>490 mm / 870 mm / ø 850 mm</p> <p>490 mm / 870 mm / ø 850 mm</p> <p>490 mm / 870 mm / ø 850 mm</p> <p>Min. 1 set</p>	<p>blanc + chromé</p> <p>blanc + chromé</p> <p>gris + argent</p> <p>gris claire + chromé</p>	<p>6107-1575</p> <p>6107-1585</p> <p>6107-1586</p> <p>6107-1587</p>																				
	<p>PANIER TOURNANT 3/4 EN BOIS + BORD EN FIL</p> <p>Se compose de:</p> <ul style="list-style-type: none"> - 2 paniers - 1 tube <p>ø 720 mm</p> <p>ø 820 mm</p> <p>ø 820 mm</p> <p>Min. 1 set</p>	<p>blanc + chromé</p> <p>blanc + chromé</p> <p>gris + argent</p>	<p>6107-2472</p> <p>6107-2482</p> <p>6107-2483</p>																				
	<p>PANIER TOURNANT DEMI-LUNE</p> <p>exécution: chromé</p> <p>Se compose de 2 corbeilles, 1 tube et 1 emporteur.</p> <p>Min. profondeur x largeur: 435 x 770 mm</p> <p>Min. profondeur x largeur: 490 x 870 mm</p> <p>Min. 1 set</p>	<p>ø 750 mm</p> <p>ø 850 mm</p>	<p>6107-1375</p> <p>6107-1385</p>																				
 	<p>PANIER TOURNANT DEMI-LUNE</p> <p>700 x 350 x 55 mm</p> <p>750 x 375 x 55 mm</p> <p>850 x 425 x 55 mm</p>  <p>Dimensions panier</p> <table border="1"> <thead> <tr> <th>Diamètre</th> <th>A</th> <th>B</th> <th>C</th> <th>D</th> </tr> </thead> <tbody> <tr> <td>ø 700</td> <td>350</td> <td>375</td> <td>375</td> <td>365</td> </tr> <tr> <td>ø 750</td> <td>375</td> <td>400</td> <td>400</td> <td>390</td> </tr> <tr> <td>ø 850</td> <td>425</td> <td>450</td> <td>450</td> <td>440</td> </tr> </tbody> </table>	Diamètre	A	B	C	D	ø 700	350	375	375	365	ø 750	375	400	400	390	ø 850	425	450	450	440	<p>blanc</p> <p>gris</p> <p>blanc</p> <p>gris</p> <p>blanc</p> <p>gris</p>	<p>6100-2701</p> <p>6100-2901</p> <p>6100-2705</p> <p>6100-2905</p> <p>6100-2706</p> <p>6100-2906</p>
	Diamètre	A	B	C	D																		
ø 700	350	375	375	365																			
ø 750	375	400	400	390																			
ø 850	425	450	450	440																			
<p>A commander en supplément</p> <p>Charnière</p> <p>Charnière</p> <p>Entraîneur</p> <p>Entraîneur</p>		<p>blanc</p> <p>gris</p> <p>blanc</p> <p>gris</p>	<p>6100-2700</p> <p>6100-2900</p> <p>6143-0700</p> <p>6143-0750</p>																				

6
b

	DESCRIPTION	EXÉCUTION	CODE
 	<p align="center">3/4 TOURNIQUET</p> <p>Se compose de:</p> <ul style="list-style-type: none"> - 2 corbeilles - 1 tube <p align="right"> ø 720 mm ø 820 mm </p> <p align="center">Min. 1 set</p>	<p align="center">chromé chromé</p>	<p align="center">6107-2372 6107-2382</p>
	<p align="center">2 TOURNIQUET 1/2</p> <p>Se compose de:</p> <ul style="list-style-type: none"> - 2 paniers - 1 tube + fixations - emporteur sur la porte <p><u>Min. profondeur / Min. largeur / diamètre</u></p> <p align="center">410 mm / 750 mm / ø 700 mm</p> <p align="center">435 mm / 770 mm / ø 750 mm 435 mm / 770 mm / ø 750 mm</p> <p align="center">490 mm / 870 mm / ø 850 mm 490 mm / 870 mm / ø 850 mm</p> <p align="center">Min. 1 set</p>	<p align="center">plastique blanc plastique blanc plastique gris plastique blanc plastique gris</p>	<p align="center">6160-3710 6160-3715 6160-3515 6160-3716 6160-3516</p>
	<p align="center">2 TOURNIQUET 3/4</p> <p>Se compose de:</p> <ul style="list-style-type: none"> - 2 paniers - 1 tube (hauteur réglable de 650-700 mm) - fixation en haut et en bas <p><u>pour armoires de coin basses</u></p> <p align="center">ø 720 mm</p> <p align="center">ø 820 mm ø 820 mm</p> <p align="center">Min. 1 set</p>	<p align="center">plastique blanc plastique blanc plastique gris</p>	<p align="center">6160-2772 6160-2782 6160-2582</p>
	<p align="center">2 PANIERS 4/4</p> <p>Se compose de:</p> <ul style="list-style-type: none"> - 2 paniers - 1 tube (hauteur réglable de 650-700 mm) - fixation en haut et en bas <p><u>Min. profondeur / Min. largeur / diamètre</u></p> <p align="center">800 mm / 800 mm / ø 720 mm 900 mm / 900 mm / ø 820 mm</p> <p align="center">Min. 1 set</p>	<p align="center">plastique blanc plastique blanc</p>	<p align="center">6160-4772 6160-4782</p>



DESCRIPTION	CAISSON	CODE
<p>TOURNIQUET ES-70-D</p>	900 mm	6160-5090
<p>A commander en supplément: Set de fixation à la porte 276 mm, caisson 900 mm</p>		6160-5091



DESCRIPTION	DIAMETRE	EXÉCUTION	CODE
<p>PANIER TOURNANT 7/8 POUR ES-70D EN PLASTIQUE</p>	<p>ø 810 mm ø 810 mm</p>	<p>blanc gris</p>	<p>6160-5781 6160-5581</p>



<p>PANIER TOURNANT 7/8 EN BOIS AVEC REBORD POUR ES-70D</p>	ø 810 mm	blanc + chromé	6160-5281
---	----------	----------------	-----------



DESCRIPTION	DIMENSION	PROFONDEUR	CODE
<p>ACCESSOIRES ES-70D</p> <p>Croix 420 mm</p>	900x900 mm	560 mm	6160-5092



6b



DESCRIPTION

CADRE, SORTIE TOTALE

- Profondeur encastrement: 503 mm
- Exécution: métal, argent

COULISSE, fixation frontale et paniers à commander en supplément.

DIMENSIONS		CODE
HSA1	650-950	6124-1509
HSA2	950-1200	6124-1512
HSA3	1200-1450	6124-1514
HSA4	1450-1700	6124-1517
HSA5	1700-1950	6124-1519
HSA6	1950-2150	6124-1521
HSA7	2150-2350	6124-1523

	Quantité de paniers max.
HSA1	2 paniers
HSA2	3 paniers
HSA3	4 paniers
HSA4	4 paniers
HSA5	5 paniers
HSA6	5 paniers
HSA7	7 paniers



COULISSES HAUTES ET BASSES, SORTIE TOTALE.

- Soft-close
- Force 120 kg.

	6124-1500
Option Moteur électrique	6124-1000



MOTEUR ÉLECTRIQUE POUR ARMOIRE À PROVISIONS

- Installation simple.
- Ouverture facile grâce à l'aide du moteur électrique.
- Sécurité en cas de blocage.
- Bruit amorti.
- Pour ouvrir l'armoire il suffit de pousser légèrement sur la porte.

	6124-1000
--	-----------

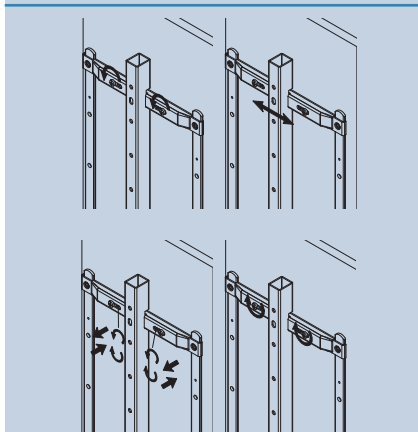

FIXATION FRONTALE

caisson 30 cm	6124-1530
caisson 40 cm	6124-1540
caisson 50 cm	6124-1550
caisson 60 cm	6124-1560

	DESCRIPTION	DIMENSIONS	CODE
 <p>H: 100 mm P: 460 mm</p> 	<p>PREMEA</p> <p><u>Exécution</u> chromé + bois blanc chromé + bois blanc</p> <p>argent + bois gris argent + bois gris argent + bois gris argent + bois gris</p>	<p>300 mm 400 mm</p> <p>300 mm 400 mm 500 mm 600 mm</p>	<p>6124-5230 6124-5240</p> <p>6124-5330 6124-5340 6124-5350 6124-5360</p>
 <p>H: 100 mm D: 460 mm</p> 	<p>CLASSIC</p> <p><u>Exécution</u> argent chromé</p> <p>argent chromé</p> <p>argent chromé</p> <p>argent chromé</p>	<p>300 mm 300 mm</p> <p>400 mm 400 mm</p> <p>500 mm 500 mm</p> <p>600 mm 600 mm</p>	<p>6124-6630 6124-6330</p> <p>6124-6640 6124-6340</p> <p>6124-6650 6124-6350</p> <p>6124-6660 6124-6360</p>
 <p>H: 100 mm D: 460 mm</p> 	<p>SAPHIR</p> <p>Exécution: chromé</p>	<p>300 mm 400 mm</p>	<p>6124-3230 6124-3240</p>
	<p>SÉPARATION POUR BOUTEILLES</p> <p>Ne convient pas pour "Classic". Exécution: chromé</p>	<p>300 mm 400 mm</p>	<p>6124-7230 6124-7240</p>

6
b



DESCRIPTION	DIMENSIONS	CODE
<p>CADRE ESCAMOTABLE POUR ARMOIRE ROTARY</p> <ul style="list-style-type: none"> - Amortisseur soft-close inclus. - Coulisse sortie totale incluse. <ul style="list-style-type: none"> - Charge: 100 kg. - Avec fixations pour portes à partir de caisson 30. <ul style="list-style-type: none"> - Pivote de 90° à gauche ou à droite <ul style="list-style-type: none"> - Sans paniers. - Exécution: argent 	<p>1540-1790 mm 1790-2040 mm 1990-2230 mm</p>	<p>6124-0617 6124-0620 6124-0622</p>
	<p>SAPHIR</p> <p>Exécution: chromé</p> <p>H: 100 mm D: 425 mm</p>	<p>300 mm</p> <p>6124-3630</p>
	<p>PREMEA</p> <p>Exécution: chromé + bois blanc</p> <p>H: 100 mm D: 425 mm</p>	<p>300 mm</p> <p>6124-5630</p>
	<p>MOTEUR ÉLECTRIQUE POUR ARMOIRE ROTARY</p> <ul style="list-style-type: none"> - Installation simple. - Ouverture facile grâce à l'aide du moteur électrique. - Sécurité en cas de blocage. - Bruit amorti. - Pour ouvrir l'armoire il suffit de pousser légèrement sur la porte. 	<p>6124-1000</p>

6
b



EXÉCUTION	EXÉCUTION	CODE
<p>POUR PORTES AVEC CHARNIÈRES</p> <p>Cadre 350 mm, extensible, en époxy argenté pour placement dans armoire avec portes à charnières. Réglable en hauteur de 1180 - 1500 mm. Charge max. 35 kg</p> <p>Cadre extensible pour montage à gauche ou à droite.</p>	chromé	6107-4635



PANIER		
<u>lxpxh</u>		
110 x 470 x 75 mm	chromé	6107-7211
160 x 470 x 75 mm	chromé	6107-7216
210 x 470 x 75 mm	chromé	6107-7221
320 x 470 x 75 mm	chromé	6107-7232



PORTE BOUTEILLE		
<u>lxpxh</u>		
210 x 470 x 75 mm	chromé	6107-8221



<p>PANIER 55° GAUCHE</p> <p><u>lxpxh</u></p> <p>235 x 470 x 75 mm</p>	chromé	6107-9223
<p>PANIER 55° DROITE</p> <p><u>lxpxh</u></p> <p>235 x 470 x 75 mm</p>	chromé	6107-9224

Modèle gauche

	DESCRIPTION	EXÉCUTION	CODE
	<p>Cadre, sortie totale. Charge max.: 30 kg.</p> <p>470 x 25 x 600 mm Montage droite ou gauche</p> <p>90°  A Commander en supplément: Fixation frontale 90°</p> <p>55°  Fixation frontale 55° Min. 1 Min. 1 paire</p> <p>Paniers et fixation frontale à commander en supplément.</p>	<p>chromé</p> <p>chromé</p> <p>chromé</p>	<p>6107-5647</p> <p>6107-6690</p> <p>6107-6655</p>
	<p>PANIER</p> <p><u>lxpxh</u> 110 x 470 x 75 mm 160 x 470 x 75 mm 210 x 470 x 75 mm 320 x 470 x 75 mm</p>	<p>chromé chromé chromé chromé</p>	<p>6107-7211 6107-7216 6107-7221 6107-7232</p>
	<p>PORTE-BOUTEILLE</p> <p><u>lxpxh</u> 210 x 470 x 75 mm</p>	<p>chromé</p>	<p>6107-8221</p>
	<p>PANIER 55° GAUCHE</p> <p><u>lxpxh</u> 235 x 470 x 75 mm</p> <p>PANIER 55° DROITE</p> <p><u>lxpxh</u> 235 x 470 x 75 mm</p>	<p>chromé chromé</p>	<p>6107-9223 6107-9224</p>
	<p>PANIER EXTENSIBLE</p> <p>Sortie totale, montage latéral, peut être monté à gauche ou à droite. Livré avec 4 distanceurs. épaisseur: 11 mm Séparations pour paniers à commander séparément (voir ci-dessous).</p> <p>Lxexh: 266 x 500 x 430</p>	<p><u>caisson</u> 30 cm</p>	<p>6194-2000</p>
	<p>SÉPARATIONS</p> <p>Le panier peut être divisé à votre guise pour classer des emballages ou des bouteilles. Livrées avec fixations Exécution: acier, zingué</p> <p>Séparation panier supérieur/traverse Séparation panier inférieur Min. 1 paire</p>	<p><u>longueur</u> 125 mm 225 mm</p>	<p>6193-0125 6193-0225</p>



Pour largeur de caisson: 150, 200 et 300 mm
Profondeur min.: 503 mm

DESCRIPTION	HAUTEUR	CHARGE	CODE
CADRE À FIXATION LATÉRALE, SORTIE TOTALE Soft-close inclus.	DSA1 475 mm	20 kg.	6124-8004
	DSA2 571 mm	20 kg.	6124-8005
	DSA3 635 mm	20 kg.	6124-8006
	DSA4 731 mm	20 kg.	6124-8007
	DSA5 1211 mm	40 kg.	6124-8012

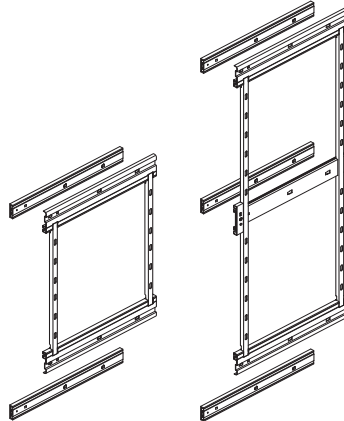

Quantité de paniers max.	
DSA1	2 paniers
DSA2	2 paniers
DSA3	3 paniers
DSA4	3 paniers
DSA5	4 paniers

Paniers à commander en supplément.

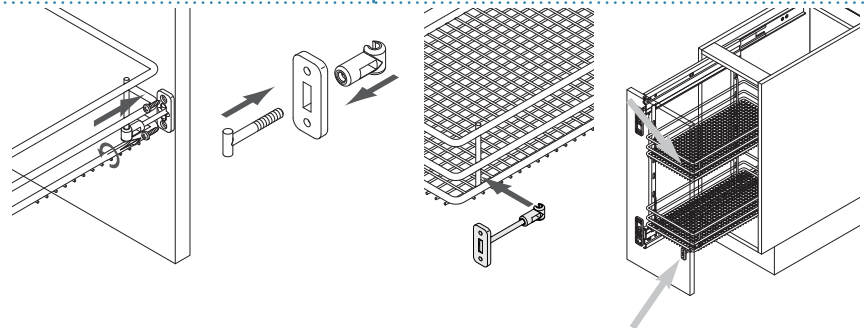

Pas nécessaire pour caisson 150 et 200 mm.







DESCRIPTION	CAISSON	LARG. DU PANNIER	EXÉCUTION	CODE
PANIER POUR CADRE	150 mm	80 mm	argent	6124-8115
	200 mm	135 mm	argent	6124-8120
	300 mm	230 mm	argent	6124-8130
	150 mm	82 mm	chromé	6124-8215
	300 mm	230 mm	chromé	6124-8230
	150 mm	85 mm	chromé + bois blanc	6124-8315
200 mm	135 mm	chromé + bois blanc	6124-8320	
300 mm	230 mm	chromé + bois blanc	6124-8330	

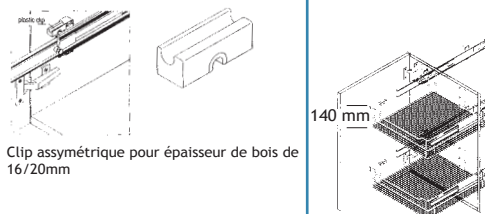

DESCRIPTION	PROFONDEUR	CAISSON	EXÉCUTION	CODE
PANIER EXTENSIBLE "SAPHIR" SORTIE TOTALE Se compose d'un panier avec coulisse.	450 mm	400 mm	chromé	6109-6240
	450 mm	450 mm	chromé	6109-6245
	450 mm	600 mm	chromé	6109-6260
	450 mm	600 mm	argent	6109-6760



Clip asymétrique pour épaisseur de bois de 16/20mm

	DESCRIPTION	CAISSON	CODE
	<p>TIROIR POUR CASSEROLES AVEC FIXATION FRONTALE Fourni avec des fixations frontales réglables. Exécution: chromé</p> <p>lxpxh: 545 x 480 x 140 mm lxpxh: 845 x 480 x 140 mm</p> <p><u>A commander en supplément</u> glissière quadro 30 kg, sortie partielle. glissière quadro 30 kg, sortie totale avec Silent System. Min. 1 paire</p>	<p>60 cm 90 cm</p>	<p>6109-1260 6109-1290 5263-4948 5263-0948</p>
	<p>TIROIR INTÉRIEUR exécution: chromé</p> <p>lxpxh: 545 x 475 x 120 mm lxpxh: 745 x 475 x 120 mm lxpxh: 845 x 475 x 120 mm</p> <p><u>A commander en supplément</u> glissière quadro 30 kg, sortie partielle. glissière quadro 30 kg, sortie totale avec Silent System. Min. 1 paire</p>	<p>60 cm 80 cm 90 cm</p>	<p>6109-0260 6109-0280 6109-0290 5263-4948 5263-0948</p>
	<p>TIROIR EXTÉRIEUR Pour montage derrière des portes avec charnières. 2 épaisseurs comprises. Exécution: chromé</p> <p>lxpxh: 370 x 470 x 120 mm lxpxh: 415 x 470 x 120 mm lxpxh: 545 x 470 x 120 mm</p> <p><u>A commander en supplément</u> glissière quadro 30 kg, sortie partielle. glissière quadro 30 kg, sortie totale avec Silent System. Min. 1 paire</p>	<p>45 cm 50 cm 60 cm</p>	<p>6109-2245 6109-2250 6109-2260 5263-4948 5263-0948</p>
	<p>GRILLE POUR RANGEMENT DE CASSEROLES A installer entre 2 meubles. exécution: chromé</p> <p>lxpxh: 590 x 530 x 40 mm</p> <p><u>A commander en supplément</u> glissière quadro 30 kg, sortie partielle. glissière quadro 30 kg, sortie totale avec Silent System. Min. 1 paire</p>	<p>60 cm</p>	<p>6108-9260 5263-4948 5263-0948</p>

	DESCRIPTION	EXÉCUTION	CODE
	<p>VARIO, ORGANIZER 3903</p> <p>Sortie totale, montage latéral peut être monté à gauche ou à droite. Les éléments de rangement livrés avec l'ensemble peuvent être fixés à votre guise sur le panneau alu arrière.</p> <p>Livré avec des distanceurs. Exécution: aluminium et plastique.</p> <p>Lxexh: ± 158 x 488 x 496 mm</p>	<p>20 cm</p>	<p>6276-4600</p>
	<p>VARIO, ORGANIZER 3909</p> <p>Sortie totale, montage latéral peut être monté à gauche ou à droite. Les éléments de rangement livrés avec l'ensemble peuvent être fixés à votre guise sur le panneau alu arrière.</p> <p>Livré avec des distanceurs. Exécution: aluminium et plastique.</p> <p>Lxexh: ± 158 x 488 x 496 mm</p>	<p>20 cm</p>	<p>6276-4610</p>
	<p>CARRY-ORGANIZER</p> <p>Extensible sur coulisses, montage sur le fond.</p> <p>hauteur d'encastrement: 395 mm largeur d'encastrement: 245 mm profondeur d'encastrement: 459 mm</p>	<p>30 cm</p>	<p>6211-1650</p>
	<p>CARRY-BAG</p> <p>Extensible sur coulisses, montage sur le fond.</p> <p>hauteur d'encastrement: 410 mm largeur d'encastrement: 233 mm profondeur d'encastrement: 459 mm</p>	<p>30 cm</p>	<p>6211-1651</p>

6
b

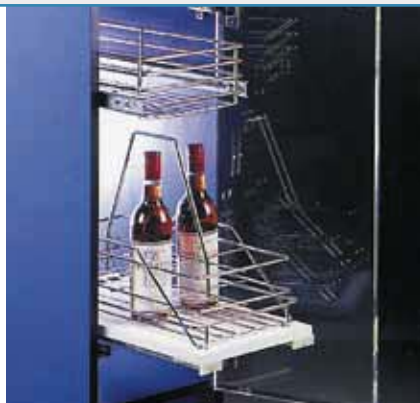

Le porte-bouteilles(max. 8 bouteilles) est amovible et se place dans un encadrement. Au-dessus on peut placer un panier extensible. Le tout se place dans un meuble de 300 mm de largeur.



DESCRIPTION	EXÉCUTION	CODE
GLISSIÈRES POUR PANIER, MAX 20 KG longueur: 390 mm		6110-0940
<p><u>A commander en supplément</u> Distanceur à placer du côtés des charnières entre coulisse et côté du caisson. Pour côtés de 18/16mm on a besoin de 10/15 mm.</p>		
	Distanceur 5 mm Distanceur 10 mm	6110-0905 6110-0910
Min. 1 paire		



PANIER lpxh: 231 x 490 x 100 mm	chromé	6109-9200
---	--------	-----------











ENCADREMENT MÉTALLIQUE lpxh: 240 x 430 x 39 mm (L'encadrement est fixé par-dessous, au travers de la tablette)	chromé	6110-3200
---	--------	-----------

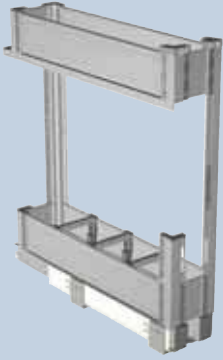

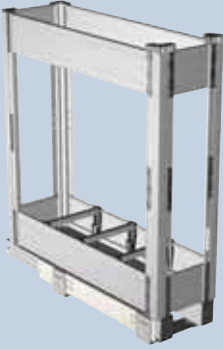

PORTE-BOUTEILLES (8 BOUTEILLES) lpxh: 220 x 410 x 305 mm	chromé	6110-2200
--	--------	-----------







PANIER VERROUILLABLE lpxh: 200 x 425 x 395 mm	chromé	6130-2020
---	--------	-----------

	DESCRIPTION	CAISSON	CODE
 	<p>ELEMENT COULISSANTE EN ALU AVEC PORTE-BOUTEILLES</p> <p>lxpxh: 110 x 480 x 518 mm</p> <ul style="list-style-type: none"> - montage sur le fond - coulisse Hettich quadro V6 avec Silent System, force 30 kg. - réglage tridimensionnel de la face. - livré avec stabilisateur latéral. - montage simple - exécution: alu 	150 mm	6145-0015
 	<p>ELEMENT COULISSANTE EN ALU AVEC PORTE-BOUTEILLES</p> <p>lxpxh: 159 x 480 x 518 mm lxpxh: 259 x 480 x 518 mm</p> <ul style="list-style-type: none"> - montage sur le fond - coulisse Hettich quadro V6 avec Silent System, force 30 kg. - réglage tridimensionnel de la face. - montage simple - exécution: alu 	200 mm 300 mm	6145-0120 6145-0130
 	<p>ELEMENT COULISSANTE EN ALU</p> <p>lxpxh: 409 x 480 x 518 mm lxpxh: 459 x 480 x 518 mm</p> <ul style="list-style-type: none"> - montage sur le fond - coulisse Hettich quadro V6 avec Silent System, force 30 kg. - réglage tridimensionnel de la face. - montage simple - exécution: alu 	450 mm 500 mm	6145-0245 6145-0250
 	<p>ELEMENT COULISSANTE EN ALU AVEC PORTE-BOUTEILLES</p> <p>lxpxh: 409 x 480 x 518 mm lxpxh: 459 x 480 x 518 mm</p> <ul style="list-style-type: none"> - montage sur le fond - coulisse Hettich quadro V6 avec Silent System, force 30 kg. - réglage tridimensionnel de la face. - montage simple - exécution: alu 	450 mm 500 mm	6145-0345 6145-0350

	DESCRIPTION	CAISSON	CODE
	<p><u>avec fixation frontale réglable</u> lpxh: 140 x 515 x 500 mm lpxh: 190 x 515 x 500 mm lpxh: 240 x 515 x 500 mm</p> <p><u>sans fixation frontale réglable</u> lpxh: 140 x 505 x 500 mm lpxh: 240 x 505 x 500 mm</p> <p>Exécution: chromé + gris</p>	<p>20 cm 25 cm 30 cm</p> <p>20 cm 30 cm</p>	<p>6121-0911 6121-0921 6121-0931</p> <p>6121-3920 6121-3940</p>
	<p><u>avec fixation frontale réglable</u> lpxh: 340 x 515 x 500 mm lpxh: 390 x 515 x 500 mm</p> <p>Exécution: chromé + gris</p>	<p>40 cm 45 cm</p>	<p>6121-0941 6121-0951</p>
	<p><u>avec fixation frontale réglable</u> lpxh: 240 x 515 x 500 mm lpxh: 440 x 515 x 500 mm lpxh: 540 x 515 x 500 mm</p> <p>Exécution: chromé + gris</p>	<p>30 cm 50 cm 60 cm</p>	<p>6121-1910 6121-1920 6121-1925</p>
	<p>Fixation sur le côté. Montage droit ou gauche.</p> <p>lpxh: 215 x 470 x 420 mm Exécution: chromé</p>	<p>caisson 30 cm</p>	<p>6108-3221</p>
	<p>Livré avec coulisses pour fixation sur le côté gauche du meuble.</p> <p>lpxh: 109 x 500 x 470 mm Exécution: chromé</p>	<p>caisson 20 cm</p>	<p>6130-3010</p>

	DESCRIPTION	EXÉCUTION	CODE
	<p>ETAGERE POUR ARMOIRE A BALAIS</p> <p>lxpxh: 320 x 215 x 736 mm lxpxh: 256 x 165 x 736 mm</p>	<p>argent argent</p>	<p>6101-6900 6101-6920</p>
	<p>ETAGERE DE RANGEMENT</p> <p>lxpxh: 360 x 90 x 500 mm</p>	<p>blanc chromé</p>	<p>6101-5700 6101-5200</p>
	<p>PORTE-BOUTEILLES POUR 15 BOUTEILLES</p> <p>lxpxh: ± 262 x 200 x 625 mm</p> <p>Prévu pour être incorporé dans un caisson de 30 cm.</p>	<p>chromé</p>	<p>6119-4200</p>

6
b

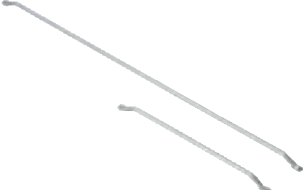
	DESCRIPTION	EXÉCUTION	CODE
	<p>PORTE-ESSUIES</p> <p>longueur: 350 mm</p>	chromé	6108-6235
	<p>PORTE-ESSUIES</p> <p>longueur: 288 mm - 5 porte-essuies longueur: 401 mm - 8 porte-essuies</p>	blanc blanc	6102-0705 6102-0700
	<p>SUPPORT POUR SUSPENDRE LES VERRES</p> <p>lxpxh: 342 x 64 x 105 mm</p>	chromé doré	6108-7200 6108-7500
	<p>ETAGERE A EPICES</p> <p>lxpxh: 358 x 73 x 457 mm Pour 4 x 6 pots caisson: 450 mm</p> 	argent	6101-5900



	DESCRIPTION	CAISSON	CODE
	<p align="center">ETANGÈRE À ÉPICES DEPOSITO</p> <ul style="list-style-type: none"> - Placement idéal dans les armoires de hottes. - Montage dans le système 32 au moyen des supports livrés avec les étagères, montage sur les côtes. - Prévu pour côtes de 16 à 19 mm. - Dimensions d'encastrement: P_{xh}: 72 x 42,5 mm. - Exécution: métal gris argent. <p align="center">Vendu uniquement par unité de 10 pièces.</p> <p align="center">Min. 10 pièce</p>	<p align="center">600 900</p>	<p align="center">6276-3660 6276-3690</p>
	<p align="center">ETAGÈRE À ÉPICES WAVE</p> <p align="center">Adaptée pour pots à épices standard</p> <p align="right">l_xp_xh</p> <p align="center">16 potjes: 260 x 60 x 490 mm 24 potjes: 360 x 60 x 490 mm</p>	<p align="center">EXÉCUTION</p> <p align="center">chromé chromé</p>	<p align="center">6194-0230 6194-0240</p>
	<p align="center">ETAGÈRE À ÉPICES</p> <p align="right">l_xp_xh</p> <p align="center">195 x 65 x 420 mm 330 x 70 x 475 mm</p>	<p align="center">chromé chromé</p>	<p align="center">6108-4210 6108-4220</p>

6
b

	DESCRIPTION	EXÉCUTION	CODE
	<p>PANIER À DÉTERGENTS</p> <p>lxpxh: 295 x 100 x 110 mm</p>	<p>chromé</p>	<p>6108-5200</p>
	<p>PETIT PANIER</p> <p>lxpxh: 316 x 127 x 117 mm</p>	<p>blanc gris</p>	<p>6103-0700 6103-0900</p>
	<p>PORTE-ESSUIE-MAINS</p> <p>lxpxh: 288 x 45 x 55 mm</p>	<p>blanc</p>	<p>6101-7700</p>
	<p>SUPPORT POUR ACCESSOIRES D'ASPIRATEUR</p> <p>lxpxh: 305 x 75 x 690 mm</p>	<p>chromé</p>	<p>6141-9000</p>
	<p>PORTE-BALAIS</p> <p>lxpxh: 51 x 40 x 50 mm</p>	<p>inox brillant</p>	<p>6141-8900</p>





6
b





Système de rambardes prévu pour être utilisé sur toutes les tablettes ouvertes en cuisine, salle de bains, living et chambre à coucher. Peut aussi être utilisé pour des étagères à épices et des tablettes extensibles.



	DESCRIPTION	EXÉCUTION	CODE
	TIGE DE RAMBARDE lxl= 1000 mm x ø 6 mm	chromé	6245-9200
	TIGE COUDÉE 135° pour rambarde ø 6 mm	chromé	6245-9201
	TIGE COUDÉE 90° pour rambarde ø 6 mm	chromé	6245-9202
	SUPPORT CENTRAL POUR RAMBARDE	chromé	6245-9203
	SUPPORT TERMINAL POUR RAMBARDE	chromé	6245-9204

6
b

	DESCRIPTION	EXÉCUTION	CODE										
	<p>PANIER À LINGE EXTENSIBLE</p> <p>Sortie totale, Peut être facilement décroché et être utilisé séparément. Livré avec 4 distanceurs de 16 mm.</p> <table border="1" data-bbox="699 360 1034 456"> <thead> <tr> <th>lxpxh:</th> <th>caisson</th> </tr> </thead> <tbody> <tr> <td>262 x 312 x 490 mm</td> <td>30 cm</td> </tr> <tr> <td>312 x 312 x 490 mm</td> <td>40 cm</td> </tr> </tbody> </table>	lxpxh:	caisson	262 x 312 x 490 mm	30 cm	312 x 312 x 490 mm	40 cm	<p>argent argent</p>	<p>6194-3530 6194-3540</p>				
lxpxh:	caisson												
262 x 312 x 490 mm	30 cm												
312 x 312 x 490 mm	40 cm												
	<p>Prévu pour une porte rabattable. Livré avec 2 crochets (voir photo) de façon à pouvoir l'enlever facilement de l'armoire.</p> <table border="1" data-bbox="699 680 1034 837"> <thead> <tr> <th>lxpxh:</th> <th>caisson</th> </tr> </thead> <tbody> <tr> <td>235 x 285 x 420 mm</td> <td>30 cm</td> </tr> <tr> <td>285 x 285 x 420 mm</td> <td>35 cm</td> </tr> <tr> <td>335 x 285 x 420 mm</td> <td>40 cm</td> </tr> <tr> <td>385 x 285 x 420 mm</td> <td>45 cm</td> </tr> </tbody> </table>	lxpxh:	caisson	235 x 285 x 420 mm	30 cm	285 x 285 x 420 mm	35 cm	335 x 285 x 420 mm	40 cm	385 x 285 x 420 mm	45 cm	<p>chromé chromé chromé chromé</p>	<p>6110-4230 6110-4235 6110-4240 6110-4245</p>
lxpxh:	caisson												
235 x 285 x 420 mm	30 cm												
285 x 285 x 420 mm	35 cm												
335 x 285 x 420 mm	40 cm												
385 x 285 x 420 mm	45 cm												
	<p>PANIER À LINGE</p> <table border="1" data-bbox="810 972 1034 1196"> <thead> <tr> <th>lxpxh</th> </tr> </thead> <tbody> <tr> <td>270 x 300 x 320 mm</td> </tr> <tr> <td>340 x 250 x 400 mm</td> </tr> <tr> <td>340 x 250 x 450 mm</td> </tr> <tr> <td>395 x 480 x 420 mm</td> </tr> <tr> <td>395 x 480 x 520 mm</td> </tr> <tr> <td>400 x 500 x 450 mm</td> </tr> </tbody> </table> <p>A commander un supplément: Crochet de fixation pour panier</p>	lxpxh	270 x 300 x 320 mm	340 x 250 x 400 mm	340 x 250 x 450 mm	395 x 480 x 420 mm	395 x 480 x 520 mm	400 x 500 x 450 mm	<p>blanc blanc blanc blanc blanc blanc</p>	<p>6141-0701 6141-0702 6141-0703 6141-0704 6141-0705 6141-0706</p> <p>blanc 6141-0799</p>			
lxpxh													
270 x 300 x 320 mm													
340 x 250 x 400 mm													
340 x 250 x 450 mm													
395 x 480 x 420 mm													
395 x 480 x 520 mm													
400 x 500 x 450 mm													
	<p>PANIER À LINGE</p> <table border="1" data-bbox="810 1420 1034 1599"> <thead> <tr> <th>lxpxh</th> </tr> </thead> <tbody> <tr> <td>230 x 300 x 450 mm</td> </tr> <tr> <td>270 x 270 x 500 mm</td> </tr> <tr> <td>270 x 270 x 500 mm</td> </tr> <tr> <td>380 x 380 x 460 mm</td> </tr> <tr> <td>380 x 480 x 460 mm</td> </tr> </tbody> </table>	lxpxh	230 x 300 x 450 mm	270 x 270 x 500 mm	270 x 270 x 500 mm	380 x 380 x 460 mm	380 x 480 x 460 mm	<p>argent blanc argent blanc blanc</p>	<p>6101-0500 6101-0702 6101-0501 6101-0700 6101-0701</p>				
lxpxh													
230 x 300 x 450 mm													
270 x 270 x 500 mm													
270 x 270 x 500 mm													
380 x 380 x 460 mm													
380 x 480 x 460 mm													
	<p>PANIER À LINGE</p> <table border="1" data-bbox="762 1823 1034 1980"> <thead> <tr> <th>lxpxh</th> </tr> </thead> <tbody> <tr> <td>250 x 250 x 350/400 mm</td> </tr> <tr> <td>250 x 250 x 350/400 mm</td> </tr> <tr> <td>300 x 250 x 455/510 mm</td> </tr> <tr> <td>450 x 290 x 430/380 mm</td> </tr> </tbody> </table>	lxpxh	250 x 250 x 350/400 mm	250 x 250 x 350/400 mm	300 x 250 x 455/510 mm	450 x 290 x 430/380 mm	<p>blanc argent blanc blanc</p>	<p>6100-6701 6100-6501 6100-6702 6100-6700</p>					
lxpxh													
250 x 250 x 350/400 mm													
250 x 250 x 350/400 mm													
300 x 250 x 455/510 mm													
450 x 290 x 430/380 mm													

	DESCRIPTION	EXÉCUTION	CODE
	<p>PANIER À LINGE</p> <p style="text-align: right;"><u>lxpxh</u></p> <p>310 x 275 x 400/350 mm 350 x 275 x 400/350 mm</p>	<p>blanc blanc</p>	<p>6100-9700 6100-9701</p>
	<p>SUPPORT POUR PANIER À LINGE</p> <p style="text-align: right;">links rechts</p>	<p>argent argent</p>	<p>6100-9550 6100-9551</p>
	<p>SUPPORT POUR PANIER À LINGE</p>	<p>blanc argent</p>	<p>6100-9752 6100-9552</p>

SUSPENSIONS DE BALDAQUIN

	<p>ZETA</p> <p>Suspension de baldaquin avec câble. longueur du câble: 950 mm (peut être raccourci)</p> <p style="text-align: center;">Min. 1 paire</p>	<p>chromé</p>	<p>6181-4200</p>
	<p>BETA</p> <p>ø: 20 mm longueur: 1000 mm (peut être raccourcie) ø de forage dans le baldaquin: 14 mm. Fabriquée entièrement en métal, prévue pour tous les matériaux et épaisseurs courantes. Réglage possible en hauteur.</p> <p style="text-align: center;">Min. 1 paire</p>	<p>chromé</p>	<p>6181-0200</p>
	<p>LEONARDO</p> <p>Suspension de baldaquin en inox. ø: 20 mm longueur: 1000 mm (peut être raccourcie)</p> <p><u>Set compose de:</u> - 4 tubes - 2 fixations en U.</p>	<p>inox</p>	<p>6181-3900</p>

A commander en supplément:
Tablette en verre LEONARDO 1100x600x8 mm préforé 6181-3960

Option
Set pour étagère supplémentaire 6181-3950



Galaxy star (noir)







Ne plus jamais chercher un sous-plat ou une planche à découper !! Le plateau de travail en granit peut être utilisé pour les deux usages et s'encastre à l'emplacement choisi dans le plan de travail ou dans votre table. Le plateau de travail en granit peut aussi être utilisé pour la réparation professionnelle et esthétique des dégâts dans un plan de travail. Votre cuisine aura en plus un aspect très chic et décoratif. L'installation ne prend que 10 minutes. Vous n'avez qu'à découper à la dimension d'encastrement et fixer le plateau en granit avec du silicone. Encastrés dans une cuve design en inox avec une cadre de 1 cm et le choix entre 2 dimensions, il y a un plateau en granit pour chaque environnement.

	DESCRIPTION	EXÉCUTION	CODE
	<p>PETIT PLATEAU EN GRANIT</p> <p>dimensions extérieures: 250 x 250 mm épaisseur: 13 mm (cuve d'encastrement comprise) dimensions d'encastrement: 235 x 235 mm</p>	galaxy star (noir)	6281-3300
	<p>GRAND PLATEAU EN GRANIT</p> <p>dimensions extérieures: 510 x 325 mm épaisseur: 13 mm (cuve d'encastrement comprise) dimensions d'encastrement: 495 x 310 mm</p>	galaxy star (noir)	6281-5300

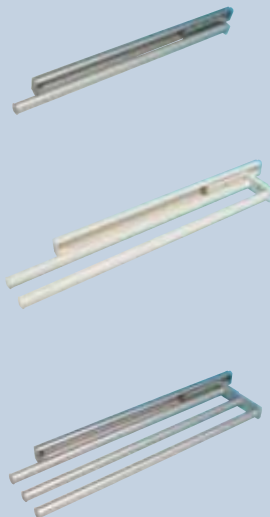
6
b

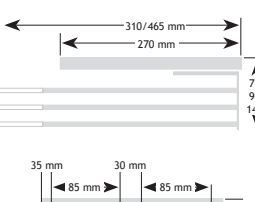
6
b

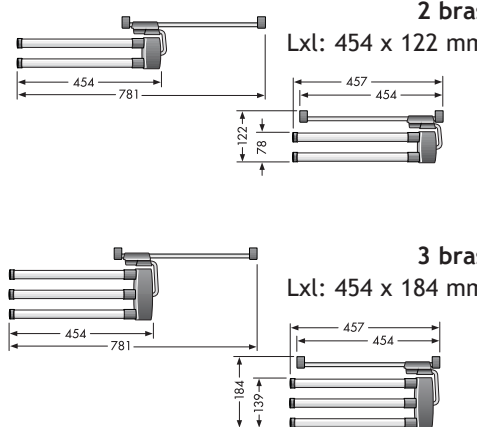
	DESCRIPTION	EXÉCUTION	CODE
	<p align="center">PORTE ESSUIE-MAINS EN ALU</p> <p>Ce porte essuie-mains a l'avantage de pouvoir pivoter de 90°, ainsi il peut être monté horizontalement ou verticalement. Résiste à la corrosion.</p> <p>1 bras Lxl: 460 x 71 mm</p> <p>2 bras Lxl: 460 x 91 mm</p> <p>3 bras Lxl: 460 x 135 mm</p>	<p>alu anodisé naturel alu blanc</p> <p>alu anodisé naturel alu blanc</p> <p>alu anodisé naturel alu blanc</p>	<p>6240-4001 6240-4701</p> <p>6240-4002 6240-4702</p> <p>6240-4003 6240-4703</p>
	<p align="center">PORTE ESSUIE-MAINS EN ALU</p> <p>Ce porte essuie-mains a l'avantage de pouvoir pivoter de 90°, ainsi il peut être monté horizontalement ou verticalement. Résiste à la corrosion.</p> <p>1 bras Lxl: 310 x 72 mm Lxl: 310 x 72 mm Lxl: 465 x 72 mm</p> <p>2 bras Lxl: 310 x 90 mm Lxl: 310 x 90 mm Lxl: 465 x 90 mm</p> <p>3 bras Lxl: 465 x 140 mm</p> 	<p>alu mat alu chromé alu chromé</p> <p>alu mat alu chromé alu chromé</p> <p>alu chromé</p>	<p>6240-4201 6240-4211 6240-4221</p> <p>6240-4202 6240-4212 6240-4222</p> <p>6240-4223</p>
	<p align="center">PORTE ESSUIE-MAINS EN ALU</p> <p>Ce porte essuie-mains a l'avantage de pouvoir pivoter de 90°, ainsi il peut être monté horizontalement ou verticalement. Résiste à la corrosion.</p> <p>2 bras Lxl: 454 x 122 mm</p> <p>3 bras Lxl: 454 x 184 mm</p> 	<p>alu</p> <p>alu</p>	<p>6240-3002</p> <p>6240-3003</p>

	DESCRIPTION	EXÉCUTION	CODE
	<p>PORTE ESSUIE-MAINS EN MÉTAL</p> <p>1 bras Lxl: 320 x 55 mm</p> <p>2 bras Lxl: 320 x 105 mm</p> <p>1 bras Lxl: 410 x 55 mm</p> <p>2 bras Lxl: 410 x 105 mm</p>	<p>chromé</p> <p>chromé</p> <p>chromé</p> <p>chromé</p>	<p>6241-3232</p> <p>6241-3233</p> <p>6241-3241</p> <p>6241-3240</p>
	<p>PORTE ESSUIE-MAINS EN MÉTAL</p> <p>Ce porte essuie-mains a l'avantage de pouvoir pivoter de 90°, ainsi il peut être monté horizontalement ou verticalement.</p> <p>2 bras Lxl: 478 x 102 mm Lxl: 478 x 102 mm</p> <p>3 bras Lxl: 478 x 141 mm</p>	<p>blanc</p> <p>chromé</p> <p>chromé</p>	<p>6241-2702</p> <p>6241-2202</p> <p>6241-2203</p>
	<p>PORTE ESSUIE-MAINS CARRÉ</p> <p>- avec 1 bras - 10 mm x 375 mm</p>	<p>chromé</p>	<p>6241-3201</p>
	<p>PORTE ESSUIE-MAINS ROND</p> <p>- avec 1 bras - sortie totale - ø 19 mm x 315 mm</p>	<p>chromé</p> <p>chromé mat</p>	<p>6241-3211</p> <p>6241-3221</p>
			

PORTE ESSUIE-MAINS



DESCRIPTION	EXÉCUTION	CODE
PORTE ESSUIE-MAINS SECCO-S - Prévu pour l'installation dans un tiroir ou une armoire extensible. - 1 bras - Dimensions: 450 x 200 x20 mm - Poids: 400 gr.	plastique gris clair	6240-3010

magisso®





Ce concept unique veille à ce que le torchon se trouve là où il doit être: dans l'évier. Les stylistes de Magisso ont développés un porte torchon révolutionnaire qui va simplifier la vie de tous les jours.

Le torchon ne doit plus se trouver de façon non hygiénique sur le plan de travail ou sur le robinet. Ce porte torchon, pratique, permet maintenant de pendre le torchon à l'intérieur de l'évier. Votre torchon humide a maintenant un endroit pour sécher. Hors de la vue, mais sous la main. Avec son système de fixation magnétique unique, ce support est très facile à installer dans pratiquement tous les types d'éviers. Il est également très facile à démonter pour l'entretien de l'évier.

Magisso a découvert deux types de supports

- L'exécution courbe en acier inoxydable.
- L'exécution droite en acier inoxydable.

Ce nouveau produit est, peut-être, une idée de cadeau surprise pour vos clients. Un cadeau original à l'achat d'une nouvelle cuisine.





	DESCRIPTION	EXÉCUTION	CODE
	PORTE TORCHON INOX COURBÉ	inox	6240-0100
	PORTE TORCHON INOX DROIT	inox	6240-0104

6
b



Ces beaux paniers en osier s'installent dans le 'County Style' anglais à la mode, appelé chez nous 'Cuisines campagnardes'. On les utilise pour stocker des fruits ou des légumes, mais aussi des conserves, du pain, etc... L'espace libre au dessus des paniers peut être utilisé pour placer une planche à découper. Les paniers avec cadre en bois sont placés entre deux caissons ou à l'arrière d'un cadre. Les paniers sans cadre sont placés sur une étagère dans un meuble généralement sans porte.

	DESCRIPTION	CAISSON	CODE
	PANIER AVEC CADRE EN HÊTRE ET POIGNÉE (VERNIS)		
	lxpxh: 320 x 500 x ± 210 mm	40 cm	6183-1040
	lxpxh: 370 x 500 x ± 210 mm	45 cm	6183-1045
	lxpxh: 420 x 500 x ± 210 mm	50 cm	6183-1050
	lxpxh: 470 x 500 x ± 210 mm	55 cm	6183-1055
	lxpxh: 520 x 500 x ± 210 mm	60 cm	6183-1060
	à commander en supplément Coulisses en bois		
	PANIER AVEC CADRE EN HÊTRE (VERNIS)		
	lxpxh: 370 x 455 x ± 210 mm	45 cm	6183-0045
	lxpxh: 420 x 455 x ± 210 mm	50 cm	6183-0050
	lxpxh: 520 x 455 x ± 210 mm	60 cm	6183-0060
à commander en supplément Coulisses en bois			

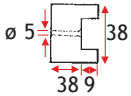
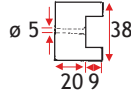
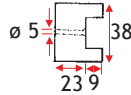
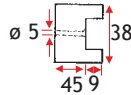

	DESCRIPTION	CAISSON	CODE
	<p>SET DE 2 PANIER</p> <p>Pourvus de 2 profils anti-usure en feutre.</p> <p>lxpxh: ± 260 x 500 x 220 mm</p> <p>lxpxh: ± 460 x 500 x 220 mm</p> <p>Min. 1 set</p>	<p>30 cm</p> <p>50 cm</p>	<p>6183-7030</p> <p>6183-7050</p>
 	<p>PLANCHE À DÉCOUPER EN HÊTRE MASSIF AVEC POIGNÉES</p> <p>lxpxh: 420 x 500 x 20 mm</p> <p>lxpxh: 470 x 500 x 20 mm</p> <p>lxpxh: 520 x 500 x 20 mm</p> <p><u>à commander en supplément</u> Coulisses en bois</p>	<p>50 cm</p> <p>55 cm</p> <p>60 cm</p>	<p>6183-2050</p> <p>6183-2055</p> <p>6183-2060</p>
	<p>COULISSES L= 449 MM</p> <p>Coulisses pour entre 2 caissons.</p> <p>Coulisses pour épaisseur de côté 18/19 mm.</p> <p>Coulisses pour épaisseur de côté 15/16 mm.</p> <p>Coulisses pour épaisseur de côtés 18/19 mm, en combinaison avec un cadre frontale de 2 x 60 mm (attention: commander un panier 5 cm moins large).</p> <p>Min. 1 paire</p>	<p>DIMENSIONS</p>    	<p>6183-3010</p> <p>6183-3020</p> <p>6183-3030</p> <p>6183-3040</p>

	DESCRIPTION	EXÉCUTION	CODE
	<p align="center">STEP-FIX</p> <p>Escabeau pliable très robuste avec de grandes marches antidérapantes. Grâce à son épaisseur minimale en position fermé, il est facile à ranger dans la cuisine.</p> <p>Hauteur de marche: 176 mm Hauteur marche supérieure: 352 mm Dimensions ouvert: lxxpxh: 405 x 390 x 382 mm Dimension fermé: lxxpxh: 405 x 95 x 364 mm</p>	gris	6142-8601
	<p align="center">FIXATION POUR SUSPENDRE LE STEP-FIX</p> <p>Grâce à l'attache pour suspendre et l'épaisseur minimale en position fermé de 9,5 cm, le Step-fix peut être facilement suspendu même dans une armoire.</p> 	blanc	6142-8520
	<p align="center">FIXATION POUR PLINTHE STEP-FIX</p> <p>Grâce à cette accessoire, l'escabeau peut être installé en dessous d'un meuble, à l'arrière de la plinthe. Une partie de la plinthe est fixée à l'escabeau ainsi qu'une poignée. De plus 4 roulettes facilitent le déplacement. Gain de place idéal.</p> 	galvanisé	6142-8605
	<p align="center">MINI</p> <p>Escabeau pliable avec de grandes marches antidérapantes. Grâce à l'épaisseur minimale de 4 cm en position fermé, il est facile de ranger cet escabeau dans un coin perdu entre deux meubles ou dans un meuble de cuisine. Pourvu d'une poignée pratique en plastique qui peut servir également d'attache pour le suspendre.</p> <p>Hauteur de marche: 220 mm Hauteur marche supérieure: 440 mm dimensions fermé: lxxpxh: 500 x 40 x 570 mm</p>	blanc	6142-9500

	DESCRIPTION	EXÉCUTION	CODE
	<p>RAPID</p> <p>Table escamotable à monter à la place d'un tiroir ou entre deux armoires de cuisine. Une face-tiroir peut être facilement appliquée à l'avant de la table Rapid. Cela rend la table totalement invisible en position fermée. Système auto-portant.</p> <p>Charge: 100 kg (uniformément répartie). Prévue pour corps de meubles de 600 mm. Exécution: revêtement table en résopal blanc-gris, coulisses télescopique en hêtre. Mesures d'encastrement: lpxh: 561 x 490 x 120 mm Dimensions de la tablette (étirée): lx: 521 x 800 mm Montage facile par seulement 8 vis.</p>	gris métal	5420-6900



BALANCE DIGITALE

	DESCRIPTION	EXÉCUTION	CODE
	<p>PLANA</p> <p>Balance de cuisine à encastrer. exécution du plateau de pesage: vitre de sécurité noire capacité maximale: 5 kg échelles de mesure: de 0 kg à 2 kg: par 2 gr de 2 kg à 5 kg: par 5 gr dimensions: hors tout: lpxe: 210 x 210 x 31 mm (cuve en inox comprise) surface du plateau: lxp: 185 x 185 mm alimentation: 2 batteries Lithium Longlife (incluses)</p>	inox	6281-1900
	DESCRIPTION	EXÉCUTION	CODE
	<p>WALO</p> <p>Balance de cuisine électronique, montage mural. Avec piles Lithium-Longlife.</p> <p>Fonctions:</p> <ul style="list-style-type: none"> - Balance: pèse par gramme jusque 2 kg, fonction tare. - Minuterie: jusque 99 minutes. - Horloge: fonctionne en position repos. 	gris argent	6281-6600

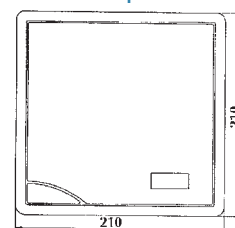

profondeur d'encastrement: 30 mm
Découpe lxp: 195 x 195 mm

6b

KORONA



La radio invisible mais dont le plaisir est bien visible



DESCRIPTION	EXÉCUTION	CODE
KBSOUND ISELECT	haut-parleurs de 2,5"	blanc 6284-0305
	haut-parleurs de 2,5"	inox-look 6284-0315
	haut-parleurs de 5"	blanc 6284-0405*

*Sur commande

KBsound iSelect est équipé de 2 haut-parleurs de 2,5" ou 5", d'une commande à distance avec écran et RDS. Avec celle-ci on peut régler le volume, la tonalité, la balance et le loudness. Elle permet également de scanner les émetteurs FM et de mettre en mémoire les meilleures stations désirées. En combinaison avec notre accessoire sans fil KBSound DOCK (non compris), vous pouvez relier d'autres sources de musique comme un iPhone, un iPod ou toute autre source au moyen de l'entrée mini-jack.

Contenu

- Deux haut-parleurs de 2,5" disponibles en blanc ou inox-look ou deux haut-parleurs de 5" disponibles en blanc.
- Émetteur/récepteur IR intégré dans un haut-parleur.
- Commande à distance avec les caractéristiques reprises ci-dessus.
- Module électronique (sortie stéréo 1,5 W + 1,5 W), tuner FM intégré avec présélection de 30 mémoires.
- Fil d'antenne (76 cm).
- Câble de liaison du 2e haut-parleur (10 m).

Dimensions des haut-parleurs 2,5"

- Diamètre de forage: 76 mm
- Couronne: 95 mm
- Hauteur d'encastrement: 36 mm

Dimensions des haut-parleurs 5"

- Diamètre de forage: 150 mm
- Couronne: 182 mm
- Hauteur d'encastrement: 75 mm



KBSOUND DOCK	EXÉCUTION	CODE
	blanc	6284-0900
	noir	6284-0910

La station dock pour iPhone ou iPod s'utilise en combinaison avec l' iSelect 2,5" ou 5" de façon à pouvoir diffuser, sans fil, la musique provenant d'un iPod, iPhone ou toute autre source raccordée à l'entrée mini-jack.

Contenu

- Dock en blanc ou noir.
- Module sans fil.
- Antenne RF.
- Alimentation 10 W.



DESCRIPTION
TRANCHEUSE INTÉGRÉE

- Montage dans un tiroir de largeur de caisson 30 cm
- Guide de coupe à droite.
- Entièrement en métal.
- Lame ø 170 mm.
- Epaisseur de tranche max. 14 mm.
- Interrupteur de sécurité.

Dimensions:
hauteur: 79 mm
largeur: 195 mm
épaisseur: 385 mm

Poids:
4,4 kg

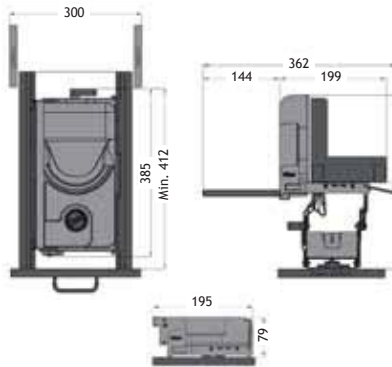

EXÉCUTION

métal

CODE

6280-1000

6
b



GRILLE-PAIN INTÉGRÉ

- Montage dans un tiroir de largeur de caisson 30 cm
- Entièrement en métal
- Etagère pour petits pains et pistolets
- Indicateur de température avec éclairage LED
- Fonction lève-pain
- Fonction décongélation
- Fonction réchauffage
- Réservoir pour miettes
- Interrupteur de sécurité
- 230/240 Volt, 900 Watt

Dimensions:
hauteur: 75 mm
largeur: 178 mm
épaisseur: 400 mm

Poids:
2 kg

métal

6280-1500

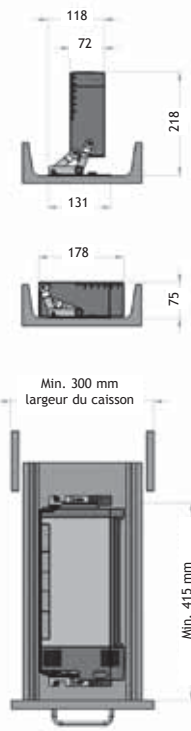



DESCRIPTION
TRANCHEUSE MODÈLE A GAUCHE

- Montage dans un tiroir de largeur de caisson 45 cm
- Guide de coupe à gauche.
- Entièrement en métal.
- Lame ø 170 mm.
- Epaisseur de tranche max. 14 mm.
- Interrupteur de sécurité.

Dimensions:
hauteur: 75 mm
largeur: 342 mm
épaisseur: 365 mm

Poids:
4,7 kg



EXÉCUTION **CODE**

métal 6281-1010

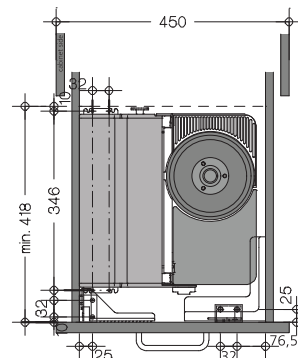
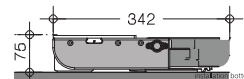
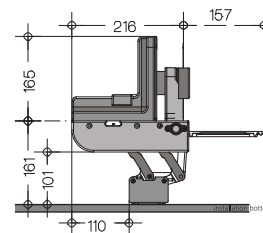

TRANCHEUSE MODÈLE A DROITE

- Montage dans un tiroir de largeur de caisson 45 cm
- Guide de coupe à droite.
- Entièrement en métal.
- Lame ø 170 mm.
- Epaisseur de tranche max. 14 mm.
- Interrupteur de sécurité.

Dimensions:
hauteur: 75 mm
largeur: 342 mm
épaisseur: 365 mm

Poids:
4,7 kg



métal 6281-1011

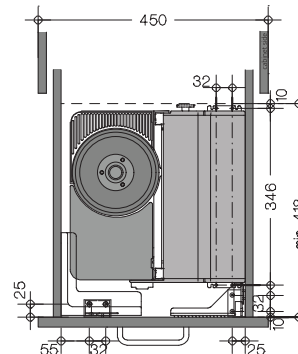
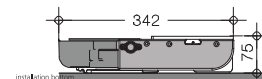
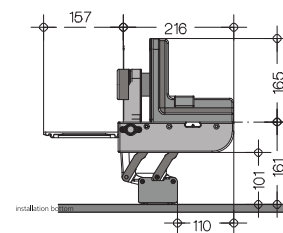

6
b



MYSON KICKSPACE

La solution compacte pour le chauffage de locaux.

Le Kickspace est la bonne solution pour le chauffage de petits locaux. Le Kickspace peut remplacer n'importe quel radiateur et chauffe un local bien plus vite qu'un radiateur traditionnel. Le Kickspace est très facile à monter grâce à ses tuyaux flexibles et son plan de montage très clair.

Montage

Le Kickspace est monté dans la plinthe et l'espace libre situé en dessous des armoires de cuisine. Il est raccordé à l'installation de chauffage central au moyen de tuyaux flexibles. Dès qu'une demande de chauffage se présente, le Kickspace se met en route à condition que la température de l'eau circulant dans les canalisations atteigne au moins 43°. Le chauffage provient du passage de l'eau chaude dans un échangeur de chaleur. L'appareil aspire l'air ambiant de la pièce par les ouvertures extérieures de la grille et le restitue, réchauffé par l'échangeur, au travers de l'ouverture centrale de la grille.

Dès que la température de l'eau chaude descend en dessous de 43°, le Kickspace s'arrête automatiquement.

Résumé de tous les avantages:

- Le Kickspace vous fait gagner de la place dans l'aménagement de votre intérieur.
- Les vilains radiateurs font la place à une simple grille dans une plinthe.
- Le Kickspace réchauffe un pièce nettement plus vite qu'un radiateur.
- Montage simple.
- Différentes couleurs de grilles.
- Une circulation d'air frais en été, grâce à la position "été".
- Un large assortiment: eau chaude, électricité et combinaison des deux.

- A* Vitrage simple, mur creux non isolé.
- B* Vitrage simple, mur bloc de béton/brique non isolé.
- C* Double vitrage partiel (50 %), mur bloc de béton/brique isolé.
- D* Double vitrage intégral, mur bien isolé.

Kickspace	Surfaces indicatives			
	A*	B*	C*	D*
600	25.0 m ²	27.0 m ²	29.7 m ²	33.1 m ²
500 Duo	15.2 m ²	16.0 m ²	18.9 m ²	22.1 m ²
500 E	15.2 m ²	16.0 m ²	18.9 m ²	22.1 m ²

Kickspace	Puissance en kw		Dimensions (mm)				
	Bas	Haut	A	B	C	D	E
600	1.6	2.0	550	101	405	398	93
500 Duo	1.0	1.3	496	101	318	321	93
500 E	1.0	2.0	496	101	203	321	93
600/12V	1.6	2.0	550	101	406	377	93

Le chauffage de cuisine Kickspace Myson. Livré avec 2 flexibles de 75 cm et vannes d'arrêt à raccords de 15 mm.

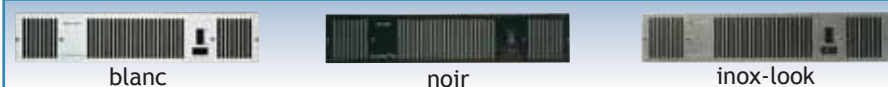
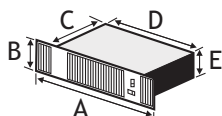

DESCRIPTION	EXÉCUTION	CODE
<p>KICKSPACE ÉLECTRIQUE 500 E Fonctionne uniquement sur 230 V Puissance 2000 W</p> <p>Grille à commander séparément</p> <p><i>Sur commande, livraison dans les 2 semaines.</i></p>	<p>Kickspace (unit)</p> <p>à commander en supplément (grille)</p> <p>blanc noir inox-look</p>	<p>6182-5004</p> <p>6182-5700 6182-5300 6182-5900</p>
<p>KICKSPACE 500 DUO Ce Kickspace fonctionne aussi bien à l'eau chaude que à l'électricité. Lorsque le chauffage central est éteint, ce Kickspace donne la possibilité de chauffer l'électricité. Idéal pour les journées froides entre saisons. Ce Kickspace est également livré avec 2 flexibles et vannes d'arrêt. Sa puissance est de 1.300 W en eau chaude et 1.000 W en électricité.</p> <p>Grille à commander séparément</p> <p>A commander en supplément</p> <p>Thermostat Flash (seulement pour l'eau chaude)</p> <p><i>Sur commande, livraison dans les 2 semaines.</i></p>	<p>Kickspace (unit)</p> <p>à commander en supplément (grille)</p> <p>blanc noir inox-look</p>	<p>6182-5012</p> <p>6182-5700 6182-5300 6182-5900</p>
<p>KICKSPACE SALLE DE BAIN 600 12 V Fonctionne uniquement sur 12 V (transfo fourni)</p> <p>Grille à commander séparément</p> <p><i>Sur commande, livraison dans les 2 semaines.</i></p>	<p>Kickspace (unit)</p> <p>à commander en supplément (grille)</p> <p>blanc noir inox-look</p>	<p>6182-3005</p> <p>6182-3700 6182-3300 6182-3900</p>
<p>KICKSPACE 600 Fonctionne uniquement sur l'eau chaude Puissance 2000 W</p> <p>Grille à commander séparément</p> <p>A commander en supplément</p> <p>Thermostat Flash</p> <p><i>Sur commande, livraison dans les 2 semaines.</i></p>	<p>Kickspace (unit)</p> <p>à commander en supplément (grille)</p> <p>blanc noir inox-look</p>	<p>6182-3002</p> <p>6182-3700 6182-3300 6182-3900</p>
<p>A COMMANDER EN SUPPLÉMENT THERMOSTAT FLASH Thermostat d'ambiance pour tous les modèles Kickspace. Règle la température de la pièce suivant la demande.</p>	<p>blanc</p>	<p>6182-8000</p>

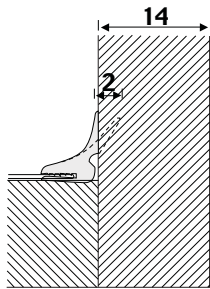

DESCRIPTION	PROF.	EXÉCUTION	CODE
<p>FOND EN ALUMINIUM POUR MEUBLE SOUS-ÉVIER</p> <p>Le fond alu est pourvu d'un joint d'étanchéité afin de garantir un raccord parfait avec les côtés du meuble. Profondeur: 520 mm</p>	504 mm	caisson 60	9900-0563
	504 mm	caisson 80	9900-0763
	504 mm	caisson 90	9900-0863
	504 mm	caisson 100	9900-0963
	510 mm	caisson 60	9900-1563
	510 mm	caisson 90	9900-1863
	510 mm	caisson 100	9900-1963
	510 mm	caisson 120	9900-2163
	520 mm	caisson 60	9900-0060
	520 mm	caisson 80	9900-0080
	520 mm	caisson 90	9900-0090
	520 mm	caisson 100	9900-0100
	520 mm	caisson 110	9900-0110
	520 mm	caisson 120	9900-0120
	535 mm	caisson 60	9900-2563
	535 mm	caisson 80	9900-2763
535 mm	caisson 90	9900-2863	
535 mm	caisson 100	9900-2963	
535 mm	caisson 120	9900-3163	
Min. 20 pièces par dimension			

6
b

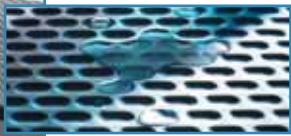





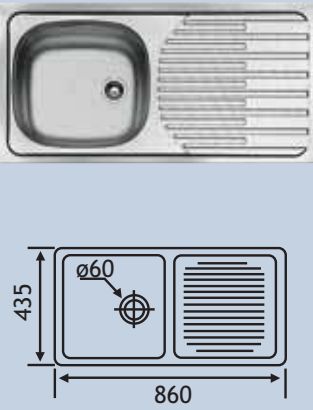
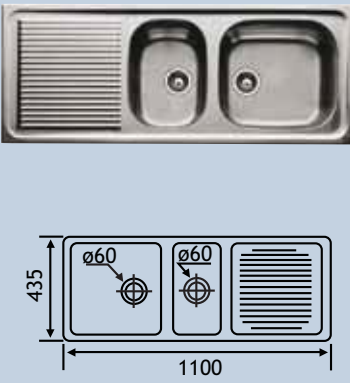
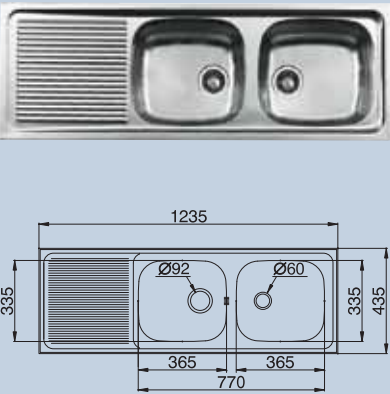
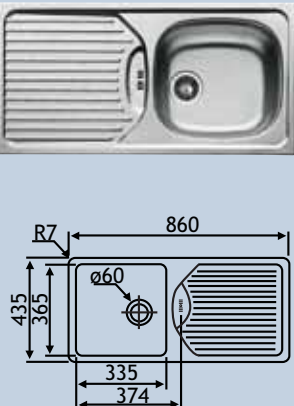

<p>FOND POUR SOUS-ÉVIER "WATERSTOP"</p> <p>Les grands évidements dans la plaque peuvent retenir une grande quantité d'eau, fuite ou renversement. Le fond en panneaux est protégé. ce tapis en plastique robuste est facile à nettoyer et peut être scié à dimension. Lxl: 2000 x 580 mm</p>	gris	9900-2500
---	------	-----------

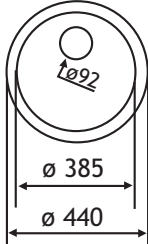
	DESCRIPTION	CAISSON	CODE
 <p>PYRAMIS</p>	<p>FORM</p> <p>L'évier est livré avec une crépine en inox (ø 90 mm).</p> <p>profondeur: 150 mm</p> 	45 cm	9850-3000S
	Siphon à commander séparément		voir plus loin
 <p>PYRAMIS</p>	<p>FORM, ÉGOUTTOIR</p> <p>L'égouttoir est livré avec une crépine spéciale, non obstruable, en inox (ø 92 mm)</p> <p>profondeur: 30 mm</p> 	45 cm	9850-3010S
	Siphon à commander séparément		voir plus loin
	<p>PLANCHE À DÉCOUPER</p> <p>Exécution: bois</p>	Pour l'évier FORM + RONDO	9850-9000

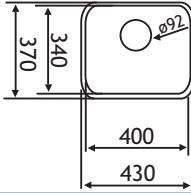

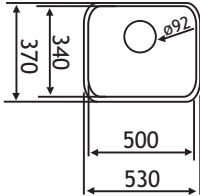

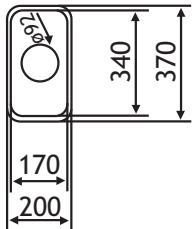

6
b

	DESCRIPTION	CAISSON	CODE
	<p>BASIC, 1 CUVE, RÉVERSIBLE</p> <p>Profondeur: 150 mm</p> <p>Crépine, trop - plein et siphon à commander séparément.</p> <p><u>A commander en supplément:</u> Crépine en inox avec bouchon Siphon</p>	50 cm	9850-2000
	<p>BASIC, 1 CUVE 1/2, RÉVERSIBLE</p> <p>Profondeur: 150 mm</p> <p>Crépine, trop - plein et siphon à commander séparément.</p> <p><u>A commander en supplément:</u> Crépine en inox avec bouchon Crépine en inox avec bouchon et trop-plein Siphon</p>	70 cm	9850-2010
	<p>BASIC, 2 CUVES RÉVERSIBLE</p> <p>Profondeur: 150 mm</p> <p>Crépine, trop - plein et siphon à commander séparément.</p> <p><u>A commander en supplément:</u> Crépine en inox avec bouchon Crépine en inox avec bouchon et trop-plein Siphon</p>	90 cm	9850-2020
	<p>CONTINENTAL, 1 CUVE, RÉVERSIBLE</p> <p>Profondeur: 150 mm</p> <p>Crépine, trop - plein et siphon à commander séparément.</p> <p><u>A commander en supplément:</u> Crépine en inox avec bouchon et trop-plein Siphon à commander séparément</p>	50 cm	9850-1000



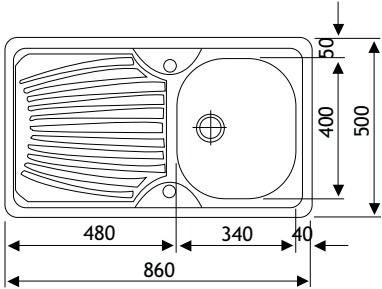

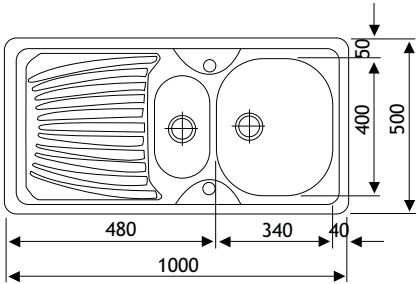

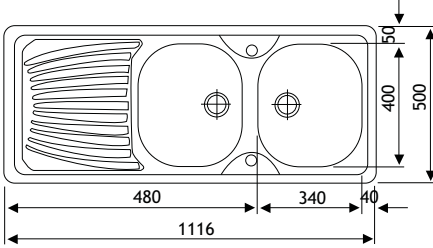



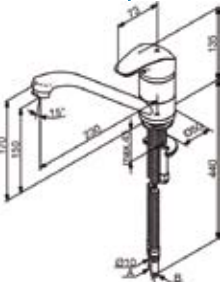

	DESCRIPTION	CAISSON	CODE
	<p>ROND T-38P Découpe: suivant gabarit Profondeur: 170 mm</p> <p>Livré avec crépine en inox et ensemble de raccordement de trop - plein, sans siphon.</p> <p>Peut aussi bien être sous-encastéré que posé à fleur.</p>	<p>45 cm</p> 	9821-5000
	<p><u>A commander en supplément:</u> Siphon pour 1 cuve Siphon pour 2 cuves Set attaches pour sous-encastrer (4 pièces)</p>		<p>9813-0701 9813-0702 9821-9080</p>
	<p>CARRÉ P-40P Découpe: suivant gabarit, Profondeur: 190 mm</p> <p>Livré avec crépine en inox et ensemble de raccordement de trop - plein, sans siphon.</p> <p>Peut aussi bien être sous-encastéré que posé à fleur.</p>	<p>50 cm</p> 	9821-4000
	<p><u>Option</u> passoire</p> <p><u>A commander en supplément:</u> Siphon pour 1 cuve Siphon pour 2 cuves Set attaches pour sous-encastrer (4 pièces)</p>		<p>9821-9060</p> <p>9813-0701 9813-0702 9821-9080</p>
	<p>CARRÉ P-50 Découpe: suivant gabarit Profondeur: 180 mm</p> <p>Livré avec crépine en inox et ensemble de raccordement de trop - plein, sans siphon.</p> <p>Peut aussi bien être sous-encastéré que posé à fleur.</p>	<p>60 cm</p> 	9821-4020
	<p><u>A commander en supplément:</u> Siphon pour 1 cuve Siphon pour 2 cuves Set attaches pour sous-encastrer (4 pièces)</p>		<p>9813-0701 9813-0702 9821-9080</p>
	<p>MINI P-17P Découpe: suivant gabarit Profondeur: 140 mm</p> <p>Livré avec crépine en inox et ensemble de raccordement de trop - plein, sans siphon.</p> <p>Peut aussi bien être sous-encastéré que posé à fleur.</p>	<p>30 cm</p> 	9821-4010
	<p><u>A commander en supplément:</u> Siphon pour 1 cuve Siphon pour 2 cuves Set attaches pour sous-encastrer (4 pièces)</p>		<p>9813-0701 9813-0702 9821-9080</p>

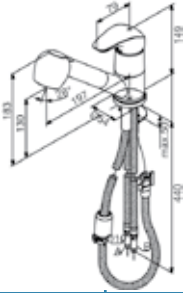

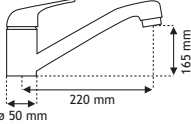

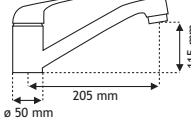
6
b

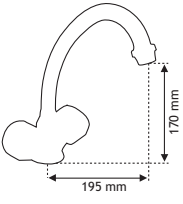
6
b

	DESCRIPTION	CAISSON	CODE
 <p data-bbox="373 763 531 817">FRANKE</p>	<p data-bbox="628 165 943 197">ONDA, 1 CUVE, RÉVERSIBLE</p> <p data-bbox="564 232 962 293">découpe: 840 x 480 mm (R= 10 mm) cuve: 340 x 400 x 160 mm</p> <p data-bbox="541 327 1026 358">Livré avec crépine en inox et siphon espace.</p> <p data-bbox="541 698 667 817">  A encastrer </p>	<p data-bbox="1110 127 1193 159">45 cm</p> 	<p data-bbox="1299 127 1406 159">FR-ONX6111</p>
 <p data-bbox="373 1429 531 1482">FRANKE</p>	<p data-bbox="604 837 967 869">ONDA, 1 CUVE 1/2, RÉVERSIBLE</p> <p data-bbox="564 904 962 996">découpe: 980 x 480 mm (R= 10 mm) cuve: 340 x 400 x 160 mm 172 x 380 x 95 mm</p> <p data-bbox="541 1030 1026 1061">Livré avec crépine en inox et siphon espace.</p> <p data-bbox="541 1361 667 1482">  A encastrer </p>	<p data-bbox="1110 837 1193 869">60 cm</p> 	<p data-bbox="1299 837 1445 869">FR-ONX6511</p>
 <p data-bbox="373 2092 531 2145">FRANKE</p>	<p data-bbox="620 1509 951 1541">ONDA, 2 CUVES, RÉVERSIBLE</p> <p data-bbox="564 1576 975 1637">découpe: 1140 x 480 mm (R= 10 mm) cuves: 2 x 340 x 400 x 160 mm</p> <p data-bbox="541 1671 1026 1702">Livré avec crépine en inox et siphon espace.</p> <p data-bbox="541 2024 667 2145">  A encastrer </p>	<p data-bbox="1110 1509 1193 1541">80 cm</p> 	<p data-bbox="1299 1509 1445 1541">FR-ONX6211</p>

Sous réserve d'écarts de mesures et modifications techniques.

	DESCRIPTION	EXÉCUTION	CODE
 <p>damixa</p>	<p>SPACE (10000)</p> <ul style="list-style-type: none"> - Cartouche céramique. - Limiteur 120°. - Flexibles de raccordement <p>Le placement de 2 filtres 9800-5050 est conseillé.</p> 	<p>chromé</p> 	<p>DA-1000000</p>
 <p>damixa</p>	<p>SPACE (10120)</p> <ul style="list-style-type: none"> - Cartouche céramique. - Douchette - deux jets. - Flexibles de raccordement <p>Le placement de 2 filtres 9800-5050 est conseillé.</p> 	<p>chromé</p> 	<p>DA-1012000</p>
 	<p>PERFECTA</p> <p>Mitigeur céramique équipé de flexibles de raccordement.</p> <p><i>Livré avec 2 filtres 9800-5050.</i></p>	<p>chromé</p> 	<p>9811-0200</p>
 	<p>TECNOMIX</p> <p>Mitigeur céramique, avec douchette extensible équipé de flexibles de raccordement.</p> <p><i>Livré avec 2 filtres 9800-5050.</i></p>	<p>chromé</p> 	<p>9810-0200</p>
 	<p>CORALLO</p> <p>Mélangeur équipé de tubes de raccordement rigides ø 10 mm.</p>	<p>chromé</p> 	<p>9810-4200</p>
	<p>POMPE À SAVON EN MÉTAL</p> <p>Avec réservoir de 250 ml. à remplir par le haut.</p>	<p>chromé</p>	<p>9850-9030</p>

	DESCRIPTION	COULEUR	CODE
	<p>ESPACE 1</p> <p>Siphon espace. Pour le raccordement de 1 cuve + lave-vaisselle.</p> <p>raccordement: ø 40 mm - 1 1/2"</p>	blanc	9813-0701
	<p>ESPACE 2</p> <p>Siphon espace. Pour le raccordement de 2 cuves + lave-vaisselle.</p> <p>raccordement: ø 40 mm - 1 1/2"</p>	blanc	9813-0702
	<p>ESPACE 3</p> <p>Siphon espace. Pour le raccordement de 3 cuves + lave-vaisselle.</p> <p>raccordement: ø 40 mm - 1 1/2"</p>	blanc	9813-0703
	<p>SIPHON EN S</p> <p>Avec raccord pour lave-vaisselle.</p> <p>raccordement: ø 40 mm - 1 1/2"</p>	blanc	BL-217839
	<p>SPAZIO 1NT</p> <p>Set de siphon gain de place (évacuation avec trop-plein) pour 1 cuve.</p>	gris	9813-2701
	<p>SPAZIO 2NT</p> <p>Set de siphon gain de place (évacuation avec trop-plein) pour 2 cuves.</p>	gris	9813-2702

6b





	DESCRIPTION	COULEUR	CODE
	<p>CRÉPINE 3,5"</p> <p>sans trop plein</p> <p>avec trop plein</p>	<p>inox</p> <p>inox</p>	<p>9813-0030</p> <p>9813-0040</p>
	<p>BONDE 1, 5" AVEC BOUCHON CAOUTCHOUC</p> <p>sans trop plein</p> <p>avec trop plein</p>	<p>inox</p> <p>inox</p>	<p>9813-0010</p> <p>9813-0020</p>
	<p>ROBINET D'ARRÊT ÉQUERRE</p> <ul style="list-style-type: none"> - Raccord bicône avec écrou long. - Insensible au calcaire et facile à l'emploi grâce au <u>système unique quart-tour à bille</u>. - Exécution chromée, livré avec rosace. 	<p>1/2 x 10</p>	<p>9800-5000</p>
 <p data-bbox="448 1272 533 1290">BELGAQUA</p>	<p>ROBINET D'ARRÊT ÉQUERRE BELGAQUA</p> <ul style="list-style-type: none"> - Raccord bicône avec écrou long. - Insensible au calcaire et facile à l'emploi grâce au système unique quart-tour à bille. - Exécution chromée, livré avec rosace. 	<p>1/2 x 10</p>	<p>9800-5210</p>
	<p>ROBINET D' ARRÊT ÉQUERRE AVEC FILTRE</p> <ul style="list-style-type: none"> - Raccord bicône avec écrou long. - Le filtre empêche l'accès de impuretés jusqu' au robinet de cuisine ou de salle de bains. - Insensible au calcaire et facile à l'emploi grâce au <u>système unique quart-tour à bille</u>. - Exécution chromée, livré avec rosace. 	<p>1/2 x 10</p>	<p>9800-5010</p>
	<p>FILTRE</p> <ul style="list-style-type: none"> - 1 x écrou libre - Peut être installé sur un robinet existant. - Le filtre empêche l'accès de impuretés jusqu' au robinet de cuisine ou de salle de bains. - Exécution chromée. 	<p>3/8 x 3/8</p>	<p>9800-5050</p>
	<p>ROBINET D'ARRÊT DROIT</p> <ul style="list-style-type: none"> - 2 x raccord bicône. - Insensible au calcaire et facile à l'emploi grâce au <u>système unique quart-tour à bille</u>. - Exécution chromée. 	<p>15 x 10</p>	<p>9800-5040</p>

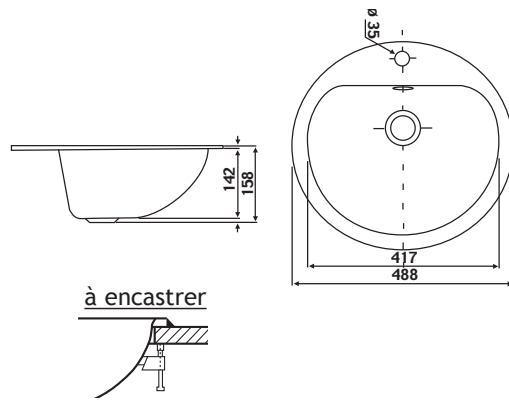

	DESCRIPTION	EXÉCUTION	CODE
	<p>ROBINET POUR MACHINE À LAVER OU LAVE-VAISSELLE</p> <ul style="list-style-type: none"> - Commande au - dessus. - Insensible au calcaire et facile à l'emploi grâce au <u>système unique quart-tour à bille.</u> - Exécution chromée, livré avec rosace. 	1/2 x 3/4	9800-5020
	<p>ROBINET POUR MACHINE À LAVER OU LAVE-VAISSELLE BELGAQUA</p> <ul style="list-style-type: none"> - Commande au - dessus. - Insensible au calcaire et facile à l'emploi grâce au <u>système unique quart-tour à bille.</u> - Exécution chromée, livré avec rosace. 	1/2 x 3/4	9800-5220
	<p>ROBINET ÉQUERRE COMBINÉ (MITIGEUR + LAVE-VAISSELLE)</p> <ul style="list-style-type: none"> - Exécution chromée, livré avec rosace. 	1/2 x 10 x 3/4	9800-5060
	<p>ROBINET ÉQUERRE COMBINÉ (MITIGEUR + LAVE-VAISSELLE) BELGAQUA</p> <ul style="list-style-type: none"> - Exécution chromée, livré avec rosace. 	1/2 x 10 x 3/4	9800-5260
	<p>ROBINET AUTOFORANT À POSE DIRECTE SUR LE TUYAU.</p> <ul style="list-style-type: none"> - Se place sur le tuyau <u>sans forer et sans couper l'eau.</u> - Prévu pour tuyaux en cuivre Ø 10 à 16 mm. - Insensible au calcaire et facile à l'emploi grâce au <u>système unique quart-tour à bille.</u> - Exécution chromée. 	10 à 16 x 3/4	9800-5030
	<p>ROBINET DOUBLE SERVICE</p> <ul style="list-style-type: none"> - Insensible au calcaire et facile à l'emploi grâce au <u>système unique quart-tour à bille.</u> - Exécution chromée. 	1/2 x 3/4 x 15	9800-6000
	<p>ROULEAU DE TÉFLON</p> <p>Rouleau de 12 m.</p>	12 x 0,75 mm	9800-7000
	<p>RENFORCEMENT POUR ROBINET</p>	métal	9800-9000

6b

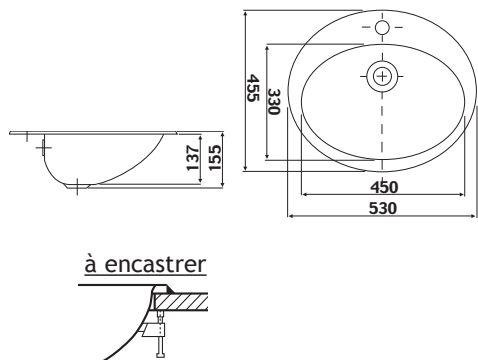
Tuyau flexible en caoutchouc (EPDM), renforcé par une tresse en acier inoxydable. Raccords en laiton nickelé. Il est destiné au raccordement des appareils sanitaires.

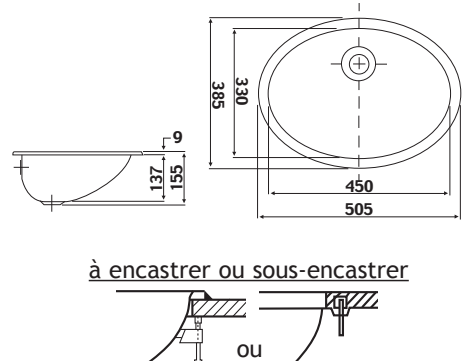
	DESCRIPTION	EXÉCUTION	CODE
	<p>SANIFLEX 1</p> <p>Embout lisse ø 10 mm, d'un côté, raccord bicône pour tube ø 10 mm extérieur, de l'autre côté.</p>	<p>300 mm 500 mm</p>	<p>9800-1301 9800-1311</p>
	<p>SANIFLEX 2</p> <p>Embout lise ø 10 mm, d'un côté, raccord 1/2", de l'autre côté.</p>	<p>300 mm</p>	<p>9800-1302</p>
	<p>SANIFLEX 3</p> <p>Embout lise ø 10 mm, d'un côté, raccord 3/8", de l'autre côté.</p>	<p>300 mm</p>	<p>9800-1303</p>
	<p>EMPORTE-PIECE POUR TROU DE ROBINET</p> <p>Permet de réaliser un trou de robinet ø 35 mm dans un évier en inox.</p>	<p>ø 35 mm</p>	<p>0305-5000</p>

	DESCRIPTION	EXÉCUTION	CODE
	<p>RONDE: Ø 488 MM</p>  <p><u>à encastrer</u></p> <p><u>A commander en supplément</u> Raccord de trop-plein Crépine avec trop-plein et bouchon.</p>	<p>émail blanc inox</p> <p>chromé/blanc chromé/blanc</p>	<p>9815-1753 9815-4055</p> <p>9814-9010 9814-9040</p>
	<p>OVAL: 530 X 455 MM</p>  <p><u>à encastrer</u></p> <p><u>A commander en supplément</u> Raccord de trop-plein Crépine avec trop-plein et bouchon.</p>	<p>émail blanc inox</p> <p>chromé/blanc chromé/blanc</p>	<p>9815-0700 9815-3000</p> <p>9814-9010 9814-9040</p>
	<p>OVAL: 505 X 385 MM</p>  <p><u>à encastrer ou sous-encastrier</u></p> <p><u>A commander en supplément</u> Raccord de trop-plein Crépine avec trop-plein et bouchon.</p> <p><u>Option</u> Set de fixation sous-plan</p>	<p>émail blanc inox</p> <p>chromé/blanc chromé/blanc</p>	<p>9815-0701 9815-3001</p> <p>9814-9010 9814-9040</p> <p>9814-9050</p>

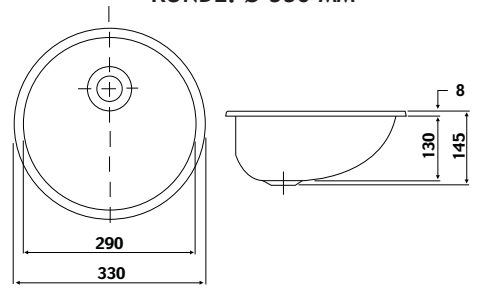
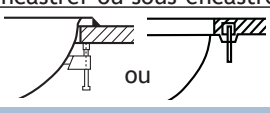
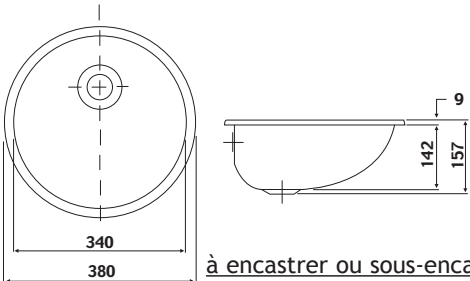
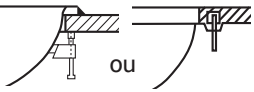
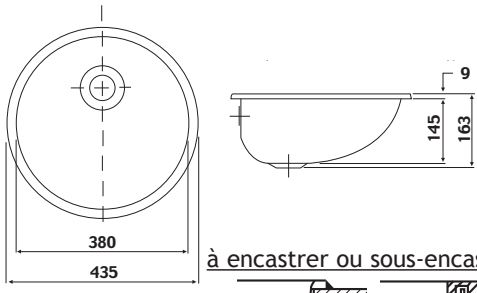
	DESCRIPTION	EXÉCUTION	CODE
 	<p>RONDE: Ø 330 MM</p>  <p>à encastrer ou sous-encastrier</p>  <p>A commander en supplément Raccord de trop-plein</p> <p>Option Set de fixation sous-plan</p>	<p>émail blanc inox</p> <p>avec bord plat inox</p>	<p>9815-1733 9815-4033</p> <p>9815-4090</p>
	<p>RONDE: Ø 380 MM</p>  <p>à encastrer ou sous-encastrier</p>  <p>A commander en supplément Raccord de trop-plein Crépine avec trop-plein et bouchon.</p> <p>Option Set de fixation sous-plan</p>	<p>émail blanc inox</p> <p>avec bord plat inox</p>	<p>9815-1738 9815-4038</p> <p>9815-4040</p> <p>9814-9010 9814-9040</p> <p>9814-9050</p>
	<p>RONDE: Ø 435 MM</p>  <p>à encastrer ou sous-encastrier</p> <p>2 faces polies, bord plat, pas de pattes de fixation, à fixer avec du silicone</p> <p>A commander en supplément Raccord de trop-plein Raccord de trop-plein Crépine avec trop-plein et bouchon.</p> <p>Option Set de fixation sous-plan</p>	<p>émail blanc inox</p> <p>avec bord plat inox</p>	<p>9815-1743 9815-4043</p> <p>9815-4080</p> <p>9814-9010 9814-9020 9814-9040</p> <p>9814-9050</p>

6
b







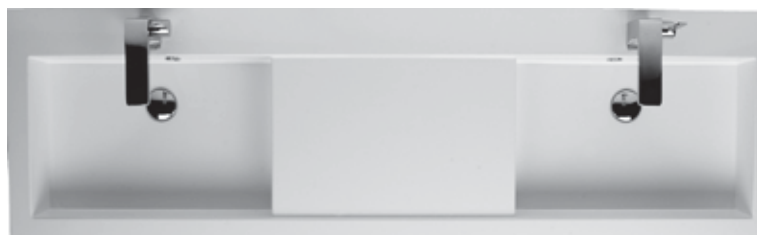

	DESCRIPTION	EXÉCUTION	CODE
	SIPHON Ø 32 MM Pour lavabo. (livrable en chromé sur commande)	blanc	9813-1700
	SIPHON FLEXIBLE Ø 32 MM Pour lavabo.	blanc	9813-4700
	CRÉPINE 1"1/4 AVEC BOUCHON Pour lavabo sans trop-plein.	chromé/blanc	9814-9030
	CRÉPINE 1"1/4 AVEC TROP-PLEIN ET BOUCHON A utiliser avec des robinets de lavabos sans vidange automatique.	chromé/blanc	9814-9040
	RACCORD DE TROP-PLEIN 1"1/4 Sans crépine ni bouchon. A utiliser avec des robinets de lavabos avec vidange automatique.	chromé/blanc chromé/chromé	9814-9010 9814-9020

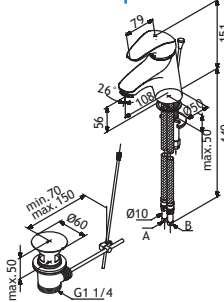
6
b

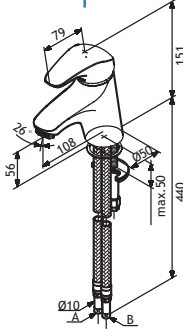
DIVERS MODELES D'EVIER DE SALLE DE BAINS EN RESINE SONT DISPONIBLES SUR COMMANDE. CONSULTEZ-NOUS POUR PLUS D'INFORMATIONS.

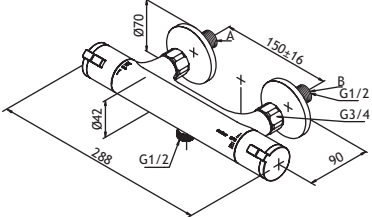

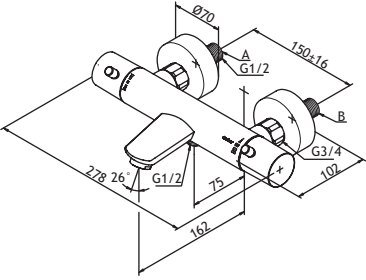
6
b

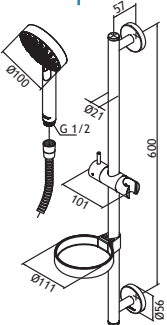
	DESCRIPTION	EXÉCUTION	CODE
	<p>SPACE LAVABO (10821)</p> <p>Mitigeur avec cartouche céramique et vidage automatique. Pourvu de flexibles de raccordement \varnothing 10 mm.</p> <p>Le placement de 2 filtres 9800-5050 est conseillé.</p>	<p>chromé</p>	<p>DA-1082100</p> 
	<p>SPACE LAVABO (10021)</p> <p>Mitigeur avec cartouche céramique. Pourvu de flexibles de raccordement \varnothing 10 mm sans vidage.</p> <p>Le placement de 2 filtres 9800-5050 est conseillé.</p>	<p>chromé</p>	<p>DA-1002100</p> 
	<p>THERMIXA ZERO MITIGEUR THERMOSTATIQUE POUR DOUCHE</p> <ul style="list-style-type: none"> - Cartouche céramique. - Entre-axe standard 150 mm. - Raccords excentriques + rosaces inclus. - Sortie de douche 1/2". <p>!Set de douche commander séparément!</p>	<p>chromé</p>	<p>DA-5740000</p> 
	<p>THERMIXA 100 MITIGEUR THERMOSTATIQUE POUR BAIN/DOUCHE</p> <ul style="list-style-type: none"> - Cartouche céramique. - Entre-axe standard 150 mm. - Raccords excentriques + rosaces inclus. - Sortie de douche 1/2". - Aérateur équipé du système Rub-clean. <p>!Set de douche commander séparément!</p>	<p>chromé</p>	<p>DA-5750100</p> 
	<p>SET DE DOUCHE (76504)</p> <p>Set complet se composant de:</p> <ul style="list-style-type: none"> - 1 barre - 1 flexible de douche - 1 douchette, 5 jets dont un Rub-Clean - support pour savon - fixations <p>Min. 1 set</p>	<p>chromé</p>	<p>DA-7650400</p> 

6b



Robinets



Modules de salle de bains



Eviers en inox



Eviers en granit composite

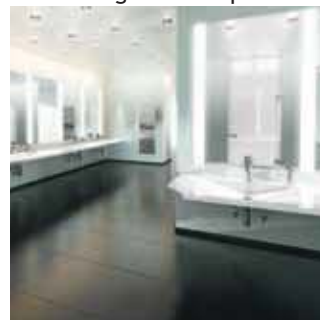

Douches



Distributeur d'eau payant



Robinets de rinçage



Urinoirs et toilettes en inox







6
b



**WASHROOMSYSTEMS FRANKE - CONSULTEZ - NOUS POUR PLUS
D'INFORMATIONS OU REGARDEZ SUR WWW.FRANKE-WS.COM**

	DESCRIPTION	EXÉCUTION	CODE
	<p>PORTE-ROULEAU PAPIER WC (PIVOTANT)</p> <p>lxpxø: 160 x 40 x 90 x 8/16 mm</p>	inox	9833-9910
	<p>SUPPORT AVEC BROSSSE</p> <p>Montage mural hxø: 380 x 89 mm</p>	inox	9833-8920
		<p><u>Option:</u> Brosse de WC seule</p>	
	<p>SUPPORT AVEC BROSSSE</p> <p>hxø: 380 x 89 mm</p>	inox	9833-8910
		<p><u>Option:</u> Brosse de WC seule</p>	
	<p>POMPE À SAVON</p> <p>Montage mural hxø: 162 x 76 mm</p>	inox	9834-0910
	<p>POMPE À SAVON</p> <p>hxø: 182 x 51 mm</p>	inox	9834-0900
	<p>VERRE + SUPPORT</p> <p>hxpxø: 96 x 120 x 60 mm</p>	inox	9832-5900
	<p>SUPPORT DE BROSSSE À DENTS</p> <p>pxø: 63 x 20 mm</p>	inox	9833-7900





6
b

	DESCRIPTION	EXÉCUTION	CODE
	<p>PORTE-SERVIETTE / ROULEAU ESSUIE-TOUT</p> <p>lxpxø: 320 x 90 x 16 mm</p>	inox	9833-9930
	<p>ANNEAU PORTE-SERVIETTE</p> <p>ø: 210 mm</p>	inox	9832-9921
	<p>PORTE-SERVIETTE</p> <p>simple</p> <p>lxpxø: 650 x 69 x 8/20 mm</p>	inox	9833-0901
	<p>PORTE-SERVIETTES</p> <p>double</p> <p>lxpxø: 650 x 104 x 8/20 mm</p>	inox	9833-0902
	<p>PORTE-SERVIETTE / SUPPORT D'ÉTAGÈRE</p> <p>lxø: 201 x 16 mm</p>	inox	9832-8920

6
b

	DESCRIPTION	EXÉCUTION	CODE
	Ensemble brosse WC	chromé inox	9133-9725 9133-9795
	Porte-rouleau	chromé inox	9133-9720 9133-9790
	Crochet simple	chromé inox	9133-9610 9133-9009
	Porte-rouleau de réserve	chromé inox	9133-9722 9133-9792
	WC-SET - Ensemble brosse WC - Porte-rouleau - Crochet simple - Porte-rouleau de réserve	chromé inox	9133-9800 9133-9890

6
b

	DESCRIPTION	EXÉCUTION	CODE
	<p>PORTE-SERVIETTE lpxø: 600 x 65 x 15 mm</p>	<p>chromé inox-look</p>	<p>9830-2200 9830-2000</p>
	<p>PORTE-SERVIETTE ROND ø: 185 mm</p>	<p>chromé inox-look</p>	<p>9830-1200 9830-1000</p>
	<p>PORTE-ROULEAU PAPIER WC lpxhxø: 145 x 50 x 85 x 9/20 mm</p>	<p>chromé inox-look</p>	<p>9830-3200 9830-3000</p>
	<p>PORTE-RÉSERVE PAPIER WC hxp: 250 x 100 mm</p>	<p>chromé inox-look</p>	<p>9830-4200 9830-4000</p>
	<p>SUPPORT AVEC BROSSE hxpø: 400 x 130 x 90 mm</p>	<p>inox-look</p>	<p>9830-9000</p>

6
b





	DESCRIPTION	EXÉCUTION	CODE
	<p>SUPPORT DE GOBELET</p> <p>Support et gobelet à commander séparément. pxø: 120 x 75 mm</p>	<p>chromé inox-look</p>	<p>9830-5210 9830-5010</p>
<p><u>A commander en supplément:</u> Gobelet en plexiglas (hxø: 95 x 75 mm) transparent 9830-5950</p>			
	<p>SUPPORT AVEC PORTE-SAVON</p> <p>Support et porte-savon à commander séparément. pxø: 85 x 75 mm</p>	<p>chromé inox-look</p>	<p>9830-6210 9830-6010</p>
<p><u>A commander en supplément:</u> porte-savon en plexiglas (lxd: 135 x 85) transparent 9830-6950</p>			
	<p>SUPPORT TABLETTE</p>	<p>chromé inox-look</p>	<p>9830-8200 9830-8000</p>
<p><u>A commander en supplément:</u> Tablette en verre lpxxe: 500 x 115 x 6 mm 9830-8950</p>			
	<p>PORTEMANTEAU AVEC 3 CROCHETS</p> <p>lpxh: 245 x 30 x 38 mm</p>	<p>chromé inox-look</p>	<p>9830-7200 9830-7000</p>

6
b

	DESCRIPTION	CONTENANCE	CODE
 <p>FRANKE</p>	<p>PÂTE INOX</p> <p>Pour le nettoyage et le polissage des surfaces en métal et en plastic dur, plaques de cuisson en céramique et carrelages. Elimine les saletés, les graisses et dépôts et polit les surfaces pour un brillant prolongé.</p>	300 gr.	FR-303001
 <p>FRANKE</p>	<p>MULTI CLEAN CRÈME</p> <p>Pour des surfaces en métal et de la robinetterie. Enlève la saleté, les graisses, l'écume du savon, les dépôts et détruit les bactéries. Ne pas utiliser sur du marbre et pas de contact prolongé avec le bois ou autres surfaces poreuses.</p>	500 ml.	FR-303000
	<p>PROFI</p> <p>Protection durable, nettoie et entretien les plaques de cuisson vitro-céramiques.</p>	125 ml.	6500-1034
	<p>PROFI SET</p> <p><u>Contient:</u> 1 x Collo profi 1 x chiffon de nettoyage 1 x Cera quick</p>	125 ml.	6500-1030
 <p>Recommandé par "Schott Fabricant de CERAN"</p>	<p>CERA-QUICK</p> <p>Grattoir pour l' entretien des plaques vitro-céramiques (en inox avec lame rétractable). Après avoir gratté les dépôts, nettoyer et protéger avec Collo Profi.</p>		6500-1031
	 <p><u>Option</u> Lames de rechange pour Cera - quick Min. 1 boîte (= 10 pièces)</p>		6500-1099
 <p>Recommandé par "BLANCO"</p>	<p>LUNETA</p> <p>Nettoie et entretient l'émail, le chrome, l'inox, les plaques céramiques. Elimine la corrosion et les taches de calcaire, donne une protection contre les taches.</p>	250 ml.	6500-4065

	DESCRIPTION	INHOUD	CODE
	<p>CLOU</p> <p>Nettoie fours, grills, micro-ondes, casseroles, poêles à frire, etc...</p>	500 ml.	6500-1066
 Recommandé par "BLANCO"	<p>POLITO</p> <p>Crème d'entretien pour éviers synthétiques, lavabos, parois de douches, etc... Crée un film de protection qui diminue la création de dépôts de calcaire.</p>	125 ml.	6500-4062
	<p>SMARTI</p> <p>Elimine la saleté tenace, les dépôts de calcaire et rafraîchit les couleurs des éviers synthétiques et des plans de travail.</p>	200 gr.	6500-4025
	<p>COLLOSSAL</p> <p>Dégraissant. Elimine facilement le film de graisse des hottes, meubles de cuisine, carrelages, fours, friteuses, micro-ondes et autres appareils.</p>	500 ml.	6500-1010
	<p>INOX</p> <p>Nettoyant INOX pour hottes. Nettoie et protège en une seule application. Donne à l'acier inoxydable poli un brillant profond et ne laisse aucune trace de graisse.</p>	400 ml.	0472-1000
	<p>COINS DE PROPRETÉ</p> <p>Se placent dans les coins intérieurs des meubles et évitent l'accumulation de poussière dans ceux-ci. Se fixent sans colle, ni vis, ni clous. Peuvent être réutilisés ailleurs. Min. 1 sac (100 pièces)</p>	transparent	4621-5000

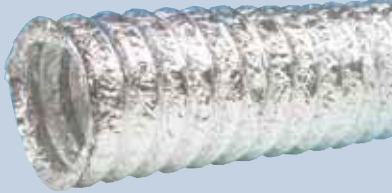
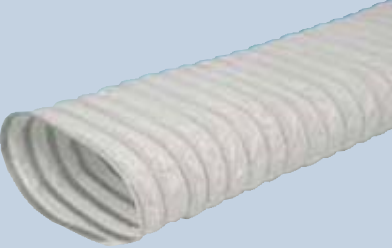
6
b

	DESCRIPTION	DIMENSIONS	CODE
	<p>ALU COMPACT</p> <p>Conduit en aluminium, à utiliser pour l'évacuation des gaz brûlés de chauffe-eaux, hottes de cuisine, etc... Emballé individuellement dans une boîte en carton.</p> <p>longueur: 5 m longueur comprimé: 1,2 m température maximale: 250° continu classe M0: incombustible</p>	<p>ø 100 mm ø 105 mm ø 110 mm ø 120 mm ø 125 mm ø 150 mm ø 200 mm</p>	<p>9750-7100 9750-7105 9750-7110 9750-7120 9750-7125 9750-7150 9750-7200</p>
	<p>CONDUIT ALU LAMINÉ 2 COUCHES</p> <p>Conduit de hotte en aluminium qui permet d'épouser des courbes difficiles très rapidement. Il se compose de 2 feuilles d'aluminium renforcées par un film polyester et rigidifiées par un ressort en acier. Emballé individuellement dans une boîte en carton (± 60 cm)</p> <p>longueur: 10 m température maximale: 150° continu classe M1: non-inflammable</p>	<p>ø 100 mm ø 110 mm ø 125 mm ø 150 mm</p>	<p>9750-8100 9750-8110 9750-8125 9750-8150</p>
	<p>CONDUIT ALU LAMINÉ 3 COUCHES</p> <p>Conduit de hotte en aluminium qui permet d'épouser des courbes difficiles très rapidement. Il se compose de 3 feuilles d'aluminium renforcées par un film polyester et rigidifiées par un ressort en acier. Emballé individuellement dans une boîte en carton (± 60 cm)</p> <p>longueur: 10 m température maximale: 250° continu classe M0: incombustible</p>	<p>ø 125 mm ø 150 mm</p>	<p>9750-9125 9750-9150</p>
	<p>OVAFLEX</p> <p>Conduit ovale en PVC renforcé. Idéal pour les endroits où les tuyaux ronds sont trop hauts. Peut être arrondi pour la fixation à la hotte ou au clapet d'évacuation.</p> <p>couleur: blanc longueur: 3 m température maximale: 75° continu classe M1: non-inflammable</p>	<p>157 x 84 mm ± ø 125 mm 191 x 84 mm ± ø 150 mm</p>	<p>9755-8127 9755-8152</p>
	<p>RACCORD POUR OVAFLEX</p> <p>Permet de raccorder 2 conduits "Ovaflex" ensemble.</p>	<p>157 x 84 mm</p>	<p>9755-9127</p>

CONDUITS D'ÉVACUATION FLEXIBLES

	DESCRIPTION	DIMENSIONS	CODE
	<p>AIRFLEX</p> <p>Conduit en PVC souple, robuste et lavable. Renforcé par une spirale en acier enrobée. Emballé individuellement dans une boîte en carton (± 50 cm).</p> <p>couleur: blanc longueur: 10 m. auto-extinguible</p>	<p>ø 100 mm ø 110 mm ø 120 mm ø 125 mm ø 150 mm</p>	<p>9750-0100 9750-0110 9750-0120 9750-0125 9750-0150</p>
	<p>ECOFLEX</p> <p>Conduit en PVC souple, économique. Renforcé par une spirale en acier enrobée. Emballé individuellement dans un filet.</p> <p>couleur: blanc longueur: 3 m. auto-extinguible</p>	<p>ø 100 mm ø 125 mm</p>	<p>9750-1100 9750-1125</p>
	<p>CONDUIT ROND</p> <p>longueur: 1000 mm couleur: blanc</p>	<p>ø 100 mm ø 125 mm ø 150 mm</p>	<p>9740-1770 9740-3770 9740-5770</p>
	<p>COUDE ROND 90°</p> <p>couleur: blanc</p>	<p>ø 100 mm ø 125 mm ø 150 mm</p>	<p>9740-1780 9740-3780 9740-5780</p>
	<p>MANCHON</p> <p>couleur: blanc</p>	<p>ø 100 mm ø 125 mm ø 150 mm</p>	<p>9740-1779 9740-3779 9740-5779</p>



6
b







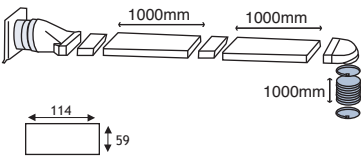
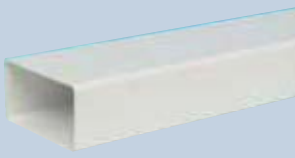
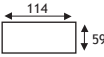
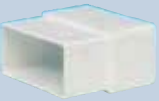
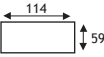

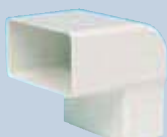
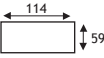

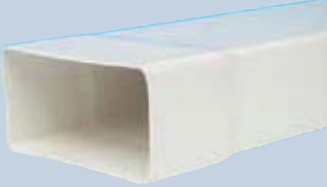
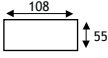
	DESCRIPTION	EXÉCUTION	CODE
	<p>RÉDUCTION</p> <p>longueur: 90 mm ø 125/100 mm</p>	blanc	9765-9910
	<p>RÉDUCTION</p> <p>longueur: 60 mm ø 150/125 mm</p> <p>Pour passer du ø 100 mm au ø 150 mm: commander les articles 9765-9910 + 9765-9915</p>	blanc	9765-9915
	<p>MANCHON À DIAMÈTRES MULTIPLES</p> <p>longueur: 95 mm ø 100, 120, 125, 150 mm</p>	blanc	9760-1723
	<p>CAPTEUR D'EAU DE CONDENSATION</p> <p>longueur: 190 mm</p>	blanc	9760-7700
	<p>FIXATION MURALE POUR CONDUIT D'ÉVACUATION</p> <p>ø 100, 125, 150 mm lxlxp: 180 x 180 x 19 mm</p>	blanc	9751-1700
	<p>CULOTTE</p> <p>2 x ø 125 mm + 1 x ø 150 mm</p>	blanc	9760-1730

6
b





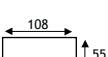



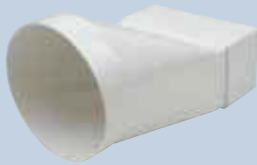
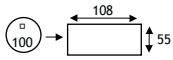

	DESCRIPTION	EXÉCUTION	CODE
	<p>VENTILATEUR DE CONDUIT</p> <p>Silencieux et sans entretien. Temporisation: 1-20 minutes. Volume: 90 m³/h. (ø 100 mm) 130 m³/h. (ø 120-125 mm) secteur: 220 V exécution: plastique blanc</p>	<p>ø 100 mm ø 120 - 125 mm</p>	<p>9766-2100 9766-2120</p>
	<p>CLAPET ANTI-RETOUR</p> <p>longueur: 50 mm</p>	<p>ø 100 mm ø 125 mm ø 150 mm</p>	<p>9760-8710 9760-8712 9760-8750</p>
	<p>COLLIER DE SERRAGE</p> <p>Acier inoxydable avec raccord rapide. Celui-ci permet de ne devoir donner que quelques tours pour le serrer.</p>	<p>ø 60 tot 110 mm ø 60 tot 135 mm ø 60 tot 165 mm ø 50 tot 215 mm</p>	<p>9751-2090 9751-2115 9751-2135 9751-2160</p>
	<p>COLLIER DE SERRAGE SANS FIN</p> <p>A adapter au diamètre à serrer, de 30 mm à l'infini. largeur: 14 mm, épaisseur: 0,7 mm. Ajouré sur toute sa longueur. Exécution: acier galvanisé</p>	<p>karton van 30 m doos 50 klemvizen</p>	<p>9800-4000 9800-4010</p>
	<p>COLLIER DE SERRAGE SANS FIN</p> <p>A adapter au diamètre à serrer. Set composé d'une bande de 3 m et de 8 têtes à vis. exécution: acier galvanisé.</p> <p>Min. 1 set</p>	<p>3 m</p>	<p>9800-4020</p>
	<p>TOILE D'ÉTANCHÉITÉ</p> <p>Toile d'étanchéité en PVC largeur: 50 mm, longueur: 10 m</p> <p>Toile d'étanchéité renforcée en polyéthylène aluminisé largeur: 50 mm, longueur: 10 m</p>	<p>blanc argent</p>	<p>9760-5000 9751-0950</p>

6
b

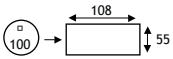

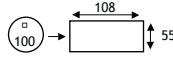

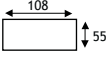
	DESCRIPTION	EXÉCUTION	CODE
	<p>SET Ø 100 MM ECO</p> <p>composé de: 2 x conduits rectangulaires 2 x manchons 1 x coude 90° 1 x pièce de transition 1 x clapet d'évacuation 1 x conduit flexible 2 x colliers de serrage</p>  <p>Min. 1 set</p>	<p>blanc</p>	<p>9740-0100</p> <div data-bbox="1069 336 1468 459" style="border: 1px solid black; padding: 5px;"> <p>Attention! Le set et les accessoires du conduit plat Ø 100 Eco ne peuvent être utilisés avec les accessoires du conduit plat Ø 100 mm classique, sur la page suivante.</p> </div>
	<p>CONDUIT RECTANGULAIRE DROIT</p> <p>longueur: 1000 mm</p> 	<p>blanc</p>	<p>9740-1710</p>
	<p>RACCORD DE CONDUITS RECTANGULAIRES</p> <p>longueur: 110 mm</p> 	<p>blanc</p>	<p>9740-1720</p>
	<p>COIN HORIZONTAL 90° AVEC MANCHON</p> <p>hxl: 180 x 180 mm</p> 	<p>blanc</p>	<p>9740-1730</p>
	<p>COUDE VERTICAL 90° AVEC MANCHON</p> <p>hxl: 120 x 120 mm</p> 	<p>blanc</p>	<p>9740-1731</p>

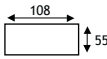
	DESCRIPTION	EXÉCUTION	CODE
	<p>CONDUIT RECTANGULAIRE AVEC MANCHON jusque max. 300 m³</p> <p>longueur: 1000 mm</p> 	blanc	9765-1710
	<p>MANCHON</p> <p>longueur: 72 mm</p> 	blanc	9765-2700
	<p>ETRIER DE FIXATION</p> <p>Pour conduit plat ø 100 mm.</p> 	blanc	9766-5700
	<p>COIN HORIZONTAL 90°</p> <p>lxb: 148 x 148 mm</p> 	blanc	9765-4700
	<p>COIN VERTICAL 90°</p> <p>hxl: 90 x 95 mm</p> 	blanc	9765-4710
	<p>CONDUIT PLAT FLEXIBLE</p> <p>Ne convient que pour relier 2 conduits rectangulaires.</p> <p>longueur: 3000 mm</p> 	blanc	9766-4700



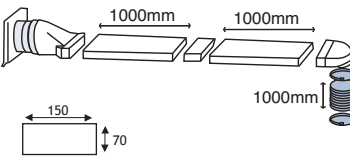
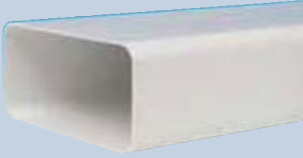
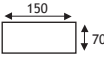
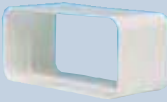
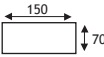



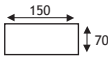

6
b

	DESCRIPTION	EXÉCUTION	CODE
	<p>PIÈCE FINALE</p> <p>ne pas confondre avec la pièce initiale longueur: 110 mm</p> 	blanc	9765-4720
	<p>CONDUIT ROND</p> <p>longueur: 1000 mm ø 100 mm</p> 	blanc	9740-1770
	<p>COUDE 90°</p> <p>Avec buselure pour conduit rond ø 100 mm hxl: 110 X 140 mm</p> 	blanc	9765-3708
	<p>COUDE 90°</p> <p>Avec buselure de 15 mm pour conduit flexible ø 100 mm. hxl: 70 x 140 mm</p> 	blanc	9765-3700
	<p>GRILLE D'ÉVACUATION</p> <p>hxlxl: 85 x 140 x 60 mm</p> 	brun	9766-1100
	<p>CLAPET ANTI-RETOUR</p> <p>Entre dans la grille d'évacuation. longueur: 30 mm</p> 	blanc brun	9766-0700 9766-0100

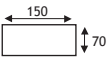

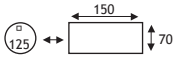
CONDUITS PLATS Ø 125 MM STANDARD

	DESCRIPTION	EXÉCUTION	CODE
	<p>SET Ø 125 MM STANDARD</p> <p>composé de: 2 x conduits rectangulaires 2 x manchons 1 x coude 90° 1 x pièce de transition 1 x clapet d'évacuation 1 x conduit flexible 2 x colliers de serrage</p>  <p>Min. 1 set</p>	<p>blanc</p>	<p>9740-0125</p> <div data-bbox="1069 336 1468 459" style="border: 1px solid black; padding: 5px;"> <p>Attention! Le set et les accessoires du conduit plat Ø 125 standard ne peuvent être utilisés avec les accessoires du conduit plat Ø 125 mm extra large.</p> </div>
	<p>CONDUIT RECTANGULAIRE</p> <p>Max. 650 m³ longueur: 1000 mm</p> 	<p>blanc</p>	<p>9740-3710</p>
	<p>MANCHON</p> <p>longueur: 72 mm</p> 	<p>blanc</p>	<p>9740-3720</p>
	<p>COIN 90° HORIZONTAL</p> <p>lxl: 190 x 190 mm</p> 	<p>blanc</p>	<p>9740-3730</p>
	<p>COIN 45° HORIZONTAL</p> <p>lxl: 90 x 90 mm</p> 	<p>blanc</p>	<p>9740-3732</p>

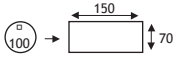
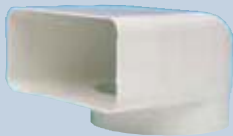
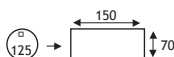
6
b

	DESCRIPTION	EXÉCUTION	CODE
	COIN 90° VERTICAL hxl: 110 x 110 mm 	blanc	9740-3731
	COIN FLEXIBLE longueur: 600 mm 	blanc	9740-3733
	PIÈCE DE TRANSITION longueur: 155 mm 	blanc	9740-3740
	CONDUIT ROND longueur: 1000 mm Ø 125 mm 	blanc	9740-3770
	Coude 90° avec buselure pour conduit rond rigide ou flexible Ø 100 mm. hxl: 115 x 180 mm 	blanc	9740-3751
	Coude 90° avec buselure pour conduit rond rigide ou flexible Ø 125 mm. hxl: 105 x 180 mm 	blanc	9740-3750

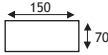
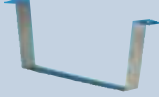
6b

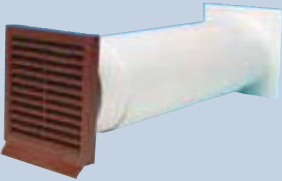
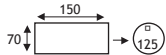
	DESCRIPTION	EXÉCUTION	CODE
	<p>GRILLE D'ÉVACUATION AVEC CLAPET ANTI-RETOUR</p> <p>hxlxl: 155 x 190 x 140 mm</p> 	blanc	9740-3760
	<p>ETRIER DE FIXATION</p>	metaal	9740-3719
	<p>CONDUIT FLEXIBLE PLAT</p> <p>longueur: 3000 mm</p> 	blanc	9740-3790
	<p>CAISSON MURAL TÉLESCOPIQUE Ø 125 MM</p> <p>connection sur conduit plat pour épaisseur de mur jusque 500 mm avec clapet anti-retour.</p> 	blanc brun gris	9740-4707 9740-4701 9740-4705



	DESCRIPTION	EXÉCUTION	CODE
 	<p>CONDUIT RECTANGULAIRE (jusque max. 650 m³)</p>	<p>1000 mm blanc 500 mm blanc</p>	<p>9757-0710 9757-0705</p>
 	<p>MANCHON Pourvu d'ergots pour renforcer les raccords. longueur: 72 mm</p>	<p>blanc</p>	<p>9757-1700</p>
 	<p>COIN HORIZONTAL 90° Pourvu d'ergots. lxl: 255 x 255 mm</p>	<p>blanc</p>	<p>9757-3700</p>
 	<p>COUDE VERTICAL 90° Pourvu d'ergots. hxl: 90 x 95 mm</p>	<p>blanc</p>	<p>9757-3710</p>
 	<p>COIN FLEXIBLE Pourvue d'ergots. longueur: 500 mm</p>	<p>blanc</p>	<p>9757-3720</p>
 	<p>PIÈCE DE TRANSITION Pourvue d'ergots. longueur: 257 mm</p>	<p>blanc</p>	<p>9757-4700</p>

6
b

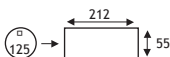



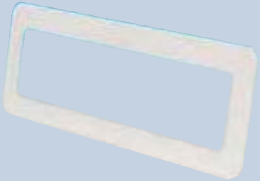

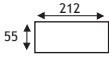
	DESCRIPTION	EXÉCUTION	CODE
	<p>CONDUIT ROND</p> <p>Jusque max. 650 m³. longueur: 1000 mm Ø 125 mm</p>	<p>blanc</p>	<p>9740-3770</p>
	<p>COUDE 90° AVEC BUSELURE Ø 125 MM</p> <p>Pourvu d'ergots. hxl: 90 x 230 mm</p>	<p>blanc</p>	<p>9757-2712</p>
	<p>COUDE 90° AVEC BUSELURE ÉTAGÉE</p> <p>Pourvu d'ergots. Pour Ø 100, 125 ou 150 mm. hxl: 155 x 230 mm</p>	<p>blanc</p>	<p>9757-2750</p>



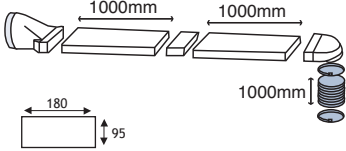
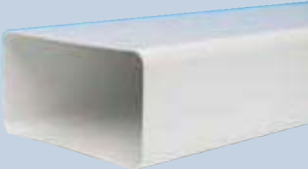
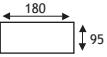
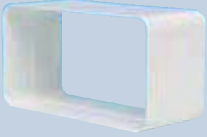



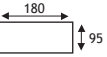

CONDUITS PLATS Ø 125 MM EXTRA LARGES



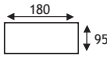

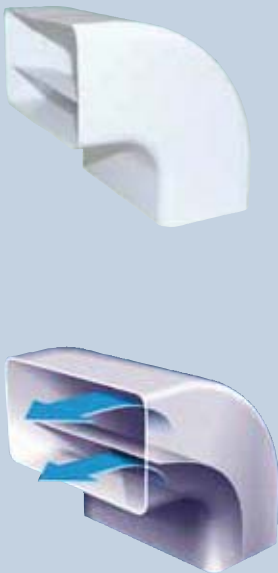
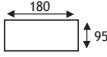



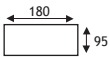

	DESCRIPTION	EXÉCUTION	CODE
	FIXATION MURALE hxl: 100 x 260 mm	blanc	9758-3900
	ETRIER DE FIXATION	blanc	9758-2700
 	CONDUIT PLAT FLEXIBLE Ne convient que pour relier 2 conduits rectangulaires. longueur: 3000 mm	blanc	9757-8700

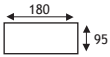
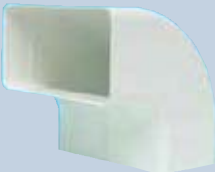
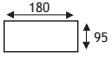
CONDUITS PLATS Ø 150 MM STANDARD

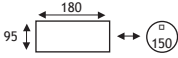

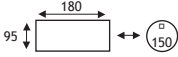

	DESCRIPTION	EXÉCUTION	CODE
	<p>SET Ø 150 MM STANDARD</p> <p>composé de: 2 x conduits rectangulaires 1 x manchons 1 x coude 90° 1 x pièce de transition 1 x conduit flexible 2 x colliers de serrage</p>  <p>Min. 1 set</p>	blanc	9740-0150
	<p>CONDUIT RECTANGULAIRE</p> <p>Max. 1000 m³ longueur: 1000 mm</p> 	blanc	9740-5710
	<p>MANCHON</p> <p>longueur: 80 mm</p> 	blanc	9740-5720
	<p>ETRIER DE FIXATION</p>	métal	9740-5719
	<p>CONDUIT FLEXIBLE PLAT</p> <p>longueur: 3000 mm</p> 	blanc	9740-5790
	<p>COIN FLEXIBLE</p> <p>longueur: 550 mm</p> 	blanc	9740-5733

6
b



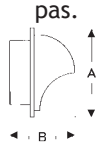
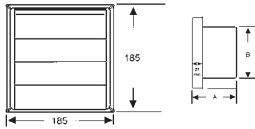
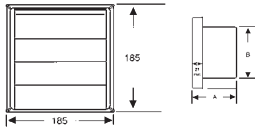
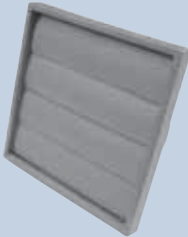

	DESCRIPTION	EXÉCUTION	CODE
	<p align="center">COIN 90° HORIZONTAL</p> <p>Grâce aux déflecteurs incorporés dans la courbe, le débit de l'ensemble de conduits plats est optimisé. Cela résulte d'une réduction remarquable des pertes de pression dans les coins et coudes, rendant la hotte plus silencieuse et également plus efficace.</p> <p align="center">lxl: 225 x 225 mm</p> 	<p align="center">blanc</p>	<p align="center">9740-5735</p> <div align="center" data-bbox="1037 246 1484 705">  <p>PLUS HAUT RENDEMENT</p> <p>MOINS DE BRUIT</p> </div>
	<p align="center">COIN 90° VERTICAL</p> <p>Grâce aux déflecteurs incorporés dans la courbe, le débit de l'ensemble de conduits plats est optimisé. Cela résulte d'une réduction remarquable des pertes de pression dans les coins et coudes, rendant la hotte plus silencieuse et également plus efficace.</p> <p align="center">hxl: 180 x 180 mm</p> 	<p align="center">blanc</p>	<p align="center">9740-5736</p> <div align="center" data-bbox="1037 940 1484 1400">  <p>PLUS HAUT RENDEMENT</p> <p>MOINS DE BRUIT</p> </div>
	<p align="center">COUDE AVEC PIÈCE DE RACCORDEMENT POUR CONDUIT ROND RIGIDE OU FLEXIBLE</p> <p>Grâce aux déflecteurs incorporés dans la courbe, le débit de l'ensemble de conduits plats est optimisé. Cela résulte d'une réduction remarquable des pertes de pression dans les coins et coudes, rendant la hotte plus silencieuse et également plus efficace.</p> <p align="center">hxl: 100 x 210 mm</p> 	<p align="center">blanc</p>	<p align="center">9740-5750</p> <div align="center" data-bbox="1037 1624 1484 2083">  <p>PLUS HAUT RENDEMENT</p> <p>MOINS DE BRUIT</p> </div>





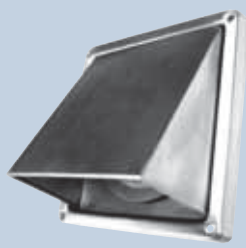
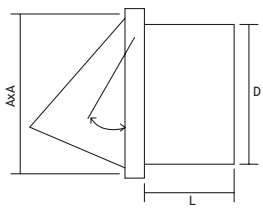

	DESCRIPTION	EXÉCUTION	CODE
	<p>COIN 90° HORIZONTAL</p> <p>lxl: 225 x 225 mm</p> 	blanc	9740-5730
	<p>COIN 45° HORIZONTAL</p> <p>lxl: 100 x 100 mm</p> 	blanc	9740-5732
	<p>COUDE 90° VERTICAL</p> <p>hxl: 180 x 180 mm</p> 	blanc	9740-5731
	<p>COUDE 90° AVEC BUSELURE POUR CONDUIT ROND RIGIDE OU FLEXIBLE Ø 150 MM.</p> <p>hxl: 100 x 210 mm</p> 	blanc	9740-5750
	<p>PIÈCE DE TRANSITION (RECTANGULAIRE/RONDE)</p> <p>Initiale ou finale. longueur: 180 mm</p> 	blanc	9740-5740
	<p>CONDUIT ROND Ø 150</p> <p>Jusque max. 1000 m3. longueur: 1000 mm ø 150 mm</p> 	blanc	9740-5770
	<p>CAISSON MURAL TÉLESCOPIQUE Ø 150 MM</p> <p>Connection sur conduit plat pour épaisseur de mur jusque 500 mm avec clapet anti-retour.</p> 	blanc brun gris	9740-5807 9740-5801 9740-5805

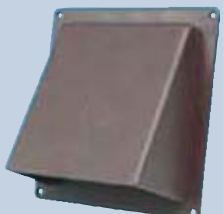
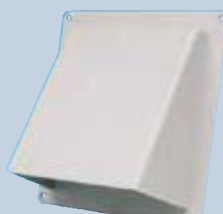
6
b

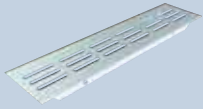

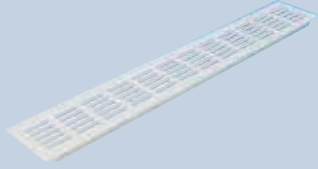

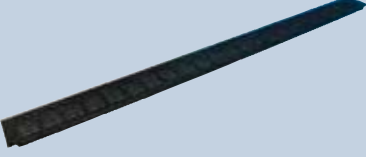
	DESCRIPTION	EXÉCUTION	CODE
	<p>GRILLE D'ÉVACUATION MURALE EN INOX</p> <p>équipée d'une moustiquaire, ne se ferme pas.</p> 	<p>ø 100 mm A= 150 mm B= 125 mm</p> <p>ø 125 mm A= 190 mm B= 145 mm</p> <p>ø 150 mm A= 210 mm B= 165 mm</p>	<p>9755-6910</p> <p>9755-6912</p> <p>9755-6915</p>
	<p>GRILLE D'ÉVACUATION MURALE EN INOX</p> <p>à 4 lamelles synchronisées.</p> 	<p>ø 125 mm A= 75 mm B= 120 mm</p> <p>ø 150 mm A= 85 mm B= 145 mm</p>	<p>9755-7912</p> <p>9755-7915</p>
	<p>GRILLE D'ÉVACUATION MURALE EN ALU ANODISÉ</p> <p>à 4 lamelles synchronisées (ne claquent pas).</p> 	<p>bxh= 173 x 173 alu naturel alu brun</p> <p>bxh= 210 x 210 alu naturel alu brun</p> <p>bxh= 246 x 246 alu naturel</p>	<p>9776-0910 9776-0110</p> <p>9776-0900 9776-0100</p> <p>9776-0924</p>
<p>CLAPET D'ÉVACUATION MURAL À 4 LAMELLES DÉJÀ MONTÉES</p> <p>Pour conduits de ø 125 ou ø 150 mm fixation invisible. lxh: 200 x 200 mm Exécution: plastique</p> 	<p>ø 125 mm blanc brun</p> <p>ø 150 mm blanc brun gris</p>	<p>9755-2712 9755-2112</p> <p>9755-2715 9755-2115 9755-2515</p>	
<p>CAISSON MURAL TÉLESCOPIQUE Ø 150 MM</p> <p>Connexion sur conduits plats ø 125 ou ø 150 mm standard. Pour épaisseur de mur jusque 500 mm avec clapet anti-retour.</p> 	<p>70  ø 125 mm blanc brun gris</p> <p>95  ø 150 mm blanc brun gris</p>	<p>9740-4707 9740-4701 9740-4705</p> <p>9740-5807 9740-5801 9740-5805</p>	

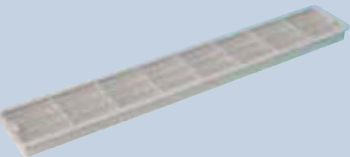

	DESCRIPTION	EXÉCUTION	CODE
	<p>CLAPET D'ÉVACUATION MURAL À 4 LAMELLES DÉJÀ MONTÉES ET AVEC REJET D'EAU</p> <p>lxh= 155 x 155 mm Pour conduits de ø 100 à 130 mm.</p>	<p>blanc brun</p>	<p>9755-1771 9755-1171</p>
	<p>CLAPET D'ÉVACUATION MURAL À 4 LAMELLES DÉJÀ MONTÉES</p> <p>lxh= 162 x 162 mm Pour conduits de ø 100 à 130 mm.</p>	<p>blanc brun gris terracotta</p>	<p>9772-0700 9772-0100 9770-1500 9772-0600</p>
	<p>AUVENT D'ÉVACUATION A CLAPET EN INOX.</p> <p>Clapet circulaire qui s'ouvre et se ferme automatiquement en fonction de la pression de l'air.</p> 	<p><u>ø 100 mm</u> D= ø 97 mm L= 52 mm AxA= 137x137 mm</p> <p><u>ø 125 mm</u> D= ø 120 mm L= 52 mm AxA= 167x167 mm</p> <p><u>ø 150 mm</u> D= ø 145 mm L= 62 mm AxA= 167x167 mm</p>	<p>9755-5910</p> <p>9755-5912</p> <p>9755-5915</p>
	<p>AUVENT D'ÉVACUATION À CLAPET</p> <p>Pour conduit de ø 100 mm. lxh: 200 x 200 mm</p>	<p>blanc brun gris</p>	<p>9755-3710 9755-3110 9755-3510</p>
	<p>AUVENT D'ÉVACUATION À CLAPET</p> <p>Pour conduit de ø 125 mm. lxh: 180 x 170 mm</p>	<p>blanc brun gris</p>	<p>9755-3712 9755-3112 9755-3512</p>
	<p>AUVENT D'ÉVACUATION À CLAPET</p> <p>Pour conduit de ø 150 mm. lxh: 200 x 200 mm</p>	<p>blanc brun gris</p>	<p>9755-3750 9755-3150 9755-3550</p>

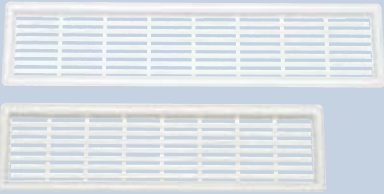
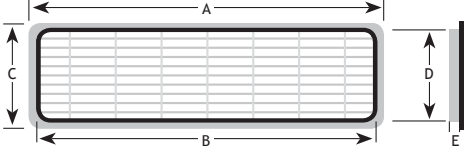
	DESCRIPTION	EXÉCUTION	CODE	
	<p>Grille d'aération à encastrer 250 mm</p> <p><u>Dimensions d'encastrement:</u> l x h: 250 x 60 mm longueur -24 mm hauteur -14 mm</p>	alu	9775-0902	
	<p>Grille d'aération à encastrer 400 mm</p> <p><u>Dimensions d'encastrement:</u> l x h: 400 x 60 mm longueur -24 mm hauteur -14 mm</p>	alu blanc brun	9775-0900 9775-0700 9775-0100	
	<p> l x h: 400 x 80 mm</p>	alu blanc brun doré	9775-0910 9775-0710 9775-0110 9775-0510	
	<p> l x h: 400 x 100 mm</p>	alu blanc brun	9775-0920 9775-0720 9775-0120	
		<p>Grille d'aération à encastrer 500 mm</p> <p><u>Dimensions d'encastrement:</u> l x h: 500 x 60 mm longueur -24 mm hauteur -14 mm</p>	alu blanc brun doré	9775-0901 9775-0701 9775-0101 9775-0501
		<p> l x h: 500 x 80 mm</p>	alu blanc brun doré	9775-0911 9775-0711 9775-0111 9775-0511
		<p> l x h: 500 x 100 mm</p>	alu blanc brun	9775-0921 9775-0721 9775-0121
<p> l x h: 500 x 130 mm</p>		alu blanc	9775-0931 9775-0731	
		<p>Grille d'aération à encastrer 1000 mm</p> <p><u>Dimensions d'encastrement:</u> l x h: 1000 x 80 mm longueur -24 mm hauteur -14 mm</p>	alu blanc brun	9775-0912 9775-0712 9775-0112
		<p> l x h: 1000 x 100 mm</p>	alu blanc brun	9775-0922 9775-0722 9775-0122
	<p> l x h: 1000 x 130 mm</p>	alu blanc brun	9775-0932 9775-0732 9775-0132	
		<p>Exécution en plastique Passage: 200 cm² l x h: 458 x 75 mm</p>	blanc brun gris clair noir alu-look	9770-0700 9770-0100 9770-0500 9770-0300 9770-0000

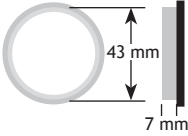
6
b

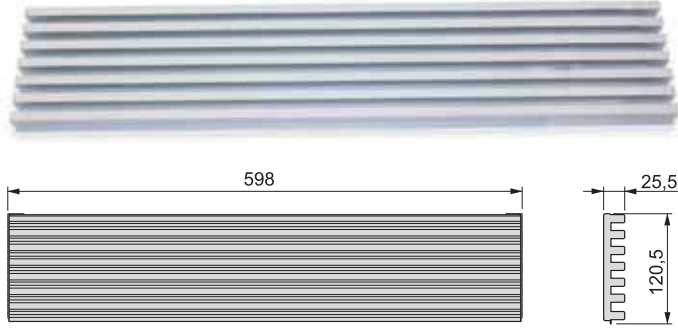
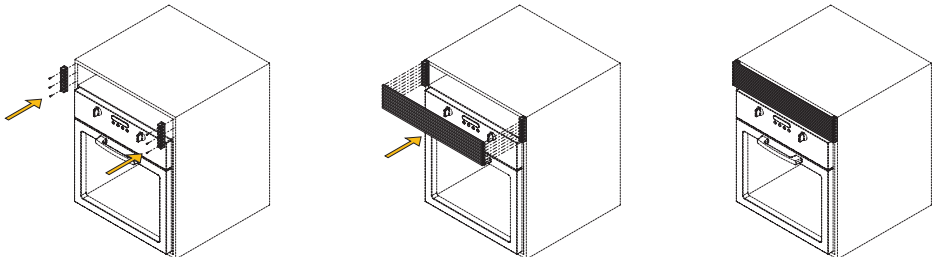
	DESCRIPTION	EXÉCUTION	CODE
	<p>GRILLE D'ÉVACUATION MURALE EN PLASTIQUE</p> <p>A x B x C x D x E</p> <p>145 x 140 x 41 x 35 x 7 mm</p> <p>175 x 170 x 41 x 35 x 7 mm</p> <p>225 x 220 x 66 x 60 x 7 mm</p> <p>225 x 220 x 66 x 60 x 7 mm</p> <p>225 x 220 x 66 x 60 x 7 mm</p> 	<p>blanc</p> <p>blanc</p> <p>blanc</p> <p>chromé</p> <p>noir</p>	<p>9770-5700</p> <p>9770-6700</p> <p>9770-7700</p> <p>9770-7200</p> <p>9770-7300</p>
	<p>GRILLE D'ÉVACUATION MURALE EN PLASTIQUE pour meubles</p> 	<p>blanc</p> <p>brun</p>	<p>9770-2743</p> <p>9770-2143</p>
	<p>GRILLE D'ÉVACUATION MURALE POUR FOUR</p> <p>lxh= 598 x 120,50 mm</p>  	<p>alu anodisé mat</p>	<p>9770-1000</p>

6
b

Une large gamme de portes pour cuisine et placard est disponible sur commande. Consultez-nous pour plus d'informations ou pour obtenir une documentation. Ci-dessous, quelques modèles.



M095 - gris basalte 64
épaisseur: 22 mm



M050 - hêtre 28
épaisseur: 22 mm



M055 - hêtre 37
épaisseur: 18 mm



M040 - hêtre 60
épaisseur: 18 mm



M530 - vert sapin 34
épaisseur: 18 mm



M052 - érable 10
épaisseur: 18 mm



M043 - bleu pigeon 06
épaisseur: 18 mm



M005 - aulne 14
épaisseur: 18 mm



M045 - frêne nacré 19
épaisseur: 18 mm



M054 - jaune 05
épaisseur: 22 mm



M600 - chêne cérusé 26
épaisseur: 18 mm



M115 - bleu glacier 65
épaisseur: 18 mm



M065 - jasmin 2
épaisseur: 18 mm



M100 - frêne jasmin 4
épaisseur: 22 mm



M400 - cerisier 85
épaisseur: 18 mm



M044 - cerisier 51
épaisseur: 18 mm



M051 - cerisier 18
épaisseur: 18 mm



M015 - noir nuit 43
épaisseur: 18 mm



M020 - jaune ocre 30
épaisseur: 18 mm



M310 - laque lisse 31
épaisseur: 18 mm



M060 - terracotta 32
épaisseur: 18 mm



M025 - vanille 78
épaisseur: 18 mm



M110 - wenge 38
épaisseur: 18 mm



M910 - frêne blanc 3
épaisseur: 18 mm



M058 - jaune léger 40
épaisseur: 22 mm



M085 - vanille 9
épaisseur: 18 mm

6
b

corniches et cache-lumières

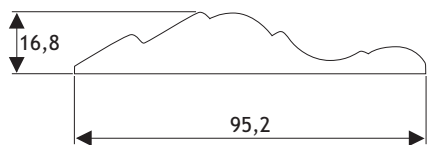

Type L1000-03 cache corniche

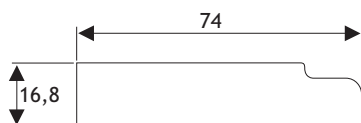

Type L1000-04 cache lumière classique

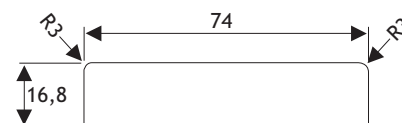

Type L1000-06 cache lumière moderne

Chaque profil peut être livré dans n'importe quelle couleur.

blanc 1	film à laquer 23	vert jade 7	vert menthe 75	noir 24	bleu foncé 90	jaune léger 40
vert 12	poire 15	chêne 27	pomme calvados 39	frêne fumé 41	noir nuit 43	vanille 9
nacré 33	jaune maïs 35	inox-look 36	laque lisse 31	wenge 38	vanille 9	frêne blanc 3
gris basalte 64	hêtre 28	hêtre 37	jaune 05	chêne cérusé 26	bleu glacier 65	jaune ocre 30
hêtre 60	vert sapin 34	érable 10	jasmin 2	frêne jasmin 4	cerisier 85	vanille 78
bleu pigeon 06	aulne 14	frêne perlé 19	cerisier 51	cerisier 18		

6
b



... depuis presque 100 ans

RUE PISSEROULE, 278-281 - 4820 DISON